

REGIONE TOSCANA
AZIENDA UNITA' SANITARIA LOCALE TOSCANA CENTRO
 Sede Legale Piazza Santa Maria Nuova n. 1 – 50122 Firenze

DETERMINA DEL DIRIGENTE

Numero del provvedimento	1499
Data del provvedimento	04-07-2022
Oggetto	Delibera/determina a contrarre
Contenuto	App quadro economico e documenti contrattuali e avvio dell'affidamento diretto, in modalità telematica, ai sensi dell'art. 1, comma 2 lett. a) della L. 120/2020 ss.mm.ii. per il “servizio di conduzione, manutenzione programmata e preventiva/correttiva su chiamata in caso di guasto degli impianti elevatori installati negli edifici nella disponibilità dell'azienda usl toscana centro ambito territoriale empolese” – CIG: 9295386B2E

Dipartimento	DIPARTIMENTO AREA TECNICA
Direttore Dipartimento	LAMI SERGIO
Struttura	SOC MANUTENZIONE IMMOBILI EMPOLI
Direttore della Struttura	SALVADORI LUCA
Responsabile del procedimento	SALVADORI LUCA

Spesa prevista	Conto Economico	Codice Conto	Anno Bilancio
95.202	Manutenzione immobili	3B0401	

Estremi relativi ai principali documenti contenuti nel fascicolo		
Allegato	N° pag.	Oggetto
A	3	Relazione del Responsabile Unico del Procedimento
B	66	Capitolato Speciale d'Appalto e relativi allegati (All. 1 ?Elenco Immobili e Piano di manutenzione Programmata?, All. 2 ?Prospetto economico?, All. 3 ?Elenco Prezzi, All. 4 Piano di Manutenzione?), DUVRI, Schema lettera contratto e schema lettera di accettazione della lettera contratto e Quadro Economico
C	44	Schema di lettera richiesta offerta con i modelli di dichiarazioni sostitutive da presentare a corredo dell'offerta

“documento firmato digitalmente”

IL DIRIGENTE

Vista la Legge Regionale n. 84 del 28/12/2015 recante il *“Riordino dell’assetto istituzionale e organizzativo del sistema sanitario regionale. Modifiche alla L.R. 40/2005”*;

Vista la Delibera del Direttore Generale n. 1720 del 24/11/2016 di approvazione dello Statuto aziendale e le conseguenti Delibere di conferimento degli incarichi dirigenziali delle strutture aziendali;

Richiamata la delibera nr. 1909 del 09/12/2021 di conferimento incarico di Direzione del Dipartimento Area Tecnica all’Ing. Sergio Lami, con decorrenza dal 15/12/2021 e fino al 31/05/2022, scadenza prorogata al 31/07/2022 con Delibera del Direttore Generale nr.609 del 31/05/2022;

Richiamata la Delibera del Direttore Generale n. 1403 del 10/10/2019 con la quale l’Ing. Luca Salvadori è stato nominato Direttore della SOC Manutenzione Immobili Empoli;

Richiamata la delibera n. 1348 del 26/09/2019 *“Modifica Delibera n. 644/2019 ‘Approvazione del sistema aziendale di deleghe (..)’ e Delibera n. 885/2017 ‘Criteri generali per la nomina delle Commissioni giudicatrici nell’ambito delle gare d’appalto del Dipartimento Area Tecnica e ripartizioni di competenze tra le SOC (..)’. Integrazione deleghe dirigenziali ed individuazione competenze nell’adozione degli atti nell’ambito del Dipartimento Area Tecnica e del Dipartimento SIOR”*;

Richiamata, per lo specifico ambito del Dipartimento Area Tecnica, la Delibera del Direttore Generale f.f. n. 885 del 16/06/2017, come modificata dalla Delibera del Direttore Generale n. 1348 del 26/09/2019 e come integrata dalla Deliberazione del Direttore Generale n. 204 del 20/02/2020, con la quale è stata definita la ripartizione delle competenze tra le SOC afferenti il medesimo Dipartimento, relativamente agli atti da adottare per le procedure di gara e, più in particolare, il punto sub 3), lettera D del dispositivo, integrato nel modo seguente: *...omissis... “Per gli affidamenti di cui alla lett. b) dell’art. 36, comma 2, del Codice dei Contratti pubblici, l’affidamento dei lavori, servizi e forniture è adottato dal Direttore della struttura competente, su proposta del RUP, previa adozione del provvedimento di approvazione dei “documenti contrattuali” e di avvio della procedura di affidamento... omissis”*;

Richiamata la Deliberazione del Direttore Generale n. 377 del 24/03/2022 avente ad oggetto *“Codice dei contratti pubblici, da ultimo modificato dalla L. 108/2021, di conversione del D.L. 31 maggio 2021, n. 77, che ha modificato la L. 11 settembre 2020, n. 120, di conversione, con modificazioni, del D.L. 16 luglio 2020, n. 76 e dalla L. 23 dicembre 2021, n. 238 (GU Serie Generale n.12 del 17-01-2022): disposizioni operative per le procedure di “affidamento diretto” e modifiche ai regolamenti di gestione dell’elenco degli operatori economici e dell’elenco dei professionisti aziendali”* con la quale, tra l’altro:

- di adeguare gli indirizzi operativi aziendali per le procedure di affidamento diretto in applicazione della deroga agli ex artt. 36, comma 2, e 157, comma 2, del D.Lgs. 50/2016, introdotta dalla Legge 11 settembre 2020, n. 120 di conversione con modificazioni del Decreto Legge 16 luglio 2020, n. 76 recante *“Misure urgenti per la semplificazione e l’innovazione digitale”*, così come modificata dalla Legge 108/2021 di conversione del Decreto Legge 31 maggio 2021, n. 77, per il periodo indicato nella stessa e quindi fino al 30/06/2023;
- di modificare quanto disposto dalla Deliberazione del Direttore Generale n. 1176 del 15/10/2020 in merito alla delega ai Direttori delle strutture organizzative afferenti al Dipartimento Area tecnica, indicata al punto sub 1) del dispositivo dalla deliberazione del Direttore Generale n. 204 del 20.02.2020, relativamente all’adozione di specifici provvedimenti di approvazione dei *“documenti contrattuali”* e di avvio della procedura degli affidamenti diretti, adeguando tale delega alle soglie di importo stabilite dalle vigenti disposizioni legislative nazionali per gli affidamenti diretti di lavori, di forniture di beni e servizi;

Richiamati:

- il D.Lgs. 18 aprile 2016, n. 50 e ss.mm.ii.;
- la Legge 11 settembre 2020, n. 120 di conversione con modificazioni del D.L. 16 luglio 2020, n. 76, così come modificata dalla L.108/2021 di conversione del D.L. n.77/2021;

- il D.P.R. 5 ottobre 2010, n. 207 “Regolamento di esecuzione e attuazione del decreto legislativo 17 aprile 2006, n.163”, recante “Codice dei contratti pubblici relativi a lavori, servizi e forniture in attuazione delle direttive 2004/17/CE e 2004/18/CE” per gli articoli tuttora vigenti, ai sensi dell’art. 216 del D.Lgs. 50/2016 “Disposizioni transitorie e di coordinamento”;
- la Legge Regionale Toscana 13 luglio 2007, n. 38 e s.m.i. “Norme in materia di contratti pubblici e relative disposizioni sulla sicurezza e regolarità del lavoro”;
- le Linee Guida ANAC n. 4 di attuazione del D.Lgs. 50/2016 ss.mm. recanti “Procedure per l’affidamento dei contratti pubblici di importo inferiore alle soglie di rilevanza comunitaria, indagini di mercato e formazione e gestione degli elenchi di operatori economici” approvate dal Consiglio dell’ANAC con Delibera n. 1097 del 26/10/2016 e aggiornate in ultimo con Delibera del Consiglio n. 636 del 10/07/2019 al Decreto Legge 18 aprile 2019 n.32, convertito con Legge 14 giugno 2019 n. 55, limitatamente ai punti 1.5, 2.2, 2.3 e 5.2.6;

Viste:

- la Delibera del Direttore Generale n. 377 del 24/03/2022 “Codice dei contratti pubblici, da ultimo modificato dalla L. 108/2021, di conversione del D.L.31 maggio 2021, n. 77, che ha modificato la L. 11 settembre 2020, n. 120, di conversione, con modificazioni, del D.L.16 luglio 2020, n. 76 e dalla L. 23 dicembre 2021, n. 238 (GU Serie Generale n.12 del 17-01-2022): disposizioni operative per le procedure di “affidamento diretto” e modifiche ai regolamenti di gestione dell’elenco degli operatori economici e dell’elenco dei professionisti aziendali” con la quale è stato modificato il Regolamento per la formazione dell’elenco degli operatori economici, approvato con delibera n. 279 del 15/02/2018 e modificato con delibera n. 1176 del 15/10/2020;
- la Determinazione Dirigenziale n. 923 del 15/04/2022 “Approvazione Elenco degli operatori economici del Dipartimento Area tecnica dell’Azienda USL Toscana centro da invitare alle procedure di cui all’art. 1, comma, comma 2, del D.L. 16 luglio 2020, n. 76, modificato dalla Legge di conversione 11 settembre 202, n. 120”;

Rilevata la necessità di procedere all’affidamento del “servizio di conduzione, manutenzione programmata e preventiva/correttiva su chiamata in caso di guasto degli impianti elevatori installati negli edifici nella disponibilità dell’azienda usl toscana centro ambito territoriale empolese” posta a base dell’affidamento” per la durata di 12 mesi, al fine di garantire la continuità del servizio, in attesa dell’aggiudicazione da parte della Regione Toscana in qualità di soggetto aggregatore della gara di manutenzione che ingloberà anche il servizio in oggetto;

Richiamata la Delibera del Direttore Generale f.f. n. 1064 del 13/07/2017 avente ad oggetto “Modalità di individuazione o nomina dei Responsabili Unici del Procedimento - Dipartimento Area Tecnica”, nella quale si stabilisce che: “... con riferimento alle individuazioni o nomine dei Responsabili Unici dei Procedimenti preposti ad ogni singola procedura per l’affidamento di un appalto o di una concessione afferente al Dipartimento Area Tecnica: se l’attività interessa un’unica unità organizzativa, la figura del responsabile unico del procedimento (RUP) coincide con quella del dirigente preposto all’unità organizzativa medesima, salva diversa espressa designazione da parte di quest’ultimo di altro dipendente addetto all’unità (...omissis...)”;

Dato atto che per il procedimento in interesse il Responsabile Unico del Procedimento, ai sensi dell’art. 31 del D.Lgs. 50/2016 e ss.mm., coincide con il Direttore della SOC Manutenzione Immobili Empoli, nella persona dell’Ing. Luca Salvadori, in adempimento alla sopra citata Delibera del Direttore Generale f.f. n. 1064 del 13/07/2017;

Rilevato che con nota del 30/06/2022 il Responsabile Unico del Procedimento, Ing. Luca Salvadori, Direttore della SOC manutenzione Immobili Empoli, ha individuato come Direttore dell’Esecuzione del Contratto (DEC) l’ Ing. Alessandro Pistolesi;

Vista la Relazione del Responsabile Unico del Procedimento, Ing. Luca Salvadori datata 01/07/2022, Allegato A) al presente provvedimento quale parte integrante e sostanziale, con la quale si evidenzia quanto segue:

- propone l’approvazione della documentazione tecnica relativa al “servizio di conduzione, manutenzione programmata e preventiva/correttiva su chiamata in caso di guasto degli impianti elevatori installati negli edifici nella disponibilità dell’azienda usl toscana centro ambito territoriale empolese” posta a base dell’affidamento;

- il costo dell'intervento di cui trattasi, previsto dal quadro economico, ammonta complessivamente ad € 95.202,00, di cui 70.324,00 per il servizio a base dell'affidamento, a lordo degli oneri della sicurezza pari ad € 500,00 ed € 24,878,00 per somme a disposizione;
- propone l'avvio di una procedura di affidamento diretto per l'esecuzione del servizio di cui trattasi, ai sensi dell'art. 1, comma 2, lett. a), della Legge 11 settembre 2020, n. 120 di conversione con modificazioni del D.L. 76/2020, così come modificata dalla L.108/2021 di conversione del D.L. n.77/2021, in deroga all'art. 36, comma 2, lettera b), del D.Lgs. 50/2016 e ss.mm., sulla base del minor prezzo, inferiore all'importo del servizio soggetto a ribasso;

Ritenuto pertanto necessario, come proposto dal Responsabile Unico del Procedimento nella suddetta Relazione:

- approvare la documentazione tecnica, Allegato B) al presente provvedimento quale parte integrante e sostanziale, relativa al *“servizio di conduzione, manutenzione programmata e preventiva/correttiva su chiamata in caso di guasto degli impianti elevatori installati negli edifici nella disponibilità dell'azienda usl toscana centro ambito territoriale empolese”* posta a base dell'affidamento e costituita dai seguenti elaborati:
 - Capitolato Speciale d'Appalto con i seguenti allegati:
 - Allegato 1 “Elenco Immobili e Impianti elevatori”;
 - Allegato 2 “Prospetto economico”;
 - Allegato 3 “Elenco prezzi”;
 - Allegato 4 “ Piano di Manutenzione”
 - DUVRI;
 - Schema lettera contratto e schema lettera di accettazione della lettera contratto;
 - Quadro Economico;
- attivare una procedura di affidamento diretto per l'esecuzione del servizio di cui trattasi, ai sensi dell'art. 1, comma 2, lett. a), della Legge 11 settembre 2020, n. 120 di conversione con modificazioni del D.L. 76/2020, così come modificata dalla L.108/2021 di conversione del D.L. n.77/2021, in deroga all'art. 36, comma 2, lettera b), del D.Lgs. 50/2016 e ss.mm., per un importo pari a € 70.324,00 di cui € 500,00 per oneri della sicurezza non soggetti a ribasso, tramite procedura telematica da espletarsi sulla piattaforma START (Sistema Telematico Acquisti Regionale della Toscana), sulla base del minor prezzo, inferiore all'importo del servizio soggetto a ribasso;
- ricorrere all'Elenco aziendale degli operatori economici aggiornato in ultimo con Determina dirigenziale n. 923 del 15/04/2022, per l'individuazione dell'operatore economico invitato a rimettere offerta, in possesso di pregresse e documentate esperienze analoghe a quelle oggetto dell'affidamento, tali da garantire il corretto e puntuale svolgimento del servizio;

Vista la lettera di richiesta offerta, con i modelli di dichiarazioni sostitutive da presentare a corredo dell'offerta, allegati come parte integrante e sostanziale al presente provvedimento sotto la lettera C), redatti dalla SOC Appalti e Supporto Amministrativo, concordemente con il RUP Ing. Luca Salvadori e ritenuto di approvarli;

Dato atto che il costo complessivo dell'intervento di cui trattasi, previsto dal quadro economico, pari ad € 95.202,00, trova copertura per la parte relativa agli esercizi di competenza sul conto economico 3B0401 “Manutenzioni Immobili” del Bilancio anno 2022 e successivi;

Considerato che è necessario provvedere con urgenza all'attivazione dell'affidamento diretto in oggetto e alla conseguente sottoscrizione del contratto, al fine di consentire l'immediato avvio del servizio di conduzione, manutenzione programmata e preventiva/correttiva su chiamata in caso di guasto degli impianti elevatori installati negli edifici nella disponibilità dell'Azienda USL Toscana centro ambito territoriale empolese;

Dato atto che il sottoscritto Direttore della SOC Manutenzione Immobili Empoli, nel proporre il presente atto, attesta la regolarità tecnica ed amministrativa e la legittimità e congruenza dell'atto con le finalità istituzionali di questo Ente, stante anche l'istruttoria effettuata a cura del sottoscritto in qualità di Responsabile del Procedimento;

DISPONE

per le motivazioni espresse in narrativa, che qui si intendono integralmente richiamate, di:

- 1) approvare la documentazione tecnica, Allegato B) al presente provvedimento quale parte integrante e sostanziale, relativa al *“servizio di conduzione, manutenzione programmata e preventiva/correttiva su chiamata in caso di guasto degli impianti elevatori installati negli edifici nella disponibilità dell’azienda usl toscana centro ambito territoriale empolese ”* posta a base dell’affidamento e costituita dai seguenti elaborati:
 - Capitolato Speciale d’Appalto con i seguenti allegati:
 - Allegato 1 “Elenco Immobili e Piano di Manutenzione Programmata”;
 - Allegato 2 “Prospetto economico”;
 - Allegato 3 “Elenco prezzi”;
 - Allegato 4 “ Piano di Manutenzione”
 - DUVRI;
 - Schema lettera contratto e schema lettera di accettazione della lettera contratto;
 - Quadro Economico;
- 2) di dare atto, che il quadro economico dell’intervento, facente parte dell’Allegato B) ammonta complessivamente ad € 95.202,00, di cui € 70.324,00 per il servizio a base dell’affidamento al lordo degli oneri della sicurezza pari ad € 500,00, ed € 24.878,00 per somme a disposizione;
- 3) attivare una procedura di affidamento diretto per l’esecuzione del servizio di cui trattasi, ai sensi dell’art. 1, comma 2, lett. a), della Legge 11 settembre 2020, n. 120 di conversione con modificazioni del Decreto Legge 76/2020, così come modificata dalla L. 108/2021 di conversione del D.L. n. 77/2021, in deroga all’art. 36, comma 2, lettera b), del D.Lgs. 50/2016 e ss.mm., per un importo pari a € 70.324,00 di cui € 500,00 per oneri della sicurezza non soggetti a ribasso, tramite procedura telematica da espletarsi sulla piattaforma START (Sistema Telematico Acquisti Regionale della Toscana), sulla base del minor prezzo, inferiore all’importo del servizio soggetto a ribasso;
- 4) ricorrere all’Elenco aziendale degli operatori economici aggiornato in ultimo con Determina dirigenziale n. 923 del 15/04/2022, per l’individuazione dell’operatore economico invitato a rimettere offerta, in possesso di pregresse e documentate esperienze analoghe a quelle oggetto dell’affidamento, tali da garantire il corretto e puntuale svolgimento del servizio;
- 5) approvare la lettera di richiesta offerta, con i modelli di dichiarazioni sostitutive da presentare a corredo dell’offerta, allegati come parte integrante e sostanziale al presente provvedimento sotto la lettera C), redatti dalla SOC Appalti e Supporto Amministrativo, concordemente con il RUP Ing. Luca Salvadori;
- 6) di dare atto che il costo complessivo dell’intervento di cui trattasi, previsto dal quadro economico, pari ad € 95.202,00, è attribuito per la parte relativa agli esercizi di competenza al conto economico 3B0401 “Manutenzioni Immobili” del Bilancio anno 2022 e successivi;
- 7) di pubblicare il presente atto e la documentazione allegata, sull’albo on-line ai sensi dell’art. 42 comma 2, della Legge Regionale 40/2005 e ss.mm.ii. e ai sensi dell’art. 29 del D.Lgs. n. 50/2016 e ss.mm., nella sezione “Amministrazione Trasparente” del sito web di questa Azienda nella sottosezione “Bandi di gare e contratti”, nonché sul sistema informatizzato dell’Osservatorio dei Contratti Pubblici della Regione Toscana;
- 8) trasmettere la presente Determinazione al Collegio Sindacale a norma di quanto previsto dall’art. 42, comma 2, della L.R.T. 40/2005 e ss.mm.ii.
- 9) di dichiarare il presente atto immediatamente eseguibile in quanto è necessario provvedere con urgenza alla sua attuazione ai sensi dell’art. 42, comma quarto, della L.R.T. n. 40/2005 e ss.mm.ii.;

Il Direttore
SOC Manutenzione Immobili Empoli
Ing. Luca Salvadori

**SERVIZIO DI CONDUZIONE, MANUTENZIONE
PROGRAMMATA E PREVENTIVA/CORRETTIVA SU
CHIAMATA IN CASO DI GUASTO DEGLI IMPIANTI
ELEVATORI INSTALLATI NEGLI EDIFICI NELLA
DISPONIBILITA' DELL'AZIENDA USL TOSCANA CENTRO
AMBITO TERRITORIALE EMPOLESE**

PROCEDURA DI AFFIDAMENTO DIRETTO SVOLTA IN MODALITÀ TELEMATICA AI SENSI DELL'ART. 1, COMMA 2, LETT. A), DELLA LEGGE 11 SETTEMBRE 2020, N. 120, DI CONVERSIONE IN LEGGE DEL D.L. 16 LUGLIO 2020, N.76, COSÌ COME MODIFICATA DALLA LEGGE 29 LUGLIO 2021 N.108, DI CONVERSIONE IN LEGGE DEL D.L. 31 MAGGIO 2021, N. 77, IN DEROGA ALL'ART. 36, COMMA 2, LETT. B) DEL D.LGS. 50/2016 E SS.MM.

RELAZIONE

1. Oggetto del servizio

L'affidamento ha per oggetto l'esecuzione del servizio di conduzione e manutenzione con ripristino funzionale, in caso di fermo per guasto, degli impianti elevatori installati negli edifici nella disponibilità dell'Azienda USL Toscana centro, ambito territoriale empolese, elencati nell'Allegato 1 "Elenco Immobili e Impianti elevatori" al capitolato speciale d'appalto.

L'appalto in oggetto avrà la durata di 12 (dodici) mesi senza opzione di rinnovo.

Se alla data di scadenza di detto termine, fosse in corso un nuovo procedimento di gara per l'affidamento del servizio suddetto, detto termine potrà essere prorogato esclusivamente del tempo necessario previsto per l'ultimazione delle procedure amministrative di individuazione del nuovo affidatario.

La quantità delle prestazioni da eseguire dipenderà dalle necessità dell'Azienda Sanitaria, che verranno in evidenza fino all'importo previsto nel contratto.

2. Importo e gestione dell'appalto

L'importo a base di gara del servizio in oggetto, soggetto a ribasso, ammonta ad € 70.324,00 il tutto oltre IVA di legge.

Il costo della manodopera (inteso come costo del personale o della manodopera inclusi gli oneri previdenziali, assistenziali e ogni altro onere riflesso, con la sola eccezione dell'Utile e delle Spese generali) ammonta ad € 38.403,20, con un'incidenza pari al 55,00% dell'importo complessivo posto a base di gara, determinata ai sensi dell'art. 23, comma 16 del D.Lgs. 50/2016 e ss.mm. facendo riferimento alle tabelle del D.M. 11/12/78 "Nuove Tabelle delle quote di incidenza per le principali categorie di lavori nonché la composizione delle rispettive squadre tipo, ai fini della revisione prezzi contrattuali", così come indicato all'art. 6 del Capitolato speciale d'Appalto.

Il servizio sarà appaltato sul territorio dell'Azienda USL Toscana centro relativo all'area territoriale di Empoli, per la cui gestione è stato nominato il Direttore dell'esecuzione del contratto (DEC) Ing. Alessandro Pistolesi, che garantirà la corretta esecuzione dello stesso.

Il servizio sarà suddiviso nelle due attività principali:

Ing. Luca Salvadori
Direttore SOC Manutenzione
Immobili Empoli
Dipartimento Area Tecnica
Azienda USL Toscana centro
Via dei Cappuccini, 79
50053 Empoli (FI)
tel: 0571 702820
e-mail:
luca.salvadori@uslcentro.toscana
.it

- Attività di tipo “A - Servizio di manutenzione ordinaria programmata del tipo Full-Risk”
- Attività di tipo “B - Servizio di manutenzione preventiva e correttiva in caso di fermo per guasto”

Nell'Allegato 2 “Prospetto economico” è riportata la composizione dell'importo ed il prospetto economico riassuntivo relativo alle previsioni di spesa.

3. Modalità di affidamento

In attesa dell'aggiudicazione, da parte della Regione Toscana, in qualità di soggetto aggregatore, della gara di manutenzione che ingloberà anche il servizio in oggetto, si ritiene necessario ed opportuno indire una procedura di affidamento diretto per il Servizio di conduzione e manutenzione con ripristino funzionale, in caso di fermo per guasto, degli impianti elevatori installati negli edifici nella disponibilità dell'Azienda USL Toscana centro, ambito territoriale empolese.

Si propone pertanto l'utilizzo della procedura di affidamento diretto ai sensi dell'art. 1, comma 2, lett. a), della legge 11 settembre 2020, n. 120, di conversione in legge del d.l. 16 luglio 2020, n.76, così come modificata dalla legge 29 luglio 2021 n.108, di conversione in legge del D.L. 31 maggio 2021, n. 77, in deroga all'art. 36, comma 2, lett. b) del d.lgs. 50/2016 e ss.mm. svolta in modalità telematica, con aggiudicazione sulla base del criterio del minor prezzo, ai sensi degli art. 36 comma 9-bis del D.Lgs. 50/2016 e ss.mm. e art. 1 comma 3 della legge n. 120/2020, determinato mediante ribasso unico offerto sull'importo posto a base di gara e riportato nel Prospetto economico, Allegato 2 del Capitolato speciale d'Appalto.

La percentuale di ribasso derivante dal rapporto del prezzo offerto e l'importo posto a base dell'affidamento, sarà applicato uniformemente ai prezzi unitari riportati nel Prospetto economico del servizio, Allegato 2 del Capitolato speciale d'Appalto.

Il contratto sarà stipulato a misura, sulla base del numero di interventi manutentivi eseguiti, sulla base dei costi unitari dei singoli interventi e sulla base degli importi dei singoli interventi di manutenzione preventiva e correttiva, in caso di guasto, indicati nell'Allegato 2 “Prospetto economico”.

4. Individuazione Imprese

Ricorrendo all'Elenco degli operatori economici aziendali in possesso delle adeguate competenze tecniche, professionali ed organizzative necessarie per garantire il corretto espletamento del servizio nei tempi necessari in rapporto alla natura del servizio da affidare.

5. Soggetti ammessi e condizioni di partecipazione alla procedura

- possesso dei requisiti dell'art. 80 dello stesso Codice.
- assenza di cause di divieto, decadenza o di sospensione di cui all'art. 67 del D.lgs. 6 settembre 2011, n. 159 nonché di un tentativo di infiltrazione mafiosa di cui all'art. 84, comma 4, del medesimo decreto;
- condizioni di cui all'art. 53, comma 16-ter, del D.lgs. 30 marzo 2001, n. 165 o divieti a contrattare con la pubblica amministrazione.

6. I criteri di selezione degli operatori economici

- Requisiti di idoneità professionale di cui all'art. 83, co. 1, lett. a), del D.Lgs. n. 50/2016:
 - Iscrizione alla camera di commercio
- Requisiti di capacità economica e finanziaria di cui all'art. 83, co. 1, lett. b), del D.Lgs. n. 50/2016:
 - Copertura assicurativa generale contro i rischi di attività
- Requisiti di capacità tecniche e professionali di cui all'art. 83, co. 1, lett. c),

del D.Lgs n. 50/2016:

- Il criterio di affidamento
- solo prezzo/percentuale di ribasso

7. Modalità di espletamento del servizio

Le prestazioni che l'Impresa affidataria sarà tenuta a svolgere, sono indicate nel Capitolato Speciale d'Appalto e nei suoi allegati, di cui si propone l'approvazione.

La documentazione di gara è composta dai seguenti documenti:

- Capitolato Speciale d'Appalto:
 - Allegato 1 – “*Elenco Immobili e Impianti elevatori*”
 - Allegato 2 – “*Prospetto economico*”;
 - Allegato 3 – “*Elenco prezzi*”;
 - Allegato 4 – “*Piano di Manutenzione*”
- Duvri
- Schema lettera contratto e schema lettera di accettazione della lettera contratto.
- Quadro economico.

8. Subappalto

Il subappalto è ammesso secondo le disposizioni dell'art. 105 del D.lgs. 50/2016 e ss.mm. A pena di nullità, fatto salvo quanto previsto dall'articolo 106, comma 1, lettera d), il contratto non può essere ceduto e non può essere affidata a terzi l'integrale esecuzione delle prestazioni in oggetto del contratto di appalto, nonché la prevalente esecuzione delle attività prevalenti, e dunque il subappalto è ammesso per un importo inferiore al 50% del valore contrattuale. L'esecuzione del servizio affidato in subappalto non può formare oggetto di ulteriore subappalto.

9. Finanziamento

L'importo totale del quadro economico, pari a € 95.202,00 (I.V.A. inclusa), risulta essere così suddiviso: € 69.824,00 importo soggetto a ribasso d'asta, € 500,00 importo per oneri della sicurezza da interferenza ed € 24.878,00 per somme a disposizione.

Tale importo sarà finanziato a valere sul conto economico 3B0401 – Manutenzione Immobili del Bilancio anno 2022 e successivi come riportato nel Quadro Economico di cui si propone l'approvazione.

10. Responsabile del Procedimento e DEC

Il suddetto RUP è lo scrivente Ing. Luca Salvadori, Direttore della SOC Manutenzione Immobili Empoli, mentre il ruolo di DEC per l'appalto in oggetto è affidato all'Ing. Alessandro Pistoiesi, con nota del 30/06/2022.

Empoli, 01/07/2022

Il Responsabile del Procedimento
Ing. Luca Salvadori

Ing. Luca Salvadori
Direttore SOC Manutenzione
Immobili Empoli
Dipartimento Area Tecnica
Azienda USL Toscana centro
Via dei Cappuccini, 79
50053 Empoli (FI)
tel: 0571 702820
e-mail:
luca.salvadori@uslcentro.toscana.it

**AZIENDA USL TOSCANA CENTRO**

Dipartimento Area Tecnica

SOC Manutenzione Immobili Empoli

**SERVIZIO DI CONDUZIONE, MANUTENZIONE PROGRAMMATA E
PREVENTIVA/CORRETTIVA SU CHIAMATA IN CASO DI GUASTO DEGLI
IMPIANTI ELEVATORI INSTALLATI NEGLI EDIFICI NELLA
DISPONIBILITA' DELL'AZIENDA USL TOSCANA CENTRO
AMBITO TERRITORIALE EMPOLESE**

PROCEDURA DI AFFIDAMENTO DIRETTO SVOLTA IN MODALITÀ TELEMATICA AI SENSI DELL'ART. 1, COMMA 2, LETT. A), DELLA LEGGE 11 SETTEMBRE 2020, N. 120, DI CONVERSIONE IN LEGGE DEL D.L. 16 LUGLIO 2020, N.76, COSÌ COME MODIFICATA DALLA LEGGE 29 LUGLIO 2021 N.108, DI CONVERSIONE IN LEGGE DEL D.L. 31 MAGGIO 2021, N. 77, IN DEROGA ALL'ART. 36, COMMA 2, LETT. B) DEL D.LGS. 50/2016 E SS.MM.

CIG: 9295386B2E

CAPITOLATO SPECIALE D'APPALTO**IMPORTO COMPLESSIVO A BASE DELL'AFFIDAMENTO € 70.324,00 (oltre IVA) di cui:**

A - Importo del servizio soggetto a ribasso.....€. 69.824,00
B – Oneri della sicurezza non soggetti a ribasso.....€. 500.00

DURATA DELL'AFFIDAMENTO: 12 mesi

Sommario:

CAPO 1 – NATURA E OGGETTO DELL’AFFIDAMENTO	4
Art. 1 Oggetto del Servizio.....	4
Art. 2 Definizioni.....	4
Art. 3 Attività che compongono il servizio.....	8
Art. 4 Modalità di esecuzione del servizio.....	11
Art. 5 Luoghi degli interventi.....	12
Art. 6 Ammontare dell’appalto ed importo del contratto.....	12
Art. 7 Termini di esecuzione del servizio	13
Art. 8 Tempi di esecuzione e penali.....	14
Art. 9 Variazione di apparecchi e/o impianti oggetto dell’affidamento	15
CAPO 2 – DISCIPLINA CONTRATTUALE.....	15
Art. 10 Condizioni per l’affidamento del servizio	15
Art. 11 Modalità di stipulazione del contratto	15
Art. 12 Documenti che fanno parte del Contratto	15
Art. 13 Obblighi dell’impresa esecutrice del servizio.....	16
Art. 14 Interpretazione del contratto e del capitolato speciale d’appalto	16
Art. 15 Modifiche al contratto	17
Art. 16 Revisione prezzi.....	17
Art. 17 Subappalto	17
CAPO 3 - GARANZIE E ASSICURAZIONI.....	18
Art. 18 Garanzia provvisoria.....	18
Art. 19 Garanzia definitiva	18
Art. 20 Riduzione delle garanzie	19
Art. 21 Obblighi assicurativi a carico dell’appaltatore	19
Art. 22 Disposizioni riguardanti la manodopera impiegata	20
22.1 Tutela Retributiva	20
22.2 Tutela Previdenziale e Assicurativa.....	20
Art. 23 Disposizioni particolari riguardanti l’appalto	21
CAPO 4 – ESECUZIONE DEL CONTRATTO.....	21
Art. 24 Comunicazioni tra le parti contraenti.....	21
Art. 25 Rappresentante dell’Appaltatore e domicilio – Direttore tecnico del servizio	22
Art. 26 Tracciabilità dei flussi finanziari	23
Art. 27 Anticipazione del prezzo	23
Art. 28 Corrispettivo delle prestazioni e contabilizzazione del servizio	24
Art. 29 Attestazione di conformità del servizio.....	25
Art. 30 Erogazione dei corrispettivi	25
Art. 31 Modalità di trasmissione dei documenti attestanti l’ordinazione e l’esecuzione della prestazione.	26
Art. 32 Aspetti di sicurezza durante l’esecuzione del servizio.....	26
Art. 33 Modalità di controllo e verifiche ispettive.....	27

CAPO 5 – CONTROVERSIE CONTRATTUALI	28
Art. 34 Risoluzione del contratto.....	28
Art. 35 Recesso.....	29
Art. 36 Definizione delle controversie – Risoluzione bonaria in via amministrativa.....	29
Art. 37 Definizione delle controversie – Ricorso all’autorità giudiziaria	29
Art. 38 Procedure di affidamento in caso di fallimento dell’esecutore o risoluzione del contratto.....	29
CAPO 6 – ULTIMAZIONI	29
Art. 39 Proprietà dei documenti, privacy e riservatezza.....	29
Art. 40 Conformità agli standard sociali.....	30
Art. 41 Norme tecniche di riferimento	31

CAPO 1 – NATURA E OGGETTO DELL’AFFIDAMENTO

Art. 1 Oggetto del Servizio

Il Servizio ha per oggetto, con le peculiarità meglio specificate agli articoli successivi, l’esecuzione del servizio di conduzione e manutenzione con ripristino funzionale, in caso di guasto, degli impianti elevatori installati negli edifici nella disponibilità dell’Azienda USL Toscana centro, ambito territoriale empolesse (di seguito denominata “Azienda”), elencati nell’Allegato 1 “*Elenco Immobili e Impianti elevatori*”.

La descrizione dettagliata delle prestazioni e le modalità di esecuzione del servizio sono riportate agli art. 3 e 4 del presente Capitolato speciale di appalto.

Dette prestazioni dovranno essere eseguite in conformità delle norme e prescrizioni specifiche di cui ai seguenti articoli e delle norme e prescrizioni a carattere generale richiamate dal presente capitolato.

Il servizio sarà effettuato dall’Impresa contraente (denominata di seguito “Appaltatore”), sotto la supervisione del Direttore per l’Esecuzione del Contratto (denominato di seguito “DEC”).

L’Appaltatore, pertanto, individuerà un proprio Direttore Tecnico del Servizio che dovrà riferirsi al Direttore per l’Esecuzione del Contratto, per gli adempimenti previsti dall’appalto. La SOC Manutenzione Immobili Empoli, nelle figure del Responsabile Unico del Procedimento (denominato di seguito “RUP”) e del Direttore dell’Esecuzione del Contratto, svolgerà attività di monitoraggio e controllo sull’andamento del servizio, verificando la corretta integrazione con le procedure e le esigenze aziendali.

L’esecuzione del servizio è sempre e comunque effettuata secondo le regole dell’arte e l’Appaltatore deve conformarsi alla massima diligenza nell’adempimento dei propri obblighi.

Trova sempre applicazione l’articolo 1374 del codice civile.

Art. 2 Definizioni

Ai fini del presente Capitolato, ove non meglio precisato, si devono considerare le definizioni sotto riportate:

- a) **Decreto n. 81 del 2008**: il decreto legislativo 9 aprile 2008, n. 81, Attuazione dell’art. 1 della legge 3 agosto 2007, n. 123, in materia di tutela della salute e della sicurezza nei luoghi di lavoro;
- b) **Codice**: il decreto legislativo 18 aprile 2016, n. 50 e ss.mm., come novellato dal Decreto Legislativo 19/04/2017, n. 56 che ha, tra l’altro, modificato la rubrica del decreto in “Codice dei contratti pubblici” come aggiornato e modificato dalla Legge del 14/06/2019 n. 55 di conversione con modificazioni del D.Lgs. n. 32 del 18/04/2019;
- c) **L. n. 120/2020** di conversione con modificazioni del D.L. 16/07/2020 n. 76, recante “Misure urgenti per la semplificazione e l’innovazione digitali”;
- d) **L. n. 108/2021** di conversione con modificazioni del D.L. 31/05/2021 n. 77, recante “Governance del Piano nazionale di ripresa e resilienza e prime misure di rafforzamento delle strutture amministrative e di accelerazione e snellimento delle procedure”.
- e) **Linee Guida n. 4**, di attuazione del Decreto Legislativo 18 aprile 2016, n. 50, recanti “Procedure per l’affidamento dei contratti pubblici di importo inferiore alle soglie di rilevanza comunitaria, indagini di mercato e formazione e gestione degli elenchi di operatori economici”; approvate dal Consiglio dell’Autorità con Delibera n. 1097 del 26 ottobre 2016; aggiornate al Decreto Legislativo 19 aprile 2017, n. 56 con Delibera del Consiglio n. 206 del 1 marzo 2018 e aggiornate con Delibera del Consiglio

n. 636 del 10 luglio 2019 al Decreto Legge 18 aprile 2019, n. 32, convertito con Legge 14 giugno n. 55, limitatamente ai punti 1.5, 2.2, 2.3 e 5.2.6.;

- f) **Norme tecniche di funzionamento del Sistema telematico Acquisti Regionale della Toscana** (consultabili all'indirizzo internet <https://start.toscana.it/site-references/progetto>).
- g) **Stazione appaltante:** il soggetto giuridico che indice l'appalto e che sottoscriverà il Contratto; qualora l'appalto sia indetto da una Centrale di committenza, per Stazione appaltante si intende l'Amministrazione aggiudicatrice, l'Organismo pubblico o il soggetto, comunque denominato ai sensi dell'art. 37 del Codice, che sottoscriverà il Contratto;
- h) **Appaltatore:** il soggetto giuridico (singolo, raggruppato o consorziato), comunque denominato ai sensi dell'art. 45 del Codice, che si è aggiudicato il Contratto;
- i) **RUP:** Responsabile unico del procedimento di cui agli art. 31 e 101, comma 1, del Codice;
- j) **DEC:** il Direttore per l'Esecuzione del Contratto, tecnico incaricato dalla Stazione appaltante, ai sensi dell'art. 101, comma 1;
- k) **DURC:** il Documento Unico di Regolarità Contributiva di cui all'art. 80, comma 4, del Codice;
- l) **POS:** il Piano operativo di sicurezza di cui agli art. 89, comma 1, lettera h) e 96, comma 1, lettera g), del Decreto n. 81 del 2008;
- m) **DUVRI:** il Documento Unico di Valutazione Rischi da Interferenza di cui all'art. 26 comma 3 del Decreto n. 81 del 2008;
- n) **Costo del lavoro (anche CL):** il costo cumulato del personale impiegato, detto anche costo del lavoro, stimato dalla Stazione appaltante sulla base della contrattazione collettiva nazionale e della contrattazione integrativa, comprensivo degli oneri previdenziali e assicurativi, al netto delle spese generali e degli utili d'impresa, di cui agli articoli 23, comma 16, e 97, comma 5, lettera d), del Codice a all'art. 26, comma 6, del Decreto n. 81 del 2008;
- o) **Costi di sicurezza aziendali (anche CS):** i costi che deve sostenere l'Appaltatore per l'adempimento alle misure di sicurezza aziendali, specifiche proprie dell'impresa, connesse direttamente alla propria attività lavorativa e remunerati all'interno del corrispettivo previsto per le singole lavorazioni, nonché per l'eliminazione o la riduzione dei rischi previsti dal Documento di valutazione dei rischi e nel POS, di cui agli articoli 95, comma 10, e 97, comma 5, lettera c), del Codice, nonché all'art. 26, comma 3, quinto periodo e comma 6, del Decreto n. 81 del 2008;
- p) **Oneri di sicurezza (anche OS):** gli oneri per l'attuazione del PSC o del DUVRI, relativi ai rischi da interferenza e ai rischi particolari del cantiere oggetto di intervento, di cui all'art. 26, commi 3, primi quattro periodi, 3-ter e 5, del Decreto n. 81 del 2008 e al Capo 4 dell'allegato XV allo stesso Decreto n. 81; di norma individuati nella tabella "Stima dei costi della sicurezza" del Modello per la redazione del PSC allegato II al decreto interministeriale 9 settembre 2014 (in G.U.R.I. n. 212 del 12 settembre 2014);

Si riportano inoltre le definizioni tecniche rintracciabili nel seguito del testo:

Adeguamento Normativo:	
	l'insieme degli interventi necessari per mettere a norma l'impianto o l'apparecchiatura, cioè a renderli, una volta eseguiti, perfettamente conformi alle norme, senza alterarne, o alterandone solo in modo irrilevante, le loro caratteristiche morfologiche e funzionali.

Affidamento:		
	l'affidamento delle opere e dei servizi descritti nel seguito.	
Appaltatore o Affidatario:		
	la Ditta, costituita in una delle forme societarie previste dalla legge, o la Ditta individuale o l'Associazione temporanea di imprese (ATI) o la Cooperativa o il Consorzio di Cooperative o la Società Consortile a cui sia stato aggiudicato l'affidamento.	
Assistenza Tecnico – Amministrativa:		
	l'attività volta ad ottenere, ovvero a mantenere aggiornata, la documentazione richiesta dalle norme in materia di sicurezza, uso razionale dell'energia e salvaguardia ambientale, al fine di mettere l'impianto nella condizione di essere esercito conformemente alle leggi (in particolare si tratta delle autorizzazioni, dei verbali di collaudo e di controllo rilasciati dagli Enti preposti).	
Azienda:		
	l'Azienda USL Toscana Centro, ambito territoriale empolese	
Manutenzione di un impianto elevatore		
	il complesso di operazioni che comporta l'assunzione di responsabilità finalizzata alla funzionalità degli impianti includente: il controllo, la manutenzione ordinaria, preventiva e correttiva, nel rispetto delle norme in materia di sicurezza, privacy, di contenimento dei consumi energetici e di salvaguardia ambientale.	
Immobili:		
	l'insieme delle componenti edili ed impiantistiche degli edifici di proprietà o in uso all'Azienda USL Toscana Centro, ambito territoriale empolese, le aree di pertinenza e le attrezzature. Nel caso di dubbio interpretativo con il termine impianti elevatori, il termine "immobili" deve essere interpretato come l'insieme delle proprietà patrimoniali di cui sopra.	
Intervento in Reperibilità:		
	un intervento di Emergenza (vedere in seguito) eseguito in qualunque giornata dell'anno e al di fuori del normale orario di lavoro. L'intervento in reperibilità deve comunque mettere almeno in sicurezza l'impianto ed eliminare i rischi che il guasto ha provocato.	

Intervento Programmabile:	
	<p>un intervento che si può pianificare e può essere:</p> <ol style="list-style-type: none"> 1. Periodico, quando previsto a cadenze prefissate 2. Programmato, quando entra a far parte di un programma di lavoro.
Intervento su Richiesta:	
	<p>un intervento estemporaneo non programmabile, eseguito in orario di lavoro, su ordine del Supervisore, o suo delegato, generalmente su richiesta degli utenti. Può essere considerato:</p> <ol style="list-style-type: none"> 3. di Emergenza, ovvero un intervento che deve essere iniziato entro due ore dal ricevimento dell'ordine, dando conferma telefonica dal luogo dell'intervento alla Sala di Controllo (vedere in seguito), con indicazione anche di ciò che necessita fare. Si ha richiesta di intervento di emergenza quando il guasto compromette la sicurezza dell'impianto, dell'edificio di cui l'impianto è a servizio e/o delle persone che nell'edificio possono trovarsi oppure impedisce lo svolgersi dell'attività aziendale, comportando rischi per l'utente o per l'operatore. 4. Urgente, ovvero un intervento che deve essere iniziato entro ventiquattro ore dal ricevimento dell'ordine. Si ha richiesta di intervento urgente quando il guasto, pur non compromettendo la sicurezza dell'impianto, dell'edificio di cui l'impianto è a servizio e/o delle persone che nell'edificio possono trovarsi e pur non comportando rischi per l'utente o per l'operatore, impedisce lo svolgersi dell'attività aziendale. 5. Normale, ovvero un intervento che deve essere effettuato entro quarantotto ore dal ricevimento dell'ordine. Si ha richiesta di intervento normale quando il guasto non compromette la sicurezza dell'utente né impedisce lo svolgersi dell'attività aziendale, ma può comportare una grave inefficienza o un danno al patrimonio dell'Azienda. 6. Differibile ovvero intervento la cui esecuzione può essere effettuata nell'arco di quindici giorni dal ricevimento dell'ordine.
Manutenzione Migliorativa:	
	<p>ogni intervento, ad esclusione di intere ristrutturazioni e rifacimenti attinenti alle Nuove Opere, sugli impianti esistenti o parti di questi, atto al miglioramento delle performance tecniche. Tale manutenzione migliorativa aumenta il valore patrimoniale delle strutture.</p>
Manutenzione Ordinaria	
	<p>le operazioni specificamente previste dalle normative vigenti, dai libretti d'uso e manutenzione degli apparecchi e componenti che possono essere effettuate in luogo con strumenti ed attrezzature di corredo agli apparecchi e componenti stessi e che comportino l'impiego di attrezzature e di materiali di consumo d'uso corrente (lubrificanti, disincrostanti, comuni guarnizioni, viteria, bulloneria, ecc.). Non è pertanto compresa nella manutenzione ordinaria la sostituzione di parti rotte, vetuste od obsolete.</p>

Manutenzione su guasto		
	tutti gli interventi atti a ricondurre il funzionamento di un impianto a quello previsto dal progetto e/o dalla normativa vigente mediante il ricorso, in tutto od in parte, a mezzi, attrezzature, strumentazioni, riparazioni, ricambi di parti, ripristini, revisione o sostituzione di apparecchi o componenti degli impianti.	
Ordinativo:		
	l'ordine di lavoro dato dal DEC o DL o da un suo delegato, all'Assuntore, seguendo una procedura prestabilita.	
Ripristino Funzionale:		
	per gli impianti, lavori di sostituzione delle apparecchiature esistenti ed obsolete, indirizzati a consentire la rimessa in marcia di un impianto nella sua conformazione originaria e con valori di rendimento, funzionalità ed assorbimenti energetici in linea con quelli di progetto.	
Riqualificazione Tecnologica:		
	per gli impianti, attività tesa ad assicurare il necessario aggiornamento tecnologico dell'impianto in oggetto, al fine di ottenere, a fronte di un analogo livello di comfort ambientale, minori consumi di energia primaria ovvero costi di esercizio tendenzialmente più bassi. Tutto ciò, anche attraverso rilevanti modifiche delle caratteristiche morfologiche e funzionali dell'impianto stesso.	
Sala di Controllo:		
	locale, presidiato h24 da personale dell'Azienda, dove convergono gli allarmi sugli impianti e da cui vengono effettuate le chiamate di emergenza sia in orario di lavoro sia in reperibilità.	

Art. 3 Attività che compongono il servizio

Il servizio di manutenzione che dovrà essere eseguito secondo le modalità meglio specificate negli articoli seguenti ed in ottemperanza a leggi e norme, prevede:

- la manutenzione ordinaria programmata degli impianti elevatori presenti negli immobili della AUSL Toscana Centro, ambito territoriale empolese;
- la manutenzione preventiva e correttiva in caso di fermo per guasto;
- l'esecuzione di interventi di adeguamento normativo;
- l'esecuzione degli interventi HW/SW di ripristino funzionale degli impianti elevatori su richiesta dell'Azienda;

- il pronto intervento sotto reperibilità;
- l'assistenza tecnico-amministrativa;
- lo smaltimento, conformemente alle leggi, di tutti i rifiuti prodotti nell'esecuzione di quanto di competenza;
- la pulizia di ogni area o locale dopo l'effettuazione delle attività manutentive;
- la fornitura di servizi e materiali secondo quanto nel seguito indicato;
- quant'altro necessario alla regola d'arte e alla corretta gestione dell'intero sistema di manutenzione.

Il servizio include la reperibilità 24 ore su 24 di tutti i giorni feriali e festivi, durante il quale l'operatore economico deve sempre essere raggiungibile.

I servizi sopra indicati dovranno essere svolti per i sotto elencati impianti e apparecchiature:

- impianti elevatori a fune, elettrici e oleodinamici;
- impianti montascale o servoscale;
- Piattaforme elevatrici;

Sono invece esclusi dagli oneri dell'Appaltatore e quindi a carico dell'Azienda:

- la fornitura dell'energia elettrica per il funzionamento di tutte le apparecchiature interessate dal presente appalto;
- gli oneri per l'esecuzione di riparazioni sugli impianti dovute ad atti vandalici o ad eventi calamitosi non prevedibili;

Il servizio di manutenzione ordinaria programmata contemplato dal presente capitolato comprende lo svolgimento delle seguenti attività:

- Attività di tipo "A" Servizio di manutenzione ordinaria programmata del tipo "Full-Risk"

Lo svolgimento tempestivo e a regola d'arte della manutenzione ordinaria programmata degli impianti elevatori, come indicato nell'Allegato 4 "*Piano di manutenzione programmata*" e come disciplinato dal presente capitolato. In tali attività sono comprese le seguenti prestazioni:

- Prestazioni di manutenzione obbligatorie, previste dalla legge vigente per utilizzazione dell'impianto, così come stabilito dall'art. 15 del D.P.R. n. 162 del 30/04/1999, consistenti in visite manutentive a cadenza mensile, da parte di personale regolarmente abilitato;
- Manodopera per interventi su chiamata, per interventi di manutenzione programmata, in orario lavorativo ordinario (lun-ven 8:00-12:00 e 14:00-18:00; sabato 8:00-12:00);
- Sostituzione di tutti componenti dell'impianto soggetti all'usura da normale esercizio (esclusi ammodernamenti, adeguamenti normativi, danni causati da agenti atmosferici, vandalismo/manomissioni); per il mantenimento degli impianti e degli apparecchi in esercizio nella corretta modalità di funzionamento;
- Assistenza alle visite dell'Ente Ispettivo;
- Esecuzione delle attività manutentive, compresa la sostituzione di tutti componenti dell'impianto, prescritte dall'ente ispettivo nei propri verbali di ispezione;
- la fornitura di materiali di consumo, di usura e di minuteria resisi necessari durante le attività di manutenzione ordinaria programmata degli impianti e degli apparecchi;

- il servizio di reperibilità continuativa (comprensivo di ore notturne e festive) al fine di offrire il pronto intervento in caso di disfunzioni o anomalie sugli impianti;

Saranno inoltre eseguite le attività di manutenzione ordinaria necessarie per il mantenimento della corretta funzionalità di ogni apparecchio (regolazioni, tarature, riduzione dei giuochi, ingrassaggio, lubrificazione, verifica della funzionalità e pulizia degli organi di sollevamento e di sicurezza).

Prima dell'avvio del servizio l'Impresa affidataria dovrà concordare con il DEC il programma manutentivo ordinario a cadenza mensile, stabilendone le date.

In caso di mancato rispetto delle tempistiche suddette, si applicano le penali di cui all'Art. 8.

Il servizio di manutenzione a guasto contemplato dal presente capitolato comprende lo svolgimento delle seguenti attività:

- Attività di tipo "B" Servizio di manutenzione preventiva e correttiva in caso di fermo per guasto

Per tale attività l'Impresa affidataria si rende disponibile all'esecuzione di interventi di manutenzione preventiva e correttiva in caso di guasto, mediante l'esecuzione delle seguenti attività:

- Fornitura di manodopera per interventi su chiamata, sia in orario lavorativo ordinario che in orario lavorativo straordinario (lun-ven 18.00-8.00; sabato 12.00-8.00; domenica 8.00-8.00);
- Tempi di intervento su chiamata secondo le tempistiche di seguito descritte;
- Sostituzione dei componenti dell'impianto risultati guasti o non a norma, non soggetti all'usura da normale esercizio (ammodernamenti, adeguamenti normativi, danni causati da agenti atmosferici, vandalismo/manomissioni);

Qualora durante i controlli di manutenzione programmata full-risk si dovesse riscontrare la necessità di un intervento straordinario si dovrà avvisare immediatamente il Direttore per l'Esecuzione del Contratto (DEC) che valuterà la gravità e la tipologia dell'anomalia riscontrata (se dovuta ad usura oppure ad altre cause) e autorizzerà o meno l'emissione di un preventivo di spesa per l'esecuzione dell'intervento manutentivo.

Le segnalazioni e le proposte dell'Impresa affidataria o le richieste dell'Azienda, dovranno essere corredate, da offerte analitiche con una descrizione dettagliata dei materiali, dei tempi, della mano d'opera e dei costi specifici dei ricambi voce per voce, facendo riferimento a quanto riportato nell'Allegato 3 "Elenco Prezzi" per la composizione degli importi della manodopera e dei materiali necessari.

Il Responsabile Unico del procedimento, su proposta del DEC, potrà autorizzare i preventivi di spesa così redatti, per l'esecuzione di attività preventiva e correttiva in caso di guasto.

Gli interventi in manutenzione preventiva o correttiva su guasto dovranno essere effettuati mediante il ricorso a mezzi, attrezzature, ricambi, riparazioni, ripristini con revisione parziale e/o totale di parte degli impianti descritti negli allegati con lo scopo di riportare l'impianto e/o una parte di esso, ritenuti, a giudizio dell'Azienda non più adeguati ed obsoleti, agli standard di sicurezza e/o efficienza necessari, al fine di prevenire fermi accidentali e/o situazioni di disagio per l'utenza.

Qualsiasi intervento in manutenzione preventiva o correttiva su guasto dovrà in ogni caso essere autorizzata dal Responsabile Unico del procedimento.

Tutte le attività di manutenzione dovranno essere eseguite a perfetta regola d'arte e in conformità alle norme e leggi vigenti.

L'Impresa affidataria, alla fine degli interventi di manutenzione preventiva o correttiva su guasto, dovrà eseguire una verifica di funzionalità dell'apparecchio o dell'impianto prima della riconsegna dello stesso.

Qualsiasi attività di manutenzione preventiva e correttiva in caso di fermo per guasto, di tipo "B" ed il relativo preventivo di spesa dovrà in ogni caso essere autorizzata dal Responsabile Unico del Procedimento.

Art. 4 Modalità di esecuzione del servizio

Il servizio sarà eseguito dall'Appaltatore, sotto la direzione del DEC.

Alla Direzione Esecutiva del Contratto è demandata la gestione delle attività programmate, delle richieste di manutenzione causa fermo per guasto, la verifica di conformità del servizio in corso di esecuzione ed il controllo tecnico contabile.

L'Appaltatore dovrà nominare all'atto della consegna del servizio, un Direttore tecnico che si rappresenterà con la direzione esecutiva del contratto per ogni necessità tecnica che dovesse presentarsi durante il periodo di svolgimento del servizio (modalità organizzative, urgenze, ecc.).

Prima della data d'inizio del servizio l'Appaltatore dovrà fornire al DEC e al RUP i seguenti dati:

- i nominativi del Direttore tecnico del servizio e degli operatori tecnici dipendenti abilitati allo svolgimento del servizio;
- l'indirizzo, il numero telefonico e l'indirizzo di posta elettronica (e-mail) della sede operativa;
- il numero di telefono cellulare e l'indirizzo di posta elettronica (e-mail) sempre attivi con i quali comunicare in caso di interventi "urgenti".

La "richiesta di intervento" o la cosiddetta "chiamata" potrà essere attivata, tramite telefono, e-mail, oppure trasmessa per via telematica utilizzando l'apposito portale Software dell'Azienda per la gestione delle attività manutentive. All'Appaltatore sarà assegnata una password per l'accesso al sistema, con modalità di soggetto operatore, pertanto egli dovrà, oltre a mettere a disposizione una connessione internet ed una e-mail, impegnarsi ad un regolare controllo delle ricezioni al fine di garantire le esecuzioni entro i termini programmati e dovrà assicurare il corretto inserimento dei dati relativi alla fase di esecuzione degli interventi.

Dalla data di ricevimento della richiesta di intervento, inoltrata direttamente dal Direttore per l'esecuzione del contratto, l'Appaltatore dovrà intervenire secondo le tempistiche sotto elencate:

- **per i servizi ordinari** l'esecuzione di un numero illimitato di interventi entro 48 ore successive a quella di chiamata, per tutti i giorni dell'appalto;
- **per i servizi urgenti** l'esecuzione di un numero illimitato di interventi entro 24 ore successive a quella di chiamata, per tutti i giorni dell'appalto;
- **per i servizi in emergenza** l'esecuzione di un numero illimitato di interventi entro 2 ore successive a quella di chiamata, per tutti i giorni dell'appalto, anche in orario festivo e notturno.

Ogni intervento di manutenzione, sia ordinaria che su guasto, dovrà essere svolto in conformità alle norme tecniche UNI e CEI.

Gli interventi di ripristino della funzionalità su guasto sono eseguiti a completa discrezionalità dell'Azienda a seguito dell'emissione di una richiesta formale nella quale saranno indicati tempi e modalità di esecuzione richiesti.

Tutti gli interventi effettuati dall'Impresa e precedentemente richiesti e/o autorizzati, dovranno essere sempre formalizzati in una relazione denominata in modo convenzionale "Rapporto di intervento" che evidenzia con chiarezza:

- a) la data ed il luogo dell'intervento;
- b) la tipologia dell'intervento;
- c) le ore di lavoro impiegate;
- d) la descrizione dell'intervento ed il materiale utilizzato;
- e) i nominativi del personale che ha effettuato l'intervento;

Si precisa che le ore di servizio di cui al precedente punto c) devono essere conteggiate dal momento di effettivo inizio del servizio, fino al termine dello stesso. Resta pertanto escluso dai compensi all'impresa il tempo per recarsi nel luogo di intervento per cui la stessa dovrà tenerne conto nella presentazione dell'offerta.

Il Rapporto di intervento deve essere consegnato al Direttore dell'esecuzione del contratto.

La ditta appaltatrice è tenuta ad eseguire il servizio a perfetta regola d'arte, inviando un numero adeguato di tecnici/operai e di mezzi d'opera.

I servizi dovranno essere eseguiti usando le cautele adeguate alla destinazione degli immobili e degli impianti e potranno essere effettuati anche a più riprese, in conformità alle disposizioni impartite dalla SOC Manutenzione Immobili Empoli, al fine di garantire il buon funzionamento degli impianti nei vari Presidi dell'Azienda.

I materiali di risulta dovranno essere smaltiti a cura e spese della ditta appaltatrice in siti autorizzati. Secondo quanto prescritto dal D.Lgs. n. 22/97; n. 389/97, n. 152/06 e successive modifiche e integrazioni. I servizi programmabili, che non rivestono carattere di urgenza, dovranno essere iniziati e terminati nelle date che la ditta avrà concordato con il Direttore per l'esecuzione del contratto.

L'esecuzione del servizio dovrà avvenire secondo gli ordini di volta in volta impartiti.

La ditta appaltatrice non può sospendere il servizio iniziato, senza giustificato motivo.

La ditta appaltatrice prende atto che il servizio in oggetto potrà interferire con quello di altre imprese o ditte e con le esigenze dei reparti e dei servizi delle strutture dell'Azienda; pertanto la ditta appaltatrice s'impegna a condurre la propria attività in armonia con le esigenze anzidette, senza recare intralcio ed evitando contestazioni pregiudizievoli per l'andamento generale del servizio.

Resta inteso che, per le accennate interferenze e per gli oneri conseguenti, la ditta appaltatrice non potrà accampare alcuna pretesa o richiesta di compenso, se non quanto già previsto per gli oneri della sicurezza non soggetti a ribasso.

Gli impianti oggetto dell'affidamento dovranno essere verificati controllati, manutenzionati nella piena osservanza di tutte le prescrizioni legislative, normative, regolamenti e disposizioni vigenti in materia all'atto della sottoscrizione del contratto, nonché successive emanazioni, modifiche, integrazioni, nel corso di validità dello stesso.

Il servizio sarà effettuato dall'Appaltatore, sotto il controllo e la gestione del Direttore per l'esecuzione del contratto della USL Toscana centro incaricato e opportunamente comunicato all'Appaltatore, affiancato, se necessario, dagli assistenti alla direzione esecutiva a cui è demandata la verifica di conformità in corso di esecuzione ed il controllo tecnico contabile.

A tale proposito, l'Appaltatore dovrà nominare all'atto della consegna del servizio, uno o più tecnici abilitati, che si rappresenteranno con la direzione esecutiva del contratto per ogni necessità tecnica che dovesse presentarsi durante il periodo di svolgimento del servizio (indagini di controllo, relazioni tecniche sullo stato degli impianti e dei relativi interventi necessari, ecc.).

La Direzione esecutiva del contratto, con la eventuale collaborazione degli assistenti, svolgerà attività di monitoraggio e controllo sull'andamento del servizio, verificando la corretta integrazione con le procedure e le esigenze aziendali, disporrà, sottoscrivendo in proposta al Responsabile Unico del Procedimento tutti gli atti a rilevanza contrattuale nonché gli atti dispositivi dei pagamenti (liquidazioni).

Art. 5 Luoghi degli interventi

Le attività di manutenzione degli impianti elevatori dovranno essere eseguite presso le sedi indicate nell'Allegato 1 "*Elenco Immobili e Impianti elevatori*". L'elenco in questione può essere soggetto a modifiche, con aggiunte o cancellazioni di apparecchi e/o impianti che saranno prontamente comunicate all'Appaltatore e i cui riflessi economici seguiranno quanto riportato all'art.9 del presente capitolato.

Art. 6 Ammontare dell'appalto ed importo del contratto

Il corrispettivo a base di affidamento del servizio in oggetto è definito e determinato, in conformità con il disposto dell'art. 35, commi 4 e 14, del D.Lgs. 50/2016 e ss.mm.ii.

L'importo del servizio è pari a € **70.324,00** comprensivo di €. 500,00 per oneri della sicurezza non soggetti a ribasso, il tutto oltre IVA di legge.

Tale importo si compone della somma del corrispettivo trimestrale previsto per la manutenzione ordinaria programmata, della somma a disposizione per gli interventi di manutenzione preventiva e correttiva in caso di fermo per guasto e dell'importo relativo agli oneri di sicurezza non soggetti a ribasso. Nell'Allegato 2 - "Prospetto economico" è riportata la composizione dell'importo ed il prospetto economico riassuntivo relativo alle previsioni di spesa.

Per quanto riguarda l'attività di tipo "A" manutenzione ordinaria programmata, l'importo complessivo del corrispettivo trimestrale previsto sarà calcolato in base alle effettive attività svolte sulla base della periodicità indicata nell'Allegato 1 "Elenco Immobili e Impianti elevatori" e sulla base degli importi unitari delle singole attività, indicati nell'Allegato 2 "Prospetto economico", ribassato in base allo sconto risultante dall'offerta economica presentata dalla ditta in sede di affidamento.

Per quanto riguarda l'Attività di tipo "B" manutenzione preventiva e correttiva in caso di fermo per guasto, l'importo complessivo massimo previsto per tutta la durata del contratto sarà pari all'importo indicato nell'Allegato 2 "Prospetto economico", ribassato in base allo sconto risultante dall'offerta economica presentata dalla ditta in sede di affidamento.

L'importo di ogni singolo intervento di manutenzione preventiva e correttiva in caso di fermo per guasto verrà calcolato con le modalità indicate nell'Allegato 3 "Elenco prezzi".

Le indicazioni ed i prezzi riportati nell'Allegato 3 "Elenco prezzi" saranno presi a riferimento per tutto l'arco temporale di validità del contratto.

L'importo relativo agli oneri per la sicurezza derivanti da attività interferenziali, non è soggetto ad alcun ribasso di gara, ai sensi art. 26, comma 5 del D.Lgs. 81/2008.

Fermo restando quanto stabilito dall'ANAC con atto di segnalazione n.2 del 19 marzo 2014, e cioè che il costo complessivo del personale, per ciascun concorrente, è da ritenere che si determini in base alla reale capacità organizzativa d'impresa che è funzione della libera iniziativa economica ed imprenditoriale (art. 41 Cost.) e come tale non può essere in alcun modo compressa mediante predeterminazioni operate ex ante, in riferimento a quanto richiesto all'art. 23 comma 16 del Codice, al solo scopo di fornire un dato di riferimento si indica, in base agli interventi manutentivi storici e sulla base di una programmazione di medio periodo, nel 55,00% la stima dell'incidenza della manodopera (in riferimento alle tabelle del D.M. 13/02/2014), pari ad euro 38.403,20 (inclusi gli oneri previdenziali, assistenziali e ogni altro onere riflesso, con la sola eccezione dell'utile di impresa e delle spese generali).

All'interno dell'importo del servizio sono stimate le seguenti incidenze, ricomprese nel predetto importo soggetto a ribasso contrattuale, stimate in via presuntiva dalla Stazione appaltante nelle seguenti misure:

- a) Costi di sicurezza aziendali propri dell'Appaltatore: incidenza del 0,55% pari ad euro 384,03;
- b) incidenza delle spese generali (SG): 16%;
- c) incidenza dell'Utile di impresa (UT): 10%.

Art. 7 Termini di esecuzione del servizio

L'affidamento del servizio di manutenzione ha la durata di **12 (dodici) mesi**.

L'avvio dell'esecuzione della prestazione, che coincide con la stipula del contratto di affidamento da parte dell'Azienda, si ritiene formalizzato senza che venga redatto un apposito verbale. Il servizio di manutenzione cesserà di avere efficacia, anche anticipatamente rispetto al termine finale, all'esaurimento dell'importo contrattuale. Dalla data di scadenza dell'affidamento non potranno essere assegnate ulteriori attività di manutenzione, ma potranno essere regolarmente eseguite e concluse quelle già validamente assegnate.

Si precisa altresì che l'Azienda appaltante potrà risolvere anticipatamente il contratto, rispetto al limite massimo complessivo di 36 mesi previsti, a fronte di mutate condizioni organizzative dell'Azienda USL Toscana Centro ovvero a seguito di adesione a gare ESTAR o a Convenzioni stipulate dal Soggetto

Aggregatore di riferimento regionale Regione Toscana o ad altro tipo di Convenzioni, senza che per tale motivi l'impresa affidataria possa rivendicare danni o pretendere risarcimenti.

In caso di tale evenienza l'Azienda USL Toscana centro invierà all'Appaltatore comunicazione di risoluzione anticipata con un preavviso di almeno 15 giorni rispetto ai termini sopraindicati.

La manutenzione ordinaria programmata dovrà seguire le indicazioni temporali di esecuzione indicate nel piano di manutenzione di cui all'Allegato 4 "Piano di manutenzione" e comunque nel rispetto dei tempi indicati dal DEC.

La manutenzione preventiva e correttiva in caso di fermo per guasto sarà individuata di volta in volta mediante richieste di intervento che potranno avvenire su disposizione verbale, telefonica, posta elettronica o in base al software applicativo di gestione delle manutenzioni dell'Azienda da parte del RUP o del DEC.

L'Amministrazione si riserva la facoltà di consegnare il servizio in via d'urgenza, sotto riserva di legge.

Art. 8 Tempi di esecuzione e penali

Il mancato rispetto delle tempistiche di esecuzione degli interventi descritti nel presente capitolato, ai sensi dell'art. 113bis comma 4 del DLgs n. 50/2016 e ss.mm.i., comporterà l'applicazione, anche in forma cumulativa, delle seguenti penali:

- a) Nel caso in cui la ditta non dia inizio e/o termine agli **interventi ordinari** previsti all'art. 4 del presente capitolato, nei termini stabiliti dal suddetto articolo, sarà applicata una penale giornaliera pari all' 1 per mille dell'importo contrattuale;
- b) Nel caso in cui la ditta non dia inizio e/o termine agli **interventi in urgenza** previsti all'art. 4 del presente capitolato nei termini stabiliti dal suddetto articolo, sarà applicata una penale oraria pari all' 1 per mille dell'importo contrattuale per ogni ora ritardo non frazionabile;
- c) Nel caso in cui la ditta non dia inizio e/o termine agli **interventi in emergenza** previsti all'art. 4 del presente capitolato nei termini stabiliti dal suddetto articolo, sarà applicata una penale oraria pari all' 1 per mille dell'importo contrattuale per ogni ora ritardo non frazionabile;
- d) Nel caso che l'impresa sospenda ingiustificatamente gli interventi iniziati sarà applicata una penale giornaliera pari all' 1 per mille dell'importo contrattuale.
- e) Nel caso che l'impresa non ottemperi a quanto indicato agli art. 3 e 40, sarà applicata una penale giornaliera pari allo 0,8 per mille dell'importo contrattuale.

Tutte le penali di cui al presente articolo sono contabilizzate in detrazione in occasione del pagamento immediatamente successivo al verificarsi della relativa condizione. L'importo complessivo delle penali irrogate ai sensi del presente capitolato non può superare il 10 (dieci) per cento dell'importo contrattuale; qualora le inadempienze siano tali da comportare una penale di importo superiore alla predetta percentuale trova applicazione la normativa vigente in materia di risoluzione del contratto.

L'applicazione delle penali di cui al presente articolo non pregiudica il risarcimento di eventuali danni o ulteriori oneri sostenuti dalla Stazione appaltante a causa delle inadempienze.

Resta inteso che nel caso l'impresa non ottemperi quanto previsto dal presente capitolato o da quanto concordato con il Direttore dell'esecuzione del contratto, oltre alle penali previste dal presente articolo, l'Azienda resterà libera di far eseguire da altri quanto necessario, ponendo poi a carico dell'Appaltatore, le spese sostenute e tutti gli eventuali danni subiti.

Le penalità sono comunicate all'Impresa in via amministrativa, mediante posta elettronica certificata, restando escluso qualsiasi avviso di costituzione in mora ed ogni atto o procedimento giudiziale.

E' riconosciuta all'Impresa la possibilità di presentare le proprie controdeduzioni, con istanza presentata alla Azienda USL Toscana centro, corredata dei documenti necessari a comprovare le ragioni ritenute giustificative della non applicabilità delle penali.

Le istanze devono essere presentate non oltre 15 giorni dalla data di ricevimento della lettera con la quale l'Azienda USL Toscana centro comunica all'Impresa la determinazione di applicare le penali per le inadempienze contestate, ovvero comunica l'avvenuta emissione del certificato di pagamento in acconto o del saldo, con applicazione di penali.

Costituiscono motivo di spostamento dei termini delle prestazioni, quelli connessi a cause di forza maggiore, debitamente comprovati con valida documentazione ed accettati dall'Azienda USL Toscana centro, purché l'Impresa provveda, entro 24 ore dal verificarsi dell'evento, ad inoltrare specifica comunicazione.

Qualunque fatto della Azienda USL Toscana centro che obblighi l'Impresa a sospendere il servizio o a ritardarlo, può costituire motivo per lo spostamento dei termini.

Non possono essere contestate penalità in relazione ad inadempienze determinate da cause di forza maggiore non debitamente e tempestivamente comunicate alla Azienda USL Toscana centro.

Art. 9 Variazione di apparecchi e/o impianti oggetto dell'affidamento

L'Azienda si riserva la più ampia e insindacabile facoltà di ridurre o aumentare il numero e la tipologia degli apparecchi o impianti oggetto del presente affidamento: la variazione in positivo o negativo sarà regolata contabilmente in base ai prezzi unitari riportati nell'Allegato 2 "*Prospetto economico*" del presente capitolato.

Le variazioni saranno concordate tra l'Appaltatore e l'Azienda mediante apposito verbale e saranno proporzionali alle variazioni percentuali delle potenzialità del parco impianti.

CAPO 2 – DISCIPLINA CONTRATTUALE

Art. 10 Condizioni per l'affidamento del servizio

L'affidamento del servizio sarà effettuato tramite affidamento diretto, ai sensi dell'art. 1 comma 2 lett a) della Legge 120/2020, di conversione in legge del d.l. 16 luglio 2020, n.76, così come modificata dalla legge 29 luglio 2021 n.108, di conversione in legge del d.l. 31 maggio 2021, n. 77, in deroga all'art. 36, comma 2, lett. a) del d.lgs. 50/2016 e ss.mm., sulla base del minor prezzo, inferiore all'importo del servizio soggetto a ribasso.

Il prezzo offerto s'intende valutato dalla ditta offerente in base a calcoli di propria esclusiva convenienza, a tutto rischio e quindi indipendentemente da qualunque eventualità che la ditta stessa non abbia tenuto presente nella formulazione dell'offerta.

Art. 11 Modalità di stipulazione del contratto

Il contratto di appalto è stipulato ai sensi dall'art. 32, comma 14, D.Lgs. 50/2016 e ss.mm.ii., mediante scambio di corrispondenza secondo l'uso del commercio.

Art. 12 Documenti che fanno parte del Contratto

Formano parte integrante e sostanziale del contratto d'appalto, ancorché non materialmente allegati:

- Il presente Capitolato Speciale d'Appalto ed i relativi allegati di seguito indicati:
 - Allegato 1 "*Elenco Immobili e Impianti elevatori*";

- Allegato 2 “*Prospetto economico*”;
- Allegato 3 “*Elenco prezzi*”;
- Allegato 4 “*Piano di Manutenzione*”

➤ DUVRI

➤ Offerta economica

Sono contrattualmente vincolanti tutte le leggi e le norme vigenti in materia di servizi pubblici e in particolare:

- il D.Lgs. 50/2016 e ss.mm.;
- il D.L. 76/2020;
- la L. 120/2020 (di conversione con modificazioni del D.L. 76/2020);
- il D.L. 77/2021;
- la L. 108/2021 (di conversione con modificazioni del D.L. 77/2021);
- Il D.P.R. 207/2010 (per le parti ancora in vigore)
- il D.Lgs. 81/2008 e ss.mm.;
- la L.R. Toscana 38/2007 e ss.mm.;
- D.P.R. n. 162 del 30/04/1999;
- D.M. 37/2008;
- tutte le disposizioni di legge e le normative applicabili al servizio in oggetto e le eventuali integrazioni emanate durante il periodo dell'appalto.

Art. 13 Obblighi dell'impresa esecutrice del servizio

L'Appaltatore assume la responsabilità di ogni danno a persone o cose che possa derivare sia alla stazione appaltante che a terzi per fatti o attività connessi all'esecuzione del servizio medesimo, sollevando la stazione appaltante da ogni responsabilità al riguardo.

Quest'ultima è inoltre esonerata da ogni responsabilità per danni, infortuni o altro che dovesse accadere al personale dell'Appaltatore nell'esecuzione del contratto.

Art. 14 Interpretazione del contratto e del capitolato speciale d'appalto

In caso di norme del presente capitolato tra loro non compatibili o apparentemente non compatibili, trovano applicazione in primo luogo le norme eccezionali o quelle che fanno eccezione a regole generali, in secondo luogo quelle maggiormente conformi alle disposizioni legislative o regolamentari oppure all'ordinamento giuridico, in terzo luogo quelle di maggior dettaglio e infine quelle di carattere ordinario.

L'interpretazione delle clausole contrattuali, così come delle disposizioni del presente capitolato, è fatta tenendo conto delle finalità del contratto e dei risultati ricercati con l'attuazione del progetto approvato; per ogni altra evenienza trovano applicazione gli articoli dal 1362 al 1369 del codice civile.

Ovunque nel presente Capitolato si preveda la presenza di raggruppamenti temporanei e consorzi ordinari, la relativa disciplina si applica anche agli appaltatori organizzati in aggregazioni tra imprese aderenti ad un contratto di rete e in G.E.I.E., nei limiti della compatibilità con tale forma organizzativa.

In tutti i casi nei quali nel presente Capitolato speciale d'appalto, nel contratto e in ogni altro atto del procedimento sono utilizzate le parole «Documentazione di gara» si intendono la lettera di invito ai sensi dell'art. 75 del Codice dei contratti e i relativi allegati.

In tutti gli atti predisposti dalla Stazione appaltante i valori in cifra assoluta si intendono in euro e, ove non diversamente specificato, si intendono I.V.A. esclusa.

Tutti i termini di cui al presente Capitolato speciale, se non diversamente stabilito nella singola disposizione, sono computati in conformità al Regolamento CEE 3 giugno 1971, n. 1182.

Art. 15 Modifiche al contratto

Le modifiche al contratto di appalto sono disciplinate dall'art. 106 comma 1 e comma 2 del D.Lgs. 50/2016 e ss.mm.ii.

Trattandosi di modifiche del contratto originario nei suoi elementi essenziali è d'obbligo l'approvazione con apposito atto e la ricognizione contrattuale con atto di sottomissione o aggiuntivo.

Art. 16 Revisione prezzi

E' ammessa, in corso di esecuzione del contratto, la revisione dei prezzi ai sensi dell'articolo 29 del Decreto Legge 27 gennaio 2022, n. 4 e dell'articolo 106, comma 1, lettera a), primo periodo, del decreto legislativo 18 aprile 2016, n. 50, fermo restando quanto previsto dal secondo e dal terzo periodo del medesimo comma 1 dell'articolo 106.

Art. 17 Subappalto

Il subappalto è ammesso secondo le disposizioni dell'art. 105 del D.lgs. 50/2016 e ss.mm. A pena di nullità, fatto salvo quanto previsto dall'articolo 106, comma 1, lettera d), il contratto non può essere ceduto e non può essere affidata a terzi l'integrale esecuzione delle prestazioni in oggetto del contratto di appalto, nonché la prevalente esecuzione delle attività prevalenti, e dunque il subappalto è ammesso per un importo inferiore al 50% del valore contrattuale. L'esecuzione del servizio affidato in subappalto non può formare oggetto di ulteriore subappalto.

L'impresa affidataria, ai fini della prescritta autorizzazione, si impegna, in caso di subappalto, a depositare presso la Stazione Appaltante, almeno venti giorni prima della data di effettivo inizio dell'esecuzione delle attività oggetto di subappalto, la copia del relativo contratto che indica l'ambito operativo delle attività subappaltate sia in termini prestazionali che economici e la documentazione prevista dall'art. 105 del D.Lgs. 50/2016 e ss.mm., ivi inclusa la dichiarazione attestante il possesso da parte del subappaltatore dei requisiti.

I subappaltatori dovranno mantenere per tutta la durata del contratto, i requisiti richiesti per il rilascio dell'autorizzazione al subappalto. In caso di perdita di detti requisiti, la Stazione Appaltante revocherà l'autorizzazione.

L'impresa affidataria si impegna a sostituire i subappaltatori relativamente ai quali apposita verifica abbia dimostrato la sussistenza dei motivi di esclusione di cui all'art. 80 del D.Lgs. 50/2016 e ss.m.

L'esecuzione delle attività subappaltate non può formare oggetto di ulteriore subappalto. In caso di inadempimento, la Stazione Appaltante può risolvere il contratto, salvo il diritto al risarcimento del danno.

Ai sensi dell'art. 105, comma 14, del D.Lgs. 50/2016 e ss.mm., il subappaltatore dovrà garantire gli stessi standard qualitativi e prestazionali previsti nei contratti di appalto e riconoscere ai lavoratori un trattamento economico e normativo non inferiore a quello che avrebbe garantito il contraente principale, ivi inclusa l'applicazione dei medesimi contratti collettivi nazionali di lavoro, qualora le attività oggetto di subappalto coincidano con quelle caratterizzanti l'oggetto dell'appalto ovvero riguardino le prestazioni prevalenti e siano incluse nell'oggetto sociale del contraente principale.

L'Appaltatore e il subappaltatore sono responsabili in solido nei confronti della Stazione Appaltante in relazione alle prestazioni oggetto del contratto di subappalto. L'Appaltatore è responsabile in solido con il subappaltatore in relazione agli obblighi retributivi e contributivi, ai sensi dell'articolo 29 del decreto legislativo 10 settembre 2003, n. 276. Nelle ipotesi di cui all'art. 105, comma 13, lettere a) e c) del D.Lgs. 50/2016 e ss.mm. l'Appaltatore è liberato dalla responsabilità solidale di cui sopra.

Per tutto quanto non previsto, si applicano le disposizioni di cui all'art. 105 del D.Lgs. 50/2016 e ss.mm.

La Stazione Appaltante rimane comunque esclusa da qualsiasi responsabilità civile e penale relativa ai rapporti contrattuali tra l'aggiudicatario e le ditte o società terze; l'Appaltatore si obbliga a tenere indenne la Stazione Appaltante da ogni richiesta che possa derivare dai citati rapporti contrattuali.

CAPO 3 - GARANZIE E ASSICURAZIONI

Art. 18 Garanzia provvisoria

Non è richiesta la cauzione provvisoria di cui all'art. 93 del Codice dei Contratti.

Art. 19 Garanzia definitiva

1. Ai sensi dell'articolo 103, comma 1, del Codice dei contratti, è richiesta una garanzia definitiva a sua scelta sotto forma di cauzione o fideiussione, pari al 10% (dieci per cento) dell'importo contrattuale; se il ribasso offerto dall'aggiudicatario è superiore al 10% (dieci per cento), la garanzia è aumentata di tanti punti percentuali quanti sono quelli eccedenti il 10% (dieci per cento); se il ribasso offerto è superiore al 20% (venti per cento), l'aumento è di due punti percentuali per ogni punto di ribasso eccedente la predetta misura percentuale.
2. La garanzia è prestata mediante atto di fideiussione rilasciato da un'impresa bancaria o assicurativa, o da un intermediario finanziario autorizzato nelle forme di cui all'articolo 93, comma 3, del Codice dei contratti, in conformità alla scheda tipo allegata al D.M. 31 del 19/01/2018, integrata dalla clausola esplicita di rinuncia all'eccezione di cui all'articolo 1957, comma 2, del codice civile, in conformità all'articolo 103, commi 4, 5 e 6, del Codice dei contratti. La garanzia è presentata alla Stazione appaltante prima della formale sottoscrizione del contratto, anche limitatamente alla scheda tecnica.
3. La garanzia è progressivamente svincolata a misura dell'avanzamento dell'esecuzione, nel limite massimo del 80% (ottanta per cento) dell'iniziale importo garantito; lo svincolo è automatico, senza necessità di benestare del committente, con la sola condizione della preventiva consegna all'istituto garante, da parte dell'appaltatore o del concessionario, degli stati di avanzamento del servizio o di analogo documento, in originale o in copia autentica, attestanti l'avvenuta esecuzione.
4. La garanzia, per il rimanente ammontare residuo del 20% (venti per cento), cessa di avere effetto ed è svincolata automaticamente all'emissione del certificato di conformità del servizio; lo svincolo e l'estinzione avvengono di diritto, senza necessità di ulteriori atti formali, richieste, autorizzazioni, dichiarazioni liberatorie o restituzioni.
5. La Stazione appaltante può avvalersi della garanzia, parzialmente o totalmente, per le spese dei servizi da eseguirsi d'ufficio nonché per il rimborso delle maggiori somme pagate durante l'appalto in confronto ai risultati della liquidazione finale; l'incameramento della garanzia avviene con atto unilaterale della Stazione appaltante senza necessità di dichiarazione giudiziale, fermo restando il diritto dell'appaltatore di proporre azione innanzi l'autorità giudiziaria ordinaria.
6. La garanzia è tempestivamente reintegrata nella misura legale di cui al combinato disposto dei commi 1 e 3 se, in corso d'opera, è stata incamerata, parzialmente o totalmente, dalla Stazione appaltante; in caso di variazioni al contratto per effetto di successivi atti di sottomissione, la medesima garanzia può essere ridotta in caso di riduzione degli importi contrattuali, mentre non è integrata in caso di aumento degli stessi importi fino alla concorrenza di un quinto dell'importo originario.
7. In caso di raggruppamento temporaneo o di consorzio ordinario la garanzia è prestata dall'impresa mandataria in nome e per conto di tutti i concorrenti raggruppati con responsabilità solidale ai sensi del

combinato disposto degli articoli 48, comma 5, e 103, comma 10, del Codice dei contratti.

8. Ai sensi dell'articolo 103, comma 3, del Codice dei contratti, la mancata costituzione della garanzia di cui al comma 1 determina la decadenza dell'affidamento e l'acquisizione della cauzione provvisoria di cui all'articolo 32 da parte della Stazione appaltante, che aggiudica l'appalto al concorrente che segue nella graduatoria.

Art. 20 Riduzione delle garanzie

1. Come riportato al precedente Art. 18, agli effetti del presente Capitolato, la garanzia provvisoria non è richiesta.
2. Ai sensi dell'articolo 103, comma 1, ultimo capoverso, del Codice dei contratti, le riduzioni previste dall'articolo 93, comma 7, previsto per le garanzie provvisorie, si applicano alla garanzia definitiva di cui all'articolo 19.
3. Ai sensi dell'articolo 93 comma 7 del Codice dei contratti, l'importo della garanzia provvisoria, e del suo eventuale rinnovo, è ridotto del 50 per cento per gli operatori economici ai quali venga rilasciata, da organismi accreditati, ai sensi delle norme europee della serie UNI CEI EN 45000 e della serie UNI CEI EN ISO/IEC 17000, la certificazione del sistema di qualità conforme alle norme europee della serie UNI CEI ISO9000. L'importo della garanzia e del suo eventuale rinnovo è ridotto del 30 per cento, anche cumulabile con la riduzione di cui al primo periodo, per gli operatori economici in possesso di registrazione al sistema comunitario di eco-gestione e audit (EMAS), ai sensi del regolamento (CE) n. 1221/2009 del Parlamento europeo e del Consiglio, del 25 novembre 2009, o del 20 per cento per gli operatori in possesso di certificazione ambientale ai sensi della norma UNI ENISO14001. L'importo della garanzia e del suo eventuale rinnovo è ridotto del 15 per cento per gli operatori economici che sviluppano un inventario di gas ad effetto serra ai sensi della norma UNI EN ISO 14064-1 o un'impronta climatica (carbon footprint) di prodotto ai sensi della norma UNI ISO/TS 14067. Per fruire delle riduzioni di cui al presente comma, l'operatore economico segnala, in sede di offerta, il possesso dei relativi requisiti e lo documenta fornendo copia dei certificati posseduti. Le micro, piccole e medie imprese nonché i Raggruppamenti o Consorzi costituiti esclusivamente dalle stesse, possono ridurre del 50% la garanzia. Tale riduzione non è cumulabile con quella di cui al primo periodo del comma 7 dello stesso articolo.
4. In caso di partecipazione in forma associata, la riduzione del 50% per il possesso della certificazione del sistema di qualità di cui all'articolo 93, comma 7, si ottiene:
 - a) in caso di partecipazione dei soggetti di cui all'articolo 45, comma 2, lett. d), e), f), g), del Codice solo se tutte le imprese che costituiscono il raggruppamento, consorzio ordinario o GEIE, o tutte le imprese retiste che partecipano alla gara siano in possesso della predetta certificazione;
 - b) in caso di partecipazione in consorzio di cui all'articolo 45, comma 2, lett. b) e c) del Codice, solo se la predetta certificazione sia posseduta dal consorzio e/o dalle consorziate.
5. In caso di avvalimento del sistema di qualità ai sensi dell'articolo 89 del Codice dei contratti, per beneficiare della riduzione di cui al comma 1, il requisito deve essere espressamente oggetto del contratto di avvalimento. L'impresa ausiliaria deve essere comunque in possesso del predetto requisito richiesto all'impresa aggiudicataria.

Art. 21 Obblighi assicurativi a carico dell'appaltatore

1. Ai sensi dell'articolo 103, comma 7, del Codice dei contratti, l'appaltatore è obbligato, contestualmente alla sottoscrizione del contratto e in ogni caso almeno 10 (dieci) giorni prima della data prevista per la consegna del servizio, a produrre una polizza assicurativa che tenga indenne la Stazione appaltante da tutti i rischi di

esecuzione e che preveda anche una garanzia di responsabilità civile per danni causati a terzi nell'esecuzione del servizio. La polizza assicurativa è prestata da un'impresa di assicurazione autorizzata alla copertura dei rischi ai quali si riferisce l'obbligo di assicurazione.

2. La copertura delle predette garanzie assicurative decorre dalla data di consegna del servizio e cessa alle ore 24 del giorno di emissione del certificato di conformità e comunque decorsi 12 (dodici) mesi dalla data di ultimazione del servizio risultante dal suddetto certificato. Il premio è stabilito in misura unica e indivisibile per le coperture di cui ai commi 3 e 4. Le garanzie assicurative sono efficaci anche in caso di omesso o ritardato pagamento delle somme dovute a titolo di premio da parte dell'esecutore fino ai successivi due mesi.
3. L'operatore economico aggiudicatario, prima della sottoscrizione del contratto, dovrà fornire la prova di aver stipulato una polizza assicurativa, vincolata a favore dell'Azienda, con primaria compagnia di assicurazioni per responsabilità civile verso terzi (RCT) e dipendenti (RCO), nonché professionale, derivante dall'esecuzione del contratto, con un massimale non inferiore ad € 500.000,00 con validità non inferiore alla durata prevista per l'esecuzione del servizio.
E' facoltà dell'Azienda richiede la copertura assicurativa di ulteriori rischi non compresi nella polizza stipulata dall'aggiudicatario.
In caso di raggruppamenti temporanei le garanzie fideiussorie e le garanzie assicurative sono presentate, su mandato irrevocabile, dalla mandataria in nome e per conto di tutti i concorrenti ferma restando la responsabilità solidale tra le imprese.
4. Se il contratto di assicurazione prevede importi o percentuali di scoperto o di franchigia, queste condizioni non sono opponibili alla Stazione appaltante.
5. Le garanzie di cui sopra, prestate dall'appaltatore coprono senza alcuna riserva anche i danni causati dalle imprese subappaltatrici e subfornitrici. Se l'appaltatore è un raggruppamento temporaneo o un consorzio ordinario, giusto il regime delle responsabilità solidale disciplinato dall'articolo 48, comma 5, del Codice dei contratti, la garanzia assicurativa è prestata dall'impresa mandataria in nome e per conto di tutti i concorrenti raggruppati o consorziati.
6. Qualora l'appaltatore sia una associazione temporanea di impresa, le garanzie assicurative prestate dalla mandataria coprono senza alcuna riserva anche i danni causati dalle imprese mandanti.

Art. 22 Disposizioni riguardanti la manodopera impiegata

L'Appaltatore è obbligato ad eseguire il servizio oggetto del presente appalto nel rispetto delle norme dettate a tutela dei lavoratori.

22.1 Tutela Retributiva

L'Appaltatore è obbligato ad osservare integralmente il trattamento economico e normativo stabilito nei contratti collettivi nazionali e territoriali in vigore per il settore e per la zona nella quale si svolgono i servizi costituenti oggetto del presente contratto e, se Cooperativa, anche nei confronti dei soci, ed a continuare ad applicare i suddetti contratti collettivi anche dopo la scadenza e fino alla loro sostituzione.

L'Appaltatore è, altresì, responsabile in solido dell'osservanza delle norme anzidette da parte dei subappaltatori nei confronti dei loro dipendenti per le prestazioni rese nell'ambito del subappalto.

Nei casi di ritardo nel pagamento delle retribuzioni al personale dipendente dell'Appaltatore e del subappaltatore si applicano le disposizioni previste dall'art. 30 del D.Lgs. 50/2016 e ss.mm.ii.

22.2 Tutela Previdenziale e Assicurativa

L'Appaltatore dovrà osservare le norme e le prescrizioni delle Leggi e dei Regolamenti vigenti sull'assunzione, tutela, protezione, contribuzione, assicurazione, infortuni ed assistenza dei lavoratori, comunicando, non oltre 15 giorni dall'inizio del servizio, gli estremi della propria iscrizione agli Istituti previdenziali ed assicurativi.

L'Appaltatore deve esibire al tecnico incaricato della gestione del servizio, prima della data dell'inizio della stessa ogni prescritta denuncia del lavoro iniziato agli enti previdenziali e assicurativi, e copia della polizza di assicurazione contro gli infortuni. L'appaltatore deve parimenti esibire le modifiche alle denunce e polizze in precedenza esibite entro i 14 giorni successivi alla modifica.

Ai sensi e per gli effetti dell'art. 30 comma 5 bis del D.Lgs. 50/2016 e ss.mm.ii. in ogni caso sull'importo netto progressivo delle prestazioni è operata una ritenuta dello 0,50 per cento; le ritenute possono essere svincolate soltanto in sede di liquidazione finale, dopo l'approvazione da parte della stazione appaltante del certificato di collaudo o di verifica di conformità, previo rilascio del documento unico di regolarità contributiva.

Prima di emettere i certificati di pagamento degli stati di avanzamento del servizio, compreso quello conseguente al conto finale, il tecnico incaricato della gestione del servizio provvederà a richiedere ai competenti enti previdenziali il Documento Unico di Regolarità Contributiva (DURC) per l'accertamento delle attestazioni dei versamenti contributivi previdenziali ed assicurativi, nonché copia dei versamenti agli organismi paritetici previsti dalla contrattazione collettiva, se dovuti.

Le disposizioni suddette si applicano anche nel caso di subappalto. In ogni caso l'Appaltatore è responsabile nei confronti dell'Azienda USL Toscana Centro dell'osservanza delle predette disposizioni da parte dei subappaltatori.

Qualora l'Azienda USL Toscana Centro constati la violazione degli obblighi previdenziali o assicurativi, il Responsabile Unico del Procedimento tratterà dal certificato di pagamento l'importo corrispondente all'inadempienza ed effettuerà il versamento di tale importo direttamente agli Enti previdenziali ed assicurativi.

22.3 Intervento Sostitutivo

Ai sensi dell'art. 30 comma 5 del D.Lgs. 50/2016 e ss.mm.ii., qualora il Documento Unico di Regolarità Contributiva (DURC) dell'appaltatore sia negativo per due volte di seguito il Responsabile del Procedimento, acquisita una relazione particolareggiata dal Direttore dell'Esecuzione del contratto, propone la risoluzione del contratto, previa contestazione degli addebiti, ed assegnazione all'Appaltatore del termine di quindici giorni per la presentazione di controdeduzioni.

In caso di irregolarità del subappaltatore la Stazione Appaltante pronuncia la decadenza dell'autorizzazione di cui all'art. 105 comma 18 del D.Lgs. 50/2016 e ss.mm.ii. dandone comunicazione all'Osservatorio per l'inserimento nel Casellario informatico.

Art. 23 Disposizioni particolari riguardanti l'appalto

La sottoscrizione del contratto da parte dell'Appaltatore equivale a dichiarazione di perfetta conoscenza e incondizionata accettazione anche dei suoi allegati, della legge, dei regolamenti e di tutte le norme vigenti in materia di servizi pubblici, nonché alla completa accettazione di tutte le norme che regolano il presente appalto.

CAPO 4 – ESECUZIONE DEL CONTRATTO

Art. 24 Comunicazioni tra le parti contraenti

Per comunicazioni formali afferenti l'avvio, la sospensione, l'esecuzione del contratto e quant'altro, non riguardando mere comunicazioni operative, possa essere fatto valere e validamente opposto tra le parti contraenti è richiesta la forma scritta e l'inoltro a mezzo PEC (Posta elettronica certificata) al seguente indirizzo areatecnica.uslcentro@postacert.toscana.it o in alternativa lettera raccomandata A.R..

Eventuali osservazioni dell'Appaltatore su comunicazioni ricevute devono essere presentate in forma scritta entro 7 (sette) giorni dal ricevimento della comunicazione medesima, trascorsi i quali la comunicazione

stessa si intende accettata integralmente senza riserve e con decadenza dal diritto di avanzare qualsivoglia riserva o eccezione in merito.

Le parti si impegnano a constatare e verbalizzare in contraddittorio qualsiasi situazione o fatto verificatosi durante l'esecuzione del contratto, purché la situazione o fatto verificatosi sia in effetti ancora constatabile.

Ai sensi degli artt. 31 e 101 del D.Lgs. 50/2016 e ss.mm. e del Decreto del Presidente della Giunta Regionale 21 gennaio 2014 n. 3/R, i soggetti responsabili sono così individuati:

RUP: Responsabile Unico del Procedimento di cui agli art. 31 e 101, comma 1, del D.Lgs. 50/2016 e ss.mm.

DEC: Direttore dell'esecuzione del contratto. La Direzione dell'Azienda Sanitaria nella figura del Responsabile Unico del Procedimento e del Direttore Esecutivo del Contratto svolgerà attività di monitoraggio e controllo sull'andamento del servizio.

L'Appaltatore è tenuto a richiedere tempestivamente eventuali elaborati e/o istruzioni che siano di competenza del Responsabile Unico del Procedimento e di cui abbia bisogno per l'esecuzione dei servizi attribuiti; il RUP valuterà la procedibilità della richiesta e nel termine massimo di giorni 10 (dieci) (fatto salvo la comunicazione di un termine superiore per oggettive e motivate ragioni) consegnerà quanto richiesto.

Le rimanenti comunicazioni informali ed operative potranno essere inoltrate al Responsabile Unico del Procedimento anche a mezzo posta elettronica all'indirizzo luca.salvadori@uslcentro.toscana.it. Nella stessa forma e con le medesime modalità l'Appaltatore potrà formulare le proprie osservazioni a stretto giro in merito alle comunicazioni ricevute, diversamente le stesse si intendono accettate integralmente senza riserve e con decadenza dal diritto di avanzare qualsivoglia riserva o eccezione in merito.

Art. 25 Rappresentante dell'Appaltatore e domicilio – Direttore tecnico del servizio

L'Azienda USL Toscana centro ha domicilio presso la propria sede legale.

Il domicilio legale dell'Appaltatore sarà comunicato alla Stazione Appaltante al momento della stipula del contratto; nel caso in cui l'Appaltatore muti domicilio senza darne comunicazione scritta all'Amministrazione, ogni comunicazione sarà effettuata presso la sede dell'Amministrazione stessa.

L'Appaltatore deve eleggere un proprio domicilio; a tale domicilio si intendono ritualmente effettuate tutte le intimazioni, le assegnazioni di termini e ogni altra notificazione o comunicazione dipendente dal contratto.

L'Appaltatore deve altresì comunicare le generalità delle persone autorizzate a riscuotere.

Qualora l'Appaltatore non conduca direttamente il servizio, deve depositare presso la Stazione appaltante, il mandato conferito con atto pubblico a persona idonea, sostituibile su richiesta motivata della Stazione appaltante. La direzione tecnica del contratto è assunta dal Direttore tecnico dell'impresa o da altro tecnico, abilitato secondo le previsioni del presente capitolato in rapporto alle caratteristiche del servizio da eseguire. L'assunzione della direzione del servizio da parte del Direttore tecnico avviene mediante delega conferita da tutte le imprese operanti, con l'indicazione specifica delle attribuzioni da esercitare dal delegato anche in rapporto a quelle degli altri soggetti operanti.

L'Appaltatore, tramite il Direttore tecnico del servizio assicura l'organizzazione, la gestione tecnica e la conduzione del servizio. Il DEC ha il diritto di esigere il cambiamento del Direttore tecnico del servizio e del personale dell'Appaltatore per disciplina, incapacità o grave negligenza. L'Appaltatore è in tutti i casi responsabile dei danni causati dall'imperizia o dalla negligenza di detti soggetti, nonché della malafede o della frode nella somministrazione o nell'impiego dei materiali.

Ogni variazione del domicilio legale dell'Appaltatore o delle persone sopra indicate, deve essere tempestivamente notificata alla Stazione appaltante; ogni variazione della persona avente l'incarico di direzione del servizio deve essere accompagnata dal deposito presso la Stazione appaltante del nuovo atto di mandato.

Art. 26 Tracciabilità dei flussi finanziari

Ai sensi dell'art. 3, commi 1 e 8, della legge n. 136/2010, gli operatori economici titolari dell'appalto, nonché i subappaltatori, devono comunicare alla Stazione appaltante gli estremi identificativi dei conti correnti dedicati, anche se non in via esclusiva, accesi presso banche o presso Poste italiane S.p.A., entro 7 (sette) giorni dalla stipula del Contratto oppure entro 7 (sette) giorni dalla loro accensione se successiva, comunicando altresì negli stessi termini le generalità e il codice fiscale delle persone delegate ad operare sui predetti conti. L'obbligo di comunicazione è esteso anche alle modificazioni delle indicazioni fornite in precedenza. In assenza delle predette comunicazioni la Stazione appaltante sospende i pagamenti e non decorrono i termini legali per l'applicazione degli interessi e per la richiesta di risoluzione.

Tutti i movimenti finanziari relativi all'intervento: per pagamenti a favore dell'Appaltatore, dei subappaltatori, dei sub-contraenti, dei sub-fornitori o comunque di soggetti che prestano servizi in relazione alle attività da svolgere, devono avvenire mediante bonifico bancario o postale, ovvero altro mezzo che sia ammesso dall'ordinamento giuridico in quanto idoneo ai fini della tracciabilità.

I pagamenti devono avvenire in ogni caso utilizzando i conti correnti dedicati.

I pagamenti destinati a dipendenti, consulenti e fornitori di beni e servizi rientranti tra le spese generali nonché quelli destinati all'acquisto di immobilizzazioni tecniche devono essere eseguiti tramite i conti correnti dedicati, per il totale dovuto, anche se non riferibile in via esclusiva alla esecuzione del servizio.

I pagamenti in favore di enti previdenziali, assicurativi e istituzionali, nonché quelli in favore di gestori e fornitori di pubblici servizi, ovvero quelli riguardanti tributi, possono essere eseguiti anche con strumenti diversi da quelli sopra detti, fermo restando l'obbligo di documentazione della spesa.

Per le spese giornaliere, di importo inferiore o uguale a 1.500,00 euro possono essere utilizzati sistemi diversi da quelli sopra detti, fermi restando il divieto di impiego del contante e l'obbligo di documentazione della spesa.

Ogni pagamento effettuato come sopra detto deve riportare, in relazione a ciascuna transazione, il CIG e l'eventuale CUP relativo al contratto in essere.

Fatte salve le sanzioni amministrative pecuniarie di cui all'art. 6 della legge n. 136 del 2010:

- la violazione delle prescrizioni di pagamento sopra indicate costituisce causa di risoluzione del Contratto ai sensi dell'art. 3, comma 9-bis, della citata legge n. 136 del 2010;
- la violazione delle prescrizioni sopra dette, se reiterata per più di una volta, costituisce causa di risoluzione del Contratto.

I soggetti che hanno notizia dell'inadempimento della propria controparte agli obblighi di tracciabilità finanziaria, procedono all'immediata risoluzione del rapporto contrattuale, informandone contestualmente la Stazione appaltante e la prefettura-ufficio territoriale del Governo territorialmente competente.

Le clausole di cui al presente articolo devono essere obbligatoriamente riportate nei contratti sottoscritti con i subappaltatori e i subcontraenti della filiera delle imprese a qualsiasi titolo interessate all'intervento; in assenza di tali clausole i predetti contratti sono nulli senza necessità di declaratoria.

Art. 27 Anticipazione del prezzo

Ai sensi e secondo le modalità previste dall'art 35, comma 18, del D.lgs. 50/2016 e ss.mm., sul valore del contratto viene calcolato l'importo dell'anticipazione del prezzo, pari al 20% (venti per cento), da corrispondere all'Appaltatore entro 15 (quindici) giorni dall'effettivo inizio della prestazione.

Ai sensi dell'art. 207, comma 2, del D.L. 19 maggio 2020 n. 34, "Disposizioni urgenti per la liquidità delle imprese appaltatrici", convertito in Legge 17/07/2020 n. 77 recante "Misure urgenti in materia di salute, sostegno al lavoro e l'economia, nonché di politiche sociali connesse all'emergenza epidemiologica del COVID-19", e con successiva proroga al 31/12/2022 da parte del D.L. 228 del 30/12/2021, a parziale deroga di quanto stabilito al precedente punto, l'anticipazione può essere riconosciuta, per un importo non superiore

complessivamente al 30% dell'importo contrattuale e, comunque, compatibilmente con le risorse stanziare dalla Stazione appaltante per l'intervento oggetto del presente atto.

L'anticipazione è compensata mediante trattenuta sull'importo di ogni certificato di pagamento, di un importo tale da permettere il graduale recupero della medesima entro il secondo periodo di erogazione dei corrispettivi; in ogni caso all'ultimazione del servizio l'importo dell'anticipazione deve essere compensato integralmente.

L'anticipazione è revocata se l'esecuzione del servizio non procede secondo i tempi contrattuali e, in tale caso, spettano alla Stazione appaltante anche gli interessi corrispettivi al tasso legale con decorrenza dalla data di erogazione della anticipazione.

L'erogazione dell'anticipazione è subordinata alla prestazione, da parte dell'Appaltatore, di apposita garanzia, fideiussoria o assicurativa alle seguenti condizioni:

- a) importo garantito almeno pari all'anticipazione, maggiorato dell'I.V.A. all'aliquota di legge, maggiorato altresì del tasso legale di interesse applicato al periodo necessario al recupero della stessa in base al periodo previsto per la compensazione, di cui al comma 2;
- b) la garanzia può essere ridotta gradualmente in corso d'opera, in proporzione alle quote di anticipazione recuperate in occasione del pagamento dei singoli corrispettivi, fino all'integrale compensazione;
- c) la garanzia deve essere prestata mediante presentazione di atto di fideiussione rilasciato da una banca o da un intermediario finanziario autorizzato ai sensi del D. Lgs. 385/1993 o polizza fideiussoria rilasciata da impresa di assicurazione, conforme alla scheda tecnica 1.3, allegata al Decreto ministeriale 19 gennaio 2018, n. 31, in osservanza delle clausole di cui allo schema tipo 1.3 allegato al predetto decreto;

La Stazione procede all'escussione della fideiussione di cui al comma 5 lettera c) in caso di revoca dell'anticipazione di cui al comma 3, salvo che l'Appaltatore provveda direttamente con risorse proprie prima della predetta escussione.

Art. 28 Corrispettivo delle prestazioni e contabilizzazione del servizio

I corrispettivi relativi ad entrambi i servizi, di tipologia "A" Manutenzione ordinaria programmata e di tipologia "B" Manutenzione preventiva e correttiva in caso di fermo per guasto, saranno corrisposti all'Appaltatore in misura a quanto effettivamente svolto e riportato nell'Allegato 1 "*Elenco Immobili e Impianti elevatori*", al termine dell'esecuzione di ciascuna verifica trimestrale.

Il corrispettivo relativo al servizio di tipologia "A" Manutenzione ordinaria programmata sarà determinato sulla base dei costi unitari degli interventi riportati nell'Allegato 2 "*Prospetto economico*", ai quali sarà applicato lo sconto risultante dal ribasso offerto dall'Affidatario, senza che possa essere invocata dalle parti contraenti alcuna successiva rivalsa/contestazione. L'importo così risultante dagli interventi eseguiti, sarà corrisposto con periodicità trimestrale.

Il corrispettivo relativo al servizio di tipologia "B" Manutenzione preventiva e correttiva in caso di fermo per guasto, sarà contabilizzato a "*misura*", sulla base delle indicazioni e delle modalità riportate nell'Allegato 3 "*Elenco Prezzi*".

L'importo così risultante dagli interventi eseguiti, sarà corrisposto in corrispondenza delle scadenze trimestrali di cui sopra.

Gli oneri per la sicurezza, come evidenziati all'art. 2 del presente capitolato secondo quanto previsto nel documento unico di valutazione dei rischi da interferenza (DUVRI), saranno contabilizzati e corrisposti trimestralmente insieme ai corrispettivi di cui sopra, senza l'applicazione del ribasso offerto in sede di affidamento.

Art. 29 Attestazione di conformità del servizio

Il Direttore dell'esecuzione del contratto, si incontrerà, a cadenza trimestrale, con il Direttore Tecnico del Servizio per l'Appaltatore o suo delegato, al fine di verificare in contraddittorio l'esecuzione dei controlli e delle verifiche previste dal capitolato, nonché le revisioni, le riparazioni, le sostituzioni ed i collaudi effettuati durante il periodo di tempo preso in esame, predisponendo le schede di riepilogo dei controlli manutentivi per la contabilizzazione del corrispettivo dovuto e i rapporti di intervento delle manutenzioni preventiva e correttiva in caso di fermo per guasto eventualmente eseguiti (previa autorizzazione del RUP), con riferimento al trimestre esaminato. Non saranno tenuti in conto gli interventi eseguiti irregolarmente e/o in difformità con quanto previsto dal presente contratto.

Successivamente il Direttore Tecnico del Servizio consegnerà tale documentazione al Direttore per l'esecuzione del contratto dell'Azienda.

Una volta accertata la corretta esecuzione della prestazione in conformità a quanto prescritto nei documenti contrattuali, il Direttore dell'esecuzione del contratto provvederà a redigere la contabilità nella forma semplificata e il Verbale di conformità del servizio, mediante compilazione e firma dell'apposito modello "*Trasmissione documenti contabili*" entro e non oltre 30 gg dalle scadenze contabili di cui al precedente art. 28, confermato dal Responsabile del Procedimento.

Il RUP, verificata la correttezza dei documenti ricevuti, li controfirma ed emette il certificato di pagamento, il tutto secondo l'iter seguente:

- a) scadenza contabile periodica del servizio;
- b) entro 30 gg. dalla data di scadenza contabile del servizio, verifica da parte del DEC della corretta esecuzione del servizio nel periodo in esame e redazione della contabilità o consuntivo delle attività svolte per l'esecuzione del servizio stesso;
- c) Verifica del RUP dei documenti contabili ricevuti dal DEC e successiva emissione da parte del RUP del Certificato di Pagamento entro 7 gg. dall'esito positivo della verifica di corretta esecuzione del servizio, con trasmissione della contabilità al relativo ufficio amministrativo; nel caso di conclusione del servizio, redazione del Certificato di Conformità del Servizio da parte del RUP.
- d) Verifica del DURC dell'Impresa Affidataria da parte dell'ufficio amministrativo ed emissione dell'ordine a fatturare e del ricevimento nonché validazione degli stessi nella procedura informatica.

Art. 30 Erogazione dei corrispettivi

Il pagamento del corrispettivo avverrà, previa acquisizione d'ufficio del DURC dell'esecutore, secondo quanto previsto dall'art. 113 bis del D.lgs. n. 50/2016 e successive modifiche ed integrazioni, come sostituito dall'art. 4 della Legge 37/2019. Resta fermo comunque quanto previsto all'art. 4, comma 6 del D.Lgs. 231/2002.

Il pagamento è comunque subordinato alla verifica di conformità del servizio a regola d'arte da parte del Direttore dell'esecuzione del contratto come previsto al precedente art. 29 e redazione di contabilità o consuntivo di spesa come previsto al precedente art. 28.

Le fatture dovranno essere indirizzate all'Azienda USL Toscana centro - Area empolesse (ex AUSL 11 Empoli), Codice Univoco Ufficio (BGAYDC) - Codice IPA (auslte) e dovranno essere trasmesse, in ottemperanza al DM 55 del 3 aprile 2013, esclusivamente in forma elettronica tramite il sistema di interscambio (SDI), dopo rilascio di apposito ordine da parte della competente struttura aziendale.

Non potranno essere accettate fatture trasmesse in qualsiasi altra modalità.

L'IVA è a carico di questa Azienda. Si applica l'art. 17-ter del D.P.R. 26 ottobre 1972 n. 633.

I pagamenti saranno effettuati sul conto corrente dedicato, anche non in via esclusiva, al presente appalto, accesso dall'affidatario e comunicato a questa Stazione Appaltante, ai sensi della L. n. 136/2010 e ss.mm.ii.

L'affidatario assume tutti gli obblighi di tracciabilità dei flussi finanziari previsti dall'art. 3 della L. 136/2010 e ss.mm.ii.. Gli strumenti di pagamento (bonifico bancario/postale o altri idonei a consentire la piena tracciabilità) dovranno riportare, in relazione a ciascuna transazione, il codice CIG indicato in oggetto.

L'affidatario si impegna a dare immediata comunicazione a questa Stazione appaltante ed alla Prefettura-Ufficio Territoriale del Governo della Provincia di riferimento, della notizia dell'inadempimento della propria controparte (subappaltatore/subcontraente) agli obblighi di tracciabilità finanziaria.

Art. 31 Modalità di trasmissione dei documenti attestanti l'ordinazione e l'esecuzione della prestazione.

Ai sensi dell'articolo 1, comma 414, della Legge 205/2017 e Decreto del Ministero delle Finanze del 7/12/2018, la trasmissione dei documenti attestanti l'ordinazione e l'esecuzione della prestazione verrà gestita in via telematica mediante il NSO – Nodo Smistamento Ordini del M.E.F. e sulle fatture elettroniche dovranno essere obbligatoriamente riportati i documenti attestanti l'ordinazione e l'esecuzione della prestazione, pena l'impossibilità di dar corso alla liquidazione e successivo pagamento delle fatture.

Art. 32 Aspetti di sicurezza durante l'esecuzione del servizio

L'Affidatario si obbliga a provvedere a propria cura e spesa sotto la propria esclusiva responsabilità agli accorgimenti per garantire la più completa sicurezza durante l'esecuzione della prestazione per l'incolumità del proprio personale e di quello dell'Azienda USL Toscana centro, a tal fine con l'accettazione della presente offerta, dichiara di avere preso conoscenza e di informare il proprio personale dei rischi presenti e delle misure di prevenzione e protezione da adottare nelle strutture dell'azienda sanitaria, attraverso la lettura dei documenti di informazione sui rischi e la salute e la sicurezza sul lavoro nell'Azienda Usl Toscana centro disponibili in formato elettronico sul sito internet Estar all'indirizzo <https://www.estar.toscana.it/> seguendo il percorso on-line: Home, Fornitori, Prevenzione per i Fornitori, Informativa di sicurezza – Aziende sanitarie ed ospedaliere del SSR, 2020.12.09 ASL TOSCANA CENTRO - Documento informativo rischi aziendali e prevenzione incidenti.pdf.

Il Datore di lavoro dell'Impresa Appaltatrice deve rispettare le istruzioni della suddetta nota informativa e farne prendere conoscenza ai propri dipendenti che saranno impegnati nell'ambito dell'Azienda nello svolgimento del servizio e ai responsabili ed ai lavoratori di eventuali imprese subappaltatrici, rimanendo comunque a carico del legale rappresentante dell'impresa tutte le responsabilità derivanti dall'inosservanza delle disposizioni contenute in tale opuscolo, quali:

- a) utilizzare personale e mezzi idonei per l'esecuzione del servizio;
- b) fare adottare i mezzi di protezione necessari ed esigerne il corretto impiego;
- c) controllare la rigorosa osservanza delle norme di sicurezza ed igiene del lavoro da parte del proprio personale;
- d) predisporre tutte le necessarie segnalazioni di pericolo prescritte;
- e) mettere in atto tutti i provvedimenti necessari per garantire la sicurezza e l'igiene del lavoro, adottando misure particolari nel caso in cui nell' ambiente operino addetti facenti capo a datori di lavoro diversi;
- f) rivolgersi il primo giorno di attività e tutte le volte che sarà necessario, per la cooperazione ed il coordinamento degli interventi di protezione e prevenzione dei rischi al Direttore per l'esecuzione del contratto per informarlo degli interventi che saranno svolti e per avere informazioni sui rischi specifici legati al periodo di durata dell'appalto;
- g) comunicare all'azienda il nominativo del Responsabile della Sicurezza.

- h) adottare tutte le misure necessarie per garantire l'incolumità delle persone che utilizzano le macchine oggetto dell'appalto nonché ad evitare danni a cose o a terzi.
- i) Aver effettuato la valutazione dei rischi ai sensi del D.Lgs. 81/08 e successive modifiche ed integrazioni ed in particolare:
 - valutazione dei rischi e adempimento degli obblighi correlati;
 - elaborazione di apposito documento contenente la valutazione di detti rischi, le relative misure preventive ed il programma dell'attuazione di queste;
 - aver adeguatamente formato e informato i propri dipendenti ai sensi del citato decreto in particolare sui pericoli e i rischi comuni alle proprie mansioni.

Rimangono comunque a carico del legale rappresentante dell'Impresa tutte le responsabilità derivanti dall'inosservanza delle disposizioni contenute nella nota informativa sopra richiamata e sui rischi specifici propri dell'attività dell'Impresa. Lo stesso assumerà inoltre ogni responsabilità, sia civile che penale, nel caso di infortuni, della quale responsabilità l'Amministrazione appaltante si intende sollevata.

All'inizio del periodo contrattuale la ditta dovrà comunicare e trasmettere:

- a) i nominativi del proprio personale dipendente che sarà addetto al servizio presso i presidi dell'Azienda USL Toscana centro, ambito territoriale empolese;
- b) schede di informazione dei propri lavoratori sui rischi specifici e sulle procedure di lavoro;
- c) eventuali prodotti chimici utilizzati e relative indicazioni di sicurezza sul loro uso;
- d) tipologia di DPI messi a disposizione per le diverse tipologie di rischio;
- e) schede attestanti l'avvenuta formazione sui rischi specifici;
- f) idoneità allo svolgimento dell'attività lavorativa a cura del medico competente.

Le macchine e le attrezzature utilizzate dalla ditta nell'espletamento dei servizi, dovranno essere conformi alla normativa in materia di igiene e sicurezza del lavoro.

In caso di subappalto il contraente svolgerà le funzioni di coordinamento e cooperazione tra i lavoratori e/o le ditte coinvolte nel servizio e dovrà inoltre:

- a) verificare l'idoneità tecnico professionale dei subappaltatori, secondo i requisiti richiesti dal servizio oggetto del presente appalto e quelli specifici previsti dalle norme che regolano le singole parti subappaltate e verificare la formazione professionale dei lavoratori stessi;
- b) conoscere e comunicare all'Azienda in caso di necessità i nominativi del Responsabile della Sicurezza e del Rappresentante dei lavoratori del subappaltatore;
- c) integrare la valutazione dei rischi con quella del subappaltatore;
- d) tenere aggiornato l'elenco dei nominativi dei lavoratori presenti per servizio continuativo o stabile.

Al presente appalto si applica quanto previsto in materia dalla normativa di cui al D. Lgs. n. 81/2008 e s.m.i. "In materia di tutela della salute e della sicurezza nei luoghi di lavoro", qualora ricorrano le condizioni di legge.

Art. 33 Modalità di controllo e verifiche ispettive

L'Azienda, tramite il Direttore per l'esecuzione del contratto o da tecnici da lui stesso incaricati, si riserva la facoltà di effettuare, in qualsiasi momento, controlli e verifiche a campione sui servizi svolti dall'Appaltatore,

oggetto del presente appalto, al fine di accertare che gli interventi e gli adempimenti ai quali la Ditta è tenuta, si svolgano nel pieno rispetto delle norme contrattuali e del presente Capitolato Speciale d'Appalto.

Gli incaricati per la AUSL Toscana centro delle verifiche e delle ispezioni, a loro insindacabile giudizio, redigeranno appositi verbali nei quali sono indicati le manchevolezze, i difetti e le inadempienze rilevate, nonché le proposte e le azioni che sono ritenute necessarie.

Le verifiche e le ispezioni sono effettuate alla presenza di incaricati dell'Impresa, che possono essere chiamati a controfirmare i verbali di verifica.

Gli interventi e gli adempimenti ai quali l'Appaltatore è tenuto, sono stabiliti nel presente Capitolato Speciale di Appalto.

Per quanto riguarda le Prescrizioni Tecniche sul Servizio, si considera e si stabilisce che esse devono essere comunque ottemperate nei tempi previsti e in base alle richieste inoltrate dal personale Aziendale autorizzato, l'applicazione di eventuali penali avverrà in funzione dei tempi e delle modalità stabilite nel presente CSA. Le penali sono cumulabili, applicabili con riferimento alle singole voci, e articolate come indicato all'art. 8 del presente Capitolato Speciale di Appalto.

CAPO 5 – CONTROVERSIE CONTRATTUALI

Art. 34 Risoluzione del contratto

L'Appaltatore si obbliga, nell'esecuzione delle prestazioni oggetto del presente atto, al rispetto del Codice di comportamento dei dipendenti pubblici, approvato con D.P.R. n. 62/2013 e al rispetto degli obblighi stabiliti dal Codice di comportamento dei dipendenti della Stazione appaltante, approvato in via definitiva con deliberazione n. 1358 del 16.09.2016, di seguito denominato Codice di comportamento, consapevole che la violazione degli obblighi anzidetti anche da parte dei propri collaboratori a "qualsiasi titolo" costituisce causa di risoluzione del contratto qualora in ragione della gravità o della reiterazione la stessa sia ritenuta grave.

La conoscenza degli obblighi di condotta previsti dal "Codice di comportamento" della Stazione appaltante è consultabile nella sezione Amministrazione trasparente del sito istituzionale della Stazione appaltante.

L'Appaltatore si impegna a mettere a conoscenza i propri collaboratori a qualsiasi titolo del Codice di comportamento della Stazione appaltante.

Un'eventuale violazione del Codice di comportamento, verificata dalla Stazione appaltante, comporterà la contestazione per iscritto dell'addebito, assegnando un termine non superiore a 10 giorni per la presentazione di eventuali controdeduzioni. Decorso infruttuosamente il suddetto termine e, ove le controdeduzioni risultassero non fondate, la Stazione appaltante procederà alla risoluzione del contratto, fatto salvo il risarcimento del danno.

Costituiscono inoltre causa di risoluzione del contratto, le fattispecie contemplate all'art. 108, comma 1 del D.Lgs. 50/2016 e ss.mm., per le quali la Stazione appaltante ha facoltà di risolvere il contratto e le ipotesi previste dai commi 2, 3 e 4 del medesimo art. 108, per i quali la Stazione Appaltante è tenuta a risolvere il contratto.

Nel caso di risoluzione, l'Appaltatore ha diritto soltanto al pagamento del servizio regolarmente eseguito, decurtato degli oneri aggiuntivi derivanti dallo scioglimento del contratto.

In sede di liquidazione finale del servizio riferita all'appalto risolto, l'onere da porre a carico dell'Appaltatore è determinato anche in relazione alla maggiore spesa sostenuta per affidare ad altra impresa il servizio ove la stazione appaltante non si sia avvalsa della facoltà prevista dall'articolo 110, comma 1 del D.Lgs. 50/2016 e ss.mm.

Per tutto quanto non previsto, si applicano le disposizioni di cui all'art. 108 del D.Lgs. 50/2016 e ss.mm.

Art. 35 Recesso

Ai sensi e per gli effetti dell'art. 109 del D.Lgs. 50/2016 e ss.mm., oltre alle fattispecie contemplate dall'art. 88, comma 4 ter e art. 92 comma del D.Lgs 159/2011, l'Amministrazione potrà, per ragioni interne ed a suo insindacabile giudizio, decidere in qualsiasi momento di sospendere l'esecuzione delle prestazioni di cui al presente capitolato.

In tal caso verranno corrisposti all'Appaltatore unicamente i corrispettivi e le spese relativi calcolati come indicato dal comma 2 del citato art. 109.

Art. 36 Definizione delle controversie – Risoluzione bonaria in via amministrativa

Ai sensi dell'art. 206 del D.Lgs. 50/2016 e ss.mm. si applicano, in quanto compatibili, le disposizioni di cui all'art.205 del medesimo decreto.

Ai sensi dell'art. 208 del D.Lgs. 50/2016 e ss.mm., le controversie relative a diritti soggettivi derivanti dall'esecuzione del contratto possono sempre essere risolte mediante atto di transazione, nel rispetto del Codice Civile esclusivamente qualora non sia possibile esperire altri rimedi.

Ove il valore oggetto dell'importo di concessione superi i 200.000,00 euro è acquisito il parere legale interno alla struttura.

La proposta di transazione può essere formulata sia dal soggetto Appaltatore che dal dirigente competente, sentito il Responsabile Unico del Procedimento.

La transazione ha forma scritta a pena di nullità.

La procedura sopra descritta può essere esperita anche per le controversie circa l'interpretazione del contratto o degli atti che ne fanno parte o da questo richiamati, anche quando tali interpretazioni non diano luogo direttamente a diverse valutazioni economiche.

Nelle more della risoluzione delle controversie l'Appaltatore non può comunque rallentare o sospendere il servizio, né rifiutarsi di eseguire gli ordini impartiti dalla Stazione appaltante.

Art. 37 Definizione delle controversie – Ricorso all'autorità giudiziaria

Per tutte le controversie che dovessero insorgere tra Amministrazione e Appaltatore sull'interpretazione ed esecuzione del contratto e che non si fossero potute risolvere in via amministrativa, viene previsto il ricorso all'autorità giudiziaria ordinaria ed eletto quale foro competente quello di Firenze, con espressa rinuncia a qualsiasi altra modalità.

Art. 38 Procedure di affidamento in caso di fallimento dell'esecutore o risoluzione del contratto

In caso di fallimento dell'Appaltatore la Stazione appaltante si avvale, senza pregiudizio per ogni altro diritto e azione a tutela dei propri interessi, della procedura prevista dall'art. 110 del D.Lgs. 50/2016 e ss.mm.

CAPO 6 – ULTIMAZIONI

Art. 39 Proprietà dei documenti, privacy e riservatezza

Tutti i documenti previsti dal presente capitolato, dopo che è stato interamente pagato il relativo compenso, divengono di proprietà piena ed esclusiva dell'Amministrazione la quale può utilizzarli a sua

discrezione e a suo insindacabile giudizio, nel modo e con i mezzi che riterrà più opportuni, apportandovi tutte le variazioni o aggiunte che possono essere riconosciute necessarie e senza che da parte dell'Appaltatore possano essere sollevate eccezioni o richieste di qualsiasi tipo.

L'Appaltatore non potrà utilizzare per sé, né fornire a terzi, dati e informazioni sui servizi oggetto del presente capitolato o pubblicare gli stessi, senza il preventivo assenso scritto dell'Amministrazione.

L'Appaltatore del presente appalto sarà tenuto al rispetto del GDPR – Regolamento UE 2016/679 in materia di trattamento dati personali e privacy. L'Appaltatore dovrà mantenere riservata e non dovrà divulgare a terzi, ovvero impiegare in modo diverso da quello occorrente per realizzare l'oggetto del contratto, qualsiasi informazione relativa all'appalto la cui divulgazione non sia stata esplicitamente autorizzata per iscritto dall'Amministrazione.

L'Appaltatore potrà citare nelle proprie referenze le attività svolte per l'Amministrazione, purché tale citazione non violi l'obbligo di riservatezza di cui al presente articolo.

Art. 40 Conformità agli standard sociali

L'appaltatore deve sottoscrivere, prima della stipula del contratto, la «Dichiarazione di conformità a standard sociali minimi», in conformità all'Allegato I al decreto del Ministro dell'ambiente 6 giugno 2012 (in G.U. n. 159 del 10 luglio 2012).

I servizi manutentivi, le riparazioni, i materiali di ricambio, oggetto dell'appalto, devono essere prodotti, forniti, posati ed eseguiti in conformità con gli standard sociali minimi in materia di diritti umani e di condizioni di lavoro lungo la catena di fornitura definiti dalle leggi nazionali dei Paesi ove si svolgono le fasi della catena, e in ogni caso in conformità con le Convenzioni fondamentali stabilite dall'Organizzazione Internazionale del Lavoro e dall'Assemblea Generale delle Nazioni Unite.

Al fine di consentire il monitoraggio, da parte della Stazione appaltante, della conformità ai predetti standard, l'appaltatore è tenuto a:

- a) informare fornitori e sub-fornitori coinvolti nella catena di fornitura dei materiali di ricambio, facenti parte del presente appalto di servizi, che la Stazione appaltante ha richiesto la conformità agli standard sopra citati nelle condizioni d'esecuzione dell'appalto;
- b) fornire, su richiesta della Stazione appaltante ed entro il termine stabilito nella stessa richiesta, le informazioni e la documentazione relativa alla gestione delle attività riguardanti la conformità agli standard e i riferimenti dei fornitori e sub-fornitori coinvolti nella catena di fornitura;
- c) accettare e far accettare dai propri fornitori e sub-fornitori, eventuali verifiche ispettive relative alla conformità agli standard, condotte dalla Stazione appaltante o da soggetti indicati e specificatamente incaricati allo scopo da parte della stessa Stazione appaltante;
- d) intraprendere, o a far intraprendere dai fornitori e sub-fornitori coinvolti nella catena di fornitura, eventuali ed adeguate azioni correttive, comprese eventuali rinegoziazioni contrattuali, entro i termini stabiliti dalla Stazione appaltante, nel caso che emerga, dalle informazioni in possesso della stessa Stazione appaltante, una violazione contrattuale inerente la non conformità agli standard sociali minimi lungo la catena di fornitura;
- e) dimostrare, tramite appropriata documentazione fornita alla Stazione appaltante, che le clausole sono rispettate, e a documentare l'esito delle eventuali azioni correttive effettuate.

Per le finalità di monitoraggio di cui al comma 2 la Stazione appaltante può chiedere all'appaltatore la compilazione dei questionari in conformità al modello di cui all'Allegato III al decreto del Ministro dell'ambiente 6 giugno 2012.

La violazione delle clausole in materia di conformità agli standard sociali di cui ai commi 1 e 2, comporta

l'applicazione della penale nella misura di cui all'art. 8 del presente capitolato, con riferimento a ciascuna singola violazione accertata in luogo del riferimento ad ogni giorno di ritardo.

Art. 41 Norme tecniche di riferimento

L'Impresa dichiara di conoscere integralmente norme tecniche e prescrizioni di legge, inerenti l'oggetto del presente appalto, si impegna all'osservanza delle stesse, nonché alle disposizioni impartite dal Responsabile Unico del Procedimento della SOC Manutenzione Immobili Empoli e dal Direttore per l'esecuzione del contratto.

L'impresa affidataria dovrà eseguire le prestazioni oggetto del servizio in conformità a tutte le leggi, regolamenti e norme applicabili, comunitarie e/o nazionali, alcune delle quali vengono di seguito riportate a titolo indicativo e non esaustivo:

- D.Lgs. 9 aprile 2008, n. 81 e successive modifiche ed integrazioni – “Attuazione dell'art. 1 della Legge 3 Agosto 2007, n. 123, in materia di tutela della salute e sicurezza nei luoghi di lavoro”;
- le norme emanate da enti ufficiali quali CNR, IEC, UNI, CEI, ecc., anche se non espressamente richiamate, e tutte le norme modificative e/o sostitutive delle disposizioni precedenti che fossero eventualmente emanate nel corso della esecuzione dei lavori;
- tutte le disposizioni del Direttore dell'Esecuzione del Contratto;
- D.P.R. n. 162 del 30/04/1999 - Regolamento recante norme per l'attuazione della direttiva 2014/33/UE, relativa agli ascensori ed ai componenti di sicurezza degli ascensori, nonché per l'esercizio degli ascensori);
- D.M. 37/2008 - disposizioni in materia di attività di installazione degli impianti all'interno degli edifici;
- Normativa CEI 64-8 – Norme per impianti elettrici;

Il presente appalto è sottoposto a tutta la normativa vigente in materia e non in contrasto che qui si intende richiamata integralmente. Si precisa che nel caso in cui non siano rispettate le leggi e le norme vigenti nell'esecuzione del presente accordo quadro sopra citate, l'Appaltatore dovrà impegnarsi, gratuitamente, alla messa in regola degli interventi non eseguiti a perfetta regola d'arte nei modi e nei tempi impartiti dal Direttore dell'Esecuzione del Contratto.

**SERVIZIO DI CONDUZIONE, MANUTENZIONE PROGRAMMATA E
PREVENTIVA/CORRETTIVA SU CHIAMATA IN CASO DI GUASTO DEGLI
IMPIANTI ELEVATORI INSTALLATI NEGLI EDIFICI NELLA
DISPONIBILITA' DELL'AZIENDA USL TOSCANA CENTRO**

AMBITO TERRITORIALE EMPOLESE

- ALLEGATO 1 -

ELENCO IMMOBILI E RELATIVI IMPIANTI ELEVATORI

N°	Cod. Impianto	Matricola	Marca	Tipo	Ubicazione	Utilizzo	n° telefono combinatore	Stato
42	FA062776		OTIS	Olio	Via Boccaccio - Empoli (casa Gazzarri)	Sanitario		Funzionante
43	A6749	10577	CEAM	Olio	P.za Lavagnini - Fucecchio (Blocco A)	Sanitario	0571705035	Funzionante
44	A6750	1164	CEAM	Elettrico	P.za Lavagnini - Fucecchio (Blocco Operatorio)	Sanitario	0571705340	Funzionante
45	T6N01362	048019/7/2009	SAMA	Olio	P.za Lavagnini - Fucecchio (Blocco Operatorio)	Sanitario	0571705339	Funzionante
46	A1126	048019/02/2001	SAMA	Olio	P.za Lavagnini - Fucecchio (C. Trasfusionale)	Sanitario		Funzionante
47	A480	048019/2/2003	MANETTI	Olio	P.za Lavagnini - Fucecchio (ex Pronto soccorso)	Sanitario		Funzionante
48	A500	1041/88	SAMA	Olio	P.za Lavagnini - Fucecchio (ex terapia fisica)	Sanitario		Dismesso
49	54NF6152	11099	OTIS	Elettrico	P.za Lavagnini - Fucecchio (Urologia)	Sanitario		Funzionante
50	A PI 171	PI 476	INSUBRIA ATLAS	Elettrico	P.za XX Settembre - San Miniato	Sanitario	0571705948	Funzionante
51	3578	PI 229/94	SAMA	Olio	P.za XX Settembre - San Miniato	Sanitario		Funzionante
52	A4880	PI 1020	CEAM	Elettrico	P.za XX Settembre - San Miniato (montegrappa)	Sanitario		Funzionante
53	T6Y03611	1814/83	SAMA	Olio	Via Amendola - Certaldo	Sanitario	3311985792	Funzionante
54	Piattaforma	LU-01484	PEGASUS mod. Lowup	Elettrico	Via Oberdan - Sovigliana (Centro formazione)	Sanitario	NO TEL.	Funzionante
55	T6N01301	2004/8/050009	SAMA	Olio	Via Calatafimi - Castelfranco	Sociale	0571479284	Funzionante
56	T6N01302	2004/9/050009	SAMA	Olio	Via Calatafimi - Castelfranco	Sociale	0571479284	Funzionante
57	T6N01303	2004/10/050009	SAMA	Olio	Via Calatafimi - Castelfranco	Sociale	0571479284	Funzionante
58	T6N01304	2004/11/050009	SAMA	Olio	Via Calatafimi - Castelfranco	Sociale	0571479284	Funzionante
59	06/1586	209/2009	BAGLINI	Olio	Via Che Guevara - Castelfiorentino	Sociale	3356178696	Funzionante
60	06/1587	210/2009	BAGLINI	Olio	Via Che Guevara - Castelfiorentino	Sociale	3356178748	Funzionante
61	T6Y00203	FI1164/96	DELTA	Olio	Via Chiassatelle - Empoli	Sociale	3311985789	Funzionante
62	T6Y36446	51 EMP 08	KONE	Elettrico	Via dei cappuccini - Empoli	Sanitario		Funzionante
63	T6Y36447	52 EMP 08	KONE	Elettrico	Via dei cappuccini - Empoli	Sanitario		Funzionante
64	T6N00507	FI72/89	SAMA	Olio	Via dei Fossi - Cerreto Guidi	Sanitario	3311985794	Funzionante
65	FA017514	8936FI	FALCONI	Elettrico	Via dei Mille - Castelfiorentino	Sanitario	0571705773	Funzionante
66	FA056519	10699FI	FALCONI	Elettrico	Via dei Mille - Castelfiorentino	Sanitario		Dismesso
67	FA029331	12797FI	FALCONI	Elettrico	Via dei Mille - Castelfiorentino	Sanitario		Dismesso
68	FA029332	12798FI	FALCONI	Elettrico	Via dei Mille - Castelfiorentino	Sanitario		Funzionante
69	FA029333	12799FI	FALCONI	Elettrico	Via dei Mille - Castelfiorentino	Sanitario		Dismesso
70	FA029334	12800FI	FALCONI	Elettrico	Via dei Mille - Castelfiorentino	Sanitario		Dismesso
71	730	72/EMP/08	ROSSI ASCENSORI	Olio	Via delle Ville di Cerbaio - Empoli	Sanitario		Funzionante
72	731	73/EMP/08	ROSSI ASCENSORI	Olio	Via delle Ville di Cerbaio - Empoli	Sanitario		Funzionante
73	T6Y01070	23/98	VENDRASCENSORI	Olio	Via Don Minzoni - Fucecchio	Sociale	3311985796	Funzionante
74	T6Y01071	24/98	VENDRASCENSORI	Olio	Via Don Minzoni - Fucecchio	Sociale	3311985793	Funzionante
75	54NG4974	13360FI	OTIS	Olio	Via Magenta - Castelfiorentino	Sanitario	3311985791	Funzionante
76	T6N00750	327/93	SAMA	Olio	Via Mainardi - Santa Croce	Sanitario	3311985785	Funzionante
77	T6N00985		CEAM	Olio	Via Sanzio, Sovigliana (Farmacia)	Sanitario	3356178916	Funzionante
78	T6Y25384	FI253/84	Moricci & Lazzerini	Olio	Via Matteotti - Montespertoli	Sanitario	3311985787	Funzionante
79	118/97	98/100368/FI	VIMA	Olio	Via Neruda - Castelfiorentino	Sociale		Funzionante
80	119/97	98/100399/FI	VIMA	Olio	Via Neruda - Castelfiorentino	Sociale		Funzionante
81	06/1523	Vinci 06/07	BAGLINI	Elettrico	Via Oberdan - Sovigliana (Centro formazione)	Sanitario	0571704340	Funzionante
82	04/1213	Vinci 03/10	BAGLINI	Elettrico	Via Oberdan - Sovigliana (Centro formazione)	Sanitario	0571704098	Funzionante
83	04/1214	Vinci 04/10	BAGLINI	Elettrico	Via Oberdan - Sovigliana (Centro formazione)	Sanitario	0571704099	Funzionante
84	04/1340	170/2004	ARNO MANETTI	Olio	Via Pavese - Castelfiorentino (Distretto)	Sanitario	0571704369	Funzionante
85	Montascale	14724	VIMEC	Elettrico	Via Barzino - Empoli	Sanitario	NO TEL.	Funzionante
86	22N02205	FI6626	CEAM	Elettrico	Via Rozzalupi - Empoli (Distretto)	Sanitario	0571702788	Dismesso
87	T6Y04999	FI 149/99	VIMA	Olio	Via Rozzalupi - Empoli (Distretto)	Sanitario	0571702789	Funzionante
88	T6Y05009	2004/4/050009	AMP	Olio	Via Solferino - Castelfranco (Distretto)	Sanitario	3386464545	Funzionante
89	H14610	PI 97/100011	FIAM	Olio	Via Tosco Romagnola - San Miniato (La Badia)	Sanitario	0571704662	Funzionante
90	H14609	PI 97/100147	FIAM	Olio	Via Tosco Romagnola - San Miniato (La Badia)	Sanitario	0571704663	Funzionante
91	H14608	PI 97/100010	FIAM	Olio	Via Tosco Romagnola - San Miniato (La Badia)	Sanitario	0571704693	Funzionante
92	A 476	456	MANETTI	Olio	Via Vecchia del Mulino - Ponte a Egola	Sociale	0571484191	Funzionante
93	OV99180190	048019/4/2009	IGV	Olio	Via Ventignano - Fucecchio (Centro disabili)	Sanitario		Funzionante
94	T6Y13148	FI 1614/95	FIAM	Olio	Via Volta - Empoli (RSA)	Sociale	3311985790	Funzionante
95	T6Y03598	FI/419/84	FIAM	Olio	Via Volterrana - Gambassi (Distretto)	Sanitario	3311985788	Funzionante
96	T6N00481	FI 282/88	SAMA	Olio	Via XI Febbraio - Empoli	Sociale	0571526930	Funzionante
97	T6N00460	PI 167/87	SAMA	Olio	Viale 2 giugno - Castelfranco (CAO)	Sanitario	0571704210	Funzionante
98	T6N00746	FI 1126/93	SAMA	Olio	Viale Centofiori - Montelupo (Distretto)	Sanitario	0571702075	Funzionante
99	H08847	FI 1285/93	FIAM	Olio	Viale Matteotti - Certaldo (I Tigli)	Sociale		Funzionante
100	201	048019/8/2002	PROFILI	Olio	P.za XX Settembre - Fucecchio (Distretto)	Sanitario	057120925	Dismesso
101	202	048019/7/2002	PROFILI	Olio	P.za XX Settembre - Fucecchio (Distretto)	Sanitario		Dismesso
102	103-11935	120/2003	KONE	Elettrico	P.za Macelli n° 10 - Certaldo (Distretto)	Sanitario	3351791679	Conserv.
103	T6Y90782	105/2002	SAMA	Olio	P.za della Libertà n° 6 - Certaldo (Pentamedica)	Sanitario	3351791694	Funzionante

**SERVIZIO DI CONDUZIONE, MANUTENZIONE PROGRAMMATA E
PREVENTIVA/CORRETTIVA SU CHIAMATA IN CASO DI GUASTO DEGLI
IMPIANTI ELEVATORI INSTALLATI NEGLI EDIFICI NELLA
DISPONIBILITA' DELL'AZIENDA USL TOSCANA CENTRO
AMBITO TERRITORIALE EMPOLESE**

**- ALLEGATO 2 -
PROSPETTO ECONOMICO**

- PROSPETTO ECONOMICO -				
'Tipo Attivita'	Tipologia	Costo unitario	Quantità	Costo Totale
A	Servizio di manutenzione programmata full-risk degli impianti elevatori	€. 8.581,00 (costo trimestrale)	4 trimestri	€ 34.324,00
	Sub-totale Attività "A"			€ 34.324,00
B	Servizio di manutenzione preventiva e correttiva su guasto degli impianti elevatori	€. 35.500,00 (*)	su richiesta (*)	€. 35.500,00
	Sub-totale Attività "B"			€ 35.500,00
	Costi della sicurezza non soggetti a ribasso			€ 500,00
Totale				€ 70.324,00
NOTE:				
(*)	Quantità presunte			

N°	Cod. Impianto	Matricola	Marca	Tipo	Ubicazione	Utilizzo	n° telefono combinatore	Stato	IMPORTO
42	FA062776		OTIS	Olio	Via Boccaccio - Empoli (casa Gazzari)	Sanitario		Funzionante	€ 668,00
43	A6749	10577	CEAM	Olio	P.za Lavagnini - Fucecchio (Blocco A)	Sanitario	0571705035	Funzionante	€ 668,00
44	A6750	1164	CEAM	Elettrico	P.za Lavagnini - Fucecchio (Blocco Operatorio)	Sanitario	0571705340	Funzionante	€ 668,00
45	T6N01362	048019/7/2009	SAMA	Olio	P.za Lavagnini - Fucecchio (Blocco Operatorio)	Sanitario	0571705339	Funzionante	€ 668,00
46	A1126	048019/02/2001	SAMA	Olio	P.za Lavagnini - Fucecchio (C. Trasfusionale)	Sanitario		Funzionante	€ 668,00
47	A480	048019/2/2003	MANETTI	Olio	P.za Lavagnini - Fucecchio (ex Pronto soccorso)	Sanitario		Funzionante	€ 668,00
48	A500	1041/88	SAMA	Olio	P.za Lavagnini - Fucecchio (ex terapia fisica)	Sanitario		Dismesso	€ 0,00
49	54NF6152	11099	OTIS	Elettrico	P.za Lavagnini - Fucecchio (Urologia)	Sanitario		Funzionante	€ 668,00
50	A PI 171	PI 476	INSUBRIA ATLAS	Elettrico	P.za XX Settembre - San Miniato	Sanitario	0571705948	Funzionante	€ 668,00
51	3578	PI 229/94	SAMA	Olio	P.za XX Settembre - San Miniato	Sanitario		Funzionante	€ 668,00
52	A4880	PI 1020	CEAM	Elettrico	P.za XX Settembre - San Miniato (montegrappa)	Sanitario		Funzionante	€ 668,00
53	T6Y03611	1814/83	SAMA	Olio	Via Amendola - Certaldo	Sanitario	3311985792	Funzionante	€ 668,00
54	Piattaforma	LU-01484	PEGASUS mod. Lowup	Elettrico	Via Oberdan - Sovigliana (Centro formazione)	Sanitario	NO TEL.	Funzionante	€ 168,00
55	T6N01301	2004/8/050009	SAMA	Olio	Via Calatafimi - Castelfranco	Sociale	0571479284	Funzionante	€ 668,00
56	T6N01302	2004/9/050009	SAMA	Olio	Via Calatafimi - Castelfranco	Sociale	0571479284	Funzionante	€ 668,00
57	T6N01303	2004/10/050009	SAMA	Olio	Via Calatafimi - Castelfranco	Sociale	0571479284	Funzionante	€ 668,00
58	T6N01304	2004/11/050009	SAMA	Olio	Via Calatafimi - Castelfranco	Sociale	0571479284	Funzionante	€ 668,00
59	06/1586	209/2009	BAGLINI	Olio	Via Che Guevara - Castelfiorentino	Sociale	3356178696	Funzionante	€ 668,00
60	06/1587	210/2009	BAGLINI	Olio	Via Che Guevara - Castelfiorentino	Sociale	3356178748	Funzionante	€ 668,00
61	T6Y00203	F1164/96	DELTA	Olio	Via Chiassatelle - Empoli	Sociale	3311985789	Funzionante	€ 668,00
62	T6Y36446	51 EMP 08	KONE	Elettrico	Via dei cappuccini - Empoli	Sanitario		Funzionante	€ 668,00
63	T6Y36447	52 EMP 08	KONE	Elettrico	Via dei cappuccini - Empoli	Sanitario		Funzionante	€ 668,00
64	T6N00507	FI72/89	SAMA	Olio	Via dei Fossi - Cerreto Guidi	Sanitario	3311985794	Funzionante	€ 668,00
65	FA017514	8936FI	FALCONI	Elettrico	Via dei Mille - Castelfiorentino	Sanitario	0571705773	Funzionante	€ 668,00
66	FA056519	10699FI	FALCONI	Elettrico	Via dei Mille - Castelfiorentino	Sanitario		Dismesso	€ 0,00
67	FA029331	12797FI	FALCONI	Elettrico	Via dei Mille - Castelfiorentino	Sanitario		Dismesso	€ 0,00
68	FA029332	12798FI	FALCONI	Elettrico	Via dei Mille - Castelfiorentino	Sanitario		Funzionante	€ 668,00
69	FA029333	12799FI	FALCONI	Elettrico	Via dei Mille - Castelfiorentino	Sanitario		Dismesso	€ 0,00
70	FA029334	12800FI	FALCONI	Elettrico	Via dei Mille - Castelfiorentino	Sanitario		Dismesso	€ 0,00
71	730	72/EMP/08	ROSSI ASCENSORI	Olio	Via delle Ville di Cerbaiola - Empoli	Sanitario		Funzionante	€ 668,00
72	731	73/EMP/08	ROSSI ASCENSORI	Olio	Via delle Ville di Cerbaiola - Empoli	Sanitario		Funzionante	€ 668,00
73	T6Y01070	23/98	VENDRASENSORI	Olio	Via Don Minzoni - Fucecchio	Sociale	3311985796	Funzionante	€ 668,00
74	T6Y01071	24/98	VENDRASENSORI	Olio	Via Don Minzoni - Fucecchio	Sociale	3311985793	Funzionante	€ 668,00
75	54NG4974	13360FI	OTIS	Olio	Via Magenta - Castelfiorentino	Sanitario	3311985791	Funzionante	€ 668,00
76	T6N00750	327/93	SAMA	Olio	Via Mainardi - Santa Croce	Sanitario	3311985785	Funzionante	€ 668,00
77	T6N00985		CEAM	Olio	Via Sanzio, Sovigliana (Casa della salute)	Sanitario	3356178916	Funzionante	€ 668,00
78	T6Y25384	FI253/84	Moricci & Lazzarini	Olio	Via Matteotti - Montespertoli	Sanitario	3311985787	Funzionante	€ 668,00
79	118/97	98/100368/FI	VIMA	Olio	Via Neruda - Castelfiorentino	Sociale		Funzionante	€ 668,00
80	119/97	98/100399/FI	VIMA	Olio	Via Neruda - Castelfiorentino	Sociale		Funzionante	€ 668,00
81	06/1523	Vinci 06/07	BAGLINI	Elettrico	Via Oberdan - Sovigliana (Centro formazione)	Sanitario	0571704340	Funzionante	€ 668,00
82	04/1213	Vinci 03/10	BAGLINI	Elettrico	Via Oberdan - Sovigliana (Centro formazione)	Sanitario	0571704098	Funzionante	€ 668,00
83	04/1214	Vinci 04/10	BAGLINI	Elettrico	Via Oberdan - Sovigliana (Centro formazione)	Sanitario	0571704099	Funzionante	€ 668,00
84	04/1340	170/2004	ARNO MANETTI	Olio	Via Pavese - Castelfiorentino (Distretto)	Sanitario	0571704369	Funzionante	€ 668,00
85	Montascale	14724	VIMEC	Elettrico	Via Barzino - Empoli	Sanitario	NO TEL.	Funzionante	€ 168,00
86	22N02205	FI6626	CEAM	Elettrico	Via Rozzalupi - Empoli (Distretto)	Sanitario	0571702788	Dismesso	€ 0,00
87	T6Y04999	FI 149/99	VIMA	Olio	Via Rozzalupi - Empoli (Distretto)	Sanitario	0571702789	Funzionante	€ 668,00
88	T6Y05009	2004/4/050009	AMP	Olio	Via Solferino - Castelfranco (Distretto)	Sanitario	3386464545	Funzionante	€ 668,00
89	H14610	PI 97/100011	FIAM	Olio	Via Tosco Romagnola - San Miniato (La Badia)	Sanitario	0571704662	Funzionante	€ 668,00
90	H14609	PI 97/100147	FIAM	Olio	Via Tosco Romagnola - San Miniato (La Badia)	Sanitario	0571704663	Funzionante	€ 668,00
91	H14608	PI 97/100010	FIAM	Olio	Via Tosco Romagnola - San Miniato (La Badia)	Sanitario	0571704693	Funzionante	€ 668,00
92	A 476	456	MANETTI	Olio	Via Vecchia del Mulino - Ponte a Egola	Sociale	0571484191	Funzionante	€ 668,00
93	OV99180190	048019/4/2009	IGV	Olio	Via Ventignano - Fucecchio (Centro disabili)	Sanitario		Funzionante	€ 420,00
94	T6Y13148	FI 1614/95	FIAM	Olio	Via Volta - Empoli (RSA)	Sociale	3311985790	Funzionante	€ 668,00
95	T6Y03598	FI 419/84	FIAM	Olio	Via Volterra - Gambassi (Distretto)	Sanitario	3311985788	Funzionante	€ 668,00
96	T6N00481	FI 282/88	SAMA	Olio	Via XI Febbraio - Empoli	Sociale	0571526930	Funzionante	€ 668,00
97	T6N00460	PI 167/87	SAMA	Olio	Viale 2 giugno - Castelfranco (CAO)	Sanitario	0571704210	Funzionante	€ 668,00
98	T6N00746	FI 1126/93	SAMA	Olio	Viale Centofiori - Montelupo (Distretto)	Sanitario	0571702075	Funzionante	€ 668,00
99	H08847	FI 1285/93	FIAM	Olio	Viale Matteotti - Certaldo (I Tigli)	Sociale		Funzionante	€ 668,00
100	201	048019/8/2002	PROFILI	Olio	P.za XX Settembre - Fucecchio (Distretto)	Sanitario	057120925	Dismesso	€ 0,00
101	202	048019/7/2002	PROFILI	Olio	P.za XX Settembre - Fucecchio (Distretto)	Sanitario		Dismesso	€ 0,00
102	103-11935	120/2003	KONE	Elettrico	P.za Macelli n° 10 - Certaldo (Distretto)	Sanitario	3351791679	Conserv.	€ 168,00
103	T6Y90782	105/2002	SAMA	Olio	P.za della Libertà n° 6 - Certaldo (Pentamedica)	Sanitario	3351791694	Funzionante	€ 668,00
TOTALE									€ 34.324,00

**SERVIZIO DI CONDUZIONE, MANUTENZIONE PROGRAMMATA E
PREVENTIVA/CORRETTIVA SU CHIAMATA IN CASO DI GUASTO DEGLI
IMPIANTI ELEVATORI INSTALLATI NEGLI EDIFICI NELLA
DISPONIBILITA' DELL'AZIENDA USL TOSCANA CENTRO
AMBITO TERRITORIALE EMPOLESE**

**- ALLEGATO 3 -
ELENCO PREZZI**

A ATTIVITA' DI MANUTENZIONE PREVENTIVA E CORRETTIVA SU CHIAMATA IN CASO DI GUASTO

Per l'esecuzione delle riparazioni degli impianti elevatori, di proprietà dell'Azienda USL Toscana centro e riportati nell'elenco di cui all'Allegato 1 "Elenco Immobili e Impianti elevatori" al Capitolato speciale d'Appalto, occorrerà redigere un preventivo di spesa riportante gli importi delle voci che trovano riscontro nella sezione delle opere compiute del Prezzario della Regione Toscana anno 2022. A tali importi si procederà ad applicare lo sconto derivante dal ribasso offerto.

Le voci relative agli interventi di manutenzione che non trovano riscontro nella sezione delle opere compiute del Prezzario della Regione Toscana anno 2022, verranno invece computate separando gli importi relativi alla fornitura di materiali e gli importi relativi alla manodopera, quotati in base a quanto riportato nei paragrafi seguenti.

A.1 MATERIALI

Gli importi relativi alla fornitura di materiali, rintracciabili nell'apposita sezione "PR", del prezzario suddetto, saranno contabilizzati mediante l'applicazione agli importi dei singoli articoli dello sconto derivante dal ribasso offerto.

Il materiale da utilizzare dovrà comunque essere approvato dal Direttore dell'esecuzione del contratto o da un suo delegato.

In caso di voce assente in tutte le sezioni dell'elenco prezzi di cui al presente articolo, si procederà alla definizione di un nuovo prezzo così calcolato: prezzo di acquisto (mediante fornitura della fattura di acquisto) + 16% per spese generali + 10% per utile di impresa. A tale applicazione verrà dedotto il ribasso offerto, esclusivamente sulle percentuali di maggiorazione in essi comprese del 16% per spese generali e del 10% per utili d'impresa.

A.2 MANODOPERA

Gli importi relativi alla manodopera impiegata saranno contabilizzati secondo gli importi indicati nella tabella sotto riportata, con l'applicazione dello sconto derivante dal ribasso offerto esclusivamente sulle percentuali di maggiorazione in essi comprese del 16% per spese generali e del 10% per utili d'impresa.

(riferimento: Prezzario Lavori Pubblici Regione Toscana anno 2022)

1	2	3	4	5	6	7
Codifica	Qualifica	U.m.	Costo	Spese generali	Utili	Totale
RU.M11.001.001	Installatore/Operaio Metalmeccanico V Cat. sup.	€/h	24,91	3,98560	2,88956	31,78516
RU.M11.001.002	Installatore/Operaio Metalmeccanico V Cat.	€/h	23,26	3,72160	2,69816	29,67976
RU.M11.001.003	Installatore/Operaio Metalmeccanico IV Cat.	€/h	21,73	3,47680	2,52068	27,72748
RU.M11.001.004	Installatore/Operaio Metalmeccanico III Cat.	€/h	20,84	3,33440	2,41744	26,59184

Tutti i preventivi presentati, oltre a riportare i prezzi dei componenti da sostituire e il numero di ore di manodopera necessarie, dovranno essere corredati, in allegato, della copia delle fatture di acquisto dei

componenti di cui si prevede la sostituzione ed i riferimenti della qualifica del tecnico che esegue la riparazione per l'individuazione del relativo costo della manodopera.

I prezzi stabiliti dall'elenco prezzi si intendono accettati dall'Appaltatore e sono comprensivi di tutte le attività necessarie per il compimento delle prestazioni ed invariabili per tutta la durata dell'Appalto.

**SERVIZIO DI CONDUZIONE, MANUTENZIONE PROGRAMMATA E
PREVENTIVA/CORRETTIVA SU CHIAMATA IN CASO DI GUASTO DEGLI
IMPIANTI ELEVATORI INSTALLATI NEGLI EDIFICI NELLA
DISPONIBILITA' DELL'AZIENDA USL TOSCANA CENTRO
AMBITO TERRITORIALE EMPOLESE**

**- ALLEGATO 4 -
PIANO DI MANUTENZIONE**

OPERAZIONI DI CONTROLLO

PERIODICITÀ

I. Gruppo : Controllo generale		MESI
I.a	Pulizia generale	1

II. Gruppo : Guide ed elementi di fondo fossa		MESI
II.a	Lubrificazione guide	1
II.b	Posizione guide	1
II.c	Attacchi fune sul fondo fossa	1
II.d	Ammortizzatori	1
II.e	Pulizia fossa	1

III. Gruppo : Arcata e arcatina		MESI
III.a	Dispositivo paracadute	1
III.b	Attacchi fune su arcata	1
III.c	Pattini	1
III.d	Pulizia dispositivi	1
III.e	Usura e lubrificazione pulegge	1

IV. Gruppo : Centralina e pistone		MESI
IV.a	Tenuta delle guarnizioni delle valvole	1
IV.b	Controllo del livello dell'olio	1
IV.c	Efficienza delle protezioni del motore	1
IV.d	Controllo delle pressioni	1
IV.e	Controllo del rubinetto di esclusione manometro (4)	1
IV.f	Tenuta della saracinesca	1
IV.g	Targhe e schemi	1
IV.h	Revisione totale	1

V. Gruppo : Operatore e porte		MESI
V.a	Contatti chiusura operatore e porte di piano	1
V.b	Funzionamento porte di piano e di cabina	1
V.c	Accoppiamento porta di piano – porta di cabina	1
V.d	Cinghie e catene	1
V.e	Rotelle scorrimento carrelli e pattini antine	1
V.f	Costola mobile	1
V.g	Fotocellule / Barriere elettroniche	1

VI. Gruppo : Funi		MESI
VI.a	Usura funi	1
VI.b	Tensione ed allungamento	1

VII. Gruppo : Altri componenti		MESI
VII.a	Qualità della marcia	1
VII.b	Livellamento	1
VII.c	Funzionamento segnalazioni luminose e pulsanti	1
VII.d	Dispositivi d'intercomunicazione (se installati)	1
VII.e	Ritorno al piano in emergenza	1
VII.f	Manovra di emergenza	1
VII.g	Targhe e segnali	1
VII.h	Cavi flessibili	1
VII.i	Quadro manovra	1

SCHEDE DI MANUTENZIONE

I. Gruppo : Controllo Generale

Operazioni:

I.a Controlli generali

- Controllare, per il loro corretto funzionamento, che ogni componente sia sufficientemente pulito, non corrosivo ed in buone condizioni.
- Controllare il corretto funzionamento dell'illuminazione ordinaria sia in cabina che nel locale macchina.
- Controllare il corretto funzionamento dell'illuminazione di emergenza sia in cabina che nel locale macchina.
- Controllare il buono stato del locale macchina e la mancanza di umidità e di infiltrazioni d'acqua.
- Controllare il buono stato della cabina e del tappeto di calpestio.

Sostituire o ripristinare tutti i componenti usurati o che non lavorano correttamente.

II. Gruppo : Guide ed elementi di fondo fossa

Operazioni:

II.a Lubrificazione guide

- Lubrificare le guide, eliminando eventuali eccessi alle estremità.
- Controllare il livello ed il corretto funzionamento dell'oliatore delle guide (se installato)
- Il tratto di guida più basso deve essere lubrificato dalla fossa

II.b Posizione guide

- Verificare la distanza e la posizione delle guide utilizzando una dima.
- Verificare il serraggio dei bulloni delle piastre di collegamento guide.

II.c Attacchi fune sul fondo fossa

- Controllare che i tiranti attacco funi e i morsetti di fissaggio siano puliti e correttamente serrati.

II.d Ammortizzatori

- Verificare che gli ammortizzatori si trovino in posizione originale e non siano danneggiati.
- Verificare, per la sicurezza, il fissaggio dei supporti e delle basi di battuta degli ammortizzatori.

II.e Pulizia fossa

- Al termine delle operazioni controllare che la fossa sia pulita, asciutta e priva di detriti ed olio.

Sostituire o ripristinare tutti i componenti che non lavorano correttamente

III. Gruppo : Arcata e Arcatina

Operazioni:

III.a Dispositivo paracadute

- Controllare che la leva, il rullo ed il contatto non siano usurati, che abbiano un movimento agevole e regolare e, per la sicurezza, che tutti i bulloni di fissaggio siano correttamente serrati.
- Effettuare la prova d'intervento del paracadute, controllandone l'efficienza, come descritto nelle Istruzioni Dispositivo Paracadute.

III.b Attacchi fune su arcata

- Verificare che i tiranti attacco funi e i morsetti di fissaggio siano puliti e correttamente serrati.

III.c Pattini

- Verificare lo stato di conservazione, usura, e pulizia dei pattini guida cabina, arcata ed arcatina.
- Verificare, riportandoli se necessario a valori corretti, i giochi dei pattini guida.

III.d Pulizia dispositivi

- Verificare che tutti gli elementi siano ben oliati e liberi nei loro movimenti.

III.e Usura e lubrificazione pulegge.

- Verificare che i perni ed i cuscinetti della puleggia non producano rumori o vibrazioni anomale, in caso contrario pulirli e lubrificarli.
- Verificare che le gole delle pulegge non siano consumate o deformate dal passaggio delle funi.
- Controllare l'allineamento e la posizione delle pulegge.

Sostituire o ripristinare tutti i componenti che non lavorano correttamente

IV. Gruppo : Centralina e pistone

Operazioni: (fare riferimento alla figura)

IV.a Tenuta delle guarnizioni delle valvole

Al termine dell'installazione e in occasione delle visite periodiche controllare la tenuta delle guarnizioni nel seguente modo: con olio alla temperatura ambiente chiudere la saracinesca (B) ed aprire il rubinetto di esclusione del manometro (4). Verificare che la pressione indicata sul manometro (MAN) non scenda più di 4 bar in 5 minuti.

IV.b Controllo del livello dell'olio

Con la cabina al piano più alto verificare tramite l'asta (F) che il livello dell'olio sia sopra il minimo (il motore deve sempre essere coperto dall'olio).

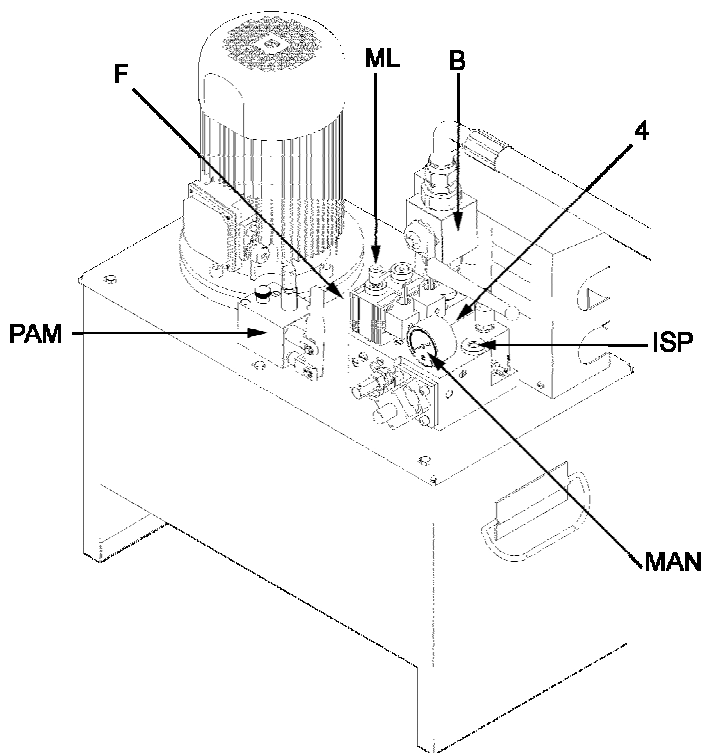

IV.c Efficienza delle protezioni del motore

Scollegare uno dei capi della serie di termistori e controllare che il dispositivo salvamotore intervenga.

IV.d Controllo delle pressioni

Procedere al controllo delle pressioni statiche e dinamiche a installazione ultimata. Periodicamente verificare che i valori rilevati siano rimasti immutati.

IV.e Controllo del rubinetto di esclusione manometro (4)

Chiudere la saracinesca (B), aprire il rubinetto di esclusione del manometro (4) e scaricare completamente la pressione agendo sull'elettrovalvola (VMD). Richiudere il rubinetto del manometro (4), aprire la saracinesca (B) e verificare che il livello della pressione sul manometro (MAN) sia a zero.

IV.f Tenuta della saracinesca

Chiudere la saracinesca (B) ed aprire il rubinetto di esclusione del manometro (4). Scaricare completamente pressione agendo manualmente sulla valvola (VMD). Verificare che il livello della pressione sul manometro (MAN) sia a zero.

IV.g Targhe e schemi

Accertarsi che tutte le targhe e gli schemi siano nella posizione corretta e ben leggibili: targa dei dati dell'olio, istruzioni per le manovre di emergenza, schema elettrico del quadro, schema idraulico della centralina.

IV.h Revisione totale

Eeguire una revisione totale della centralina. Alla fine della revisione eseguire tutti i controlli per la messa in funzione della centralina.

Sostituire o ripristinare tutti i componenti che non lavorano correttamente

V. Gruppo : Operatore e porte

Operazioni:

V.a Contatti chiusura operatore e porte di piano

- Verificare che i contatti di chiusura dell'operatore e delle porte di piano siano puliti e funzionanti.
- Verificare il corretto funzionamento di tutte le serrature di piano, effettuando la manovra manuale dal tetto cabina.

V.b Funzionamento porte di piano e di cabina

- Verificare il funzionamento del meccanismo di emergenza di apertura delle porte
- Controllare il funzionamento delle porte ad ogni piano, verificando eventuali danneggiamenti.
- Controllare l'apertura e la chiusura della porta di cabina. Deve essere:
 - A) priva d'attrito
 - B) silenziosa

V.c Accoppiamento porta di piano – porta di cabina

- Controllare che la ruota d'accoppiamento delle sospensioni si posizioni correttamente rispetto allo scivolo dell'operatore.
- Controllare l'appropriato funzionamento delle serrature di piano e assicurarsi che siano regolate perfettamente.
- Tenere oliato il blocco porte.

V.d Cinghie e catene

- Controllare lo stato d'usura ed il corretto funzionamento di cinghie e catene, l'integrità di cavi e funi.

V.e Rotelle scorrimento carrelli e pattini antine

- Controllare lo stato d'usura.

V.f Costola mobile

- Verificare che il dispositivo funzioni correttamente.

V.g Fotocellule

- Verificare il corretto funzionamento di tutte le fotocellule.

Sostituire o ripristinare tutti i componenti che non lavorano correttamente

VI. Gruppo : Funi

Operazioni:

VI.a Usura funi

- Le funi portanti che mostrano degrado o logoramento evidenti, o numero di fili eccessivi rotti, devono essere sostituite.
- In caso d'incertezza, sostituire le funi portanti quando i fili rotti o deteriorati abbiano una sezione complessiva maggiore del 10% della sezione metallica totale della fune per un tratto di lunghezza maggiore o uguale a 10 diametri della fune per funi con sei trefoli e a 8 diametri della fune per funi con otto trefoli.
- In presenza di fune usurata o corrosa si deve quindi ridurre l'intervallo di tempo fra una verifica e l'altra e nel conteggio dei fili rotti si considerano come tali quelli che hanno subito una riduzione del diametro, valutato a vista, del 50% inferiore all'originale.

Inoltre, si dovrà procedere alla sostituzione della fune quando:

- Il diametro della fune, anche in un solo punto, risulta ridotto del 7% rispetto a quello nominale.
- La fune presenta schiacciamenti, torsioni o piegature permanenti.
- L'anima fuoriesce dalla fune anche in un solo punto.
- La fune, pur essendo in trazione, presenta una o più trefoli allentati e sporgenti.

Prima del montaggio di una nuova fune occorre accertare che le gole delle pulegge non siano state consumate o deformate dalla vecchia fune.

VI.b Tensione ed allungamento

- Verificare ad ogni manutenzione la tensione e gli allungamenti delle funi. In caso di anomalie, ripristinare la condizione originale.
- Sostituire o ripristinare tutti i componenti che non lavorano correttamente.

VII. Gruppo : Altri componenti

Operazioni:

VII.a Qualità della marcia

- Osservare la cabina durante la marcia. Controllare a tutti i piani (sia in salita sia in discesa) le condizioni di :
 - A) Avvio
 - B) Frenata
 - C) Arresto
 - D) Silenziosità
 - E) Assenza d'attrito

VII.b Livellamento

- Controllare il livellamento ad ogni piano: effettuare la manovra a mano in discesa per controllare l'efficienza del circuito elettrico e dei contatti di ripescamento.

VII.c Funzionamento segnalazioni luminose e pulsanti

- Controllare il funzionamento dei pulsanti e delle segnalazioni luminose in cabina ed ai piani.

VII.d Dispositivi d'intercomunicazione e d'allarme

- Controllare il funzionamento del dispositivo d'intercomunicazione e del sistema d'allarme.

VII.e Ritorno al piano in emergenza

- Controllare il funzionamento dell'illuminazione di emergenza, del dispositivo di ritorno al piano e del dispositivo di apertura delle porte (se installato) in caso di mancanza di tensione.

VII.f Manovra di emergenza

- Effettuare la manovra d'emergenza ogni anno per verificare che tutti i componenti lavorino correttamente, in conformità alle istruzioni presenti nel manuale d'uso.

VII.g Targhe e segnali

- Verificare la completezza e l'immediata reperibilità dei cartelli di avviso di pericolo, degli schemi e documentazione dell'impianto.

VII.h Cavi flessibili

- Verificare lo stato di usura dei cavi flessibili e sostituire quando necessario.
- VII.i Quadro manovra e cablaggi elettrici
- Verificare che il quadro di manovra ed i cablaggi elettrici siano asciutti, puliti e correttamente isolati e messi a terra

Sostituire o ripristinare tutti i componenti che non lavorano correttamente

Committente: **Azienda USL Toscana Centro**

Luogo presso il quale si svolge l'appalto: **Edifici, Aree ed Ambienti dell'Azienda USL Toscana centro**

Oggetto dell'appalto: **Servizio di conduzione, manutenzione programmata e preventiva/correttiva su chiamata in caso di guasto degli impianti elevatori installati negli edifici nella disponibilità dell'Azienda USL Toscana centro, ambito territoriale empoiese**

Appaltatore:

INTRODUZIONE

Il presente documento, redatto dall'**Azienda Usl Toscana Centro - ambito territoriale empoiese** costituisce il Documento Unico di Valutazione dei Rischi dovuti alle interferenze (DUVRI), in ottemperanza all'art. 26 del D.Lgs. 81/2008 che prevede "l'elaborazione da parte del datore di lavoro committente di un unico documento di valutazione dei rischi che indichi le misure adottate per eliminare o, ove ciò non è possibile, ridurre al minimo i rischi da interferenze".

In questo documento il Committente e l'Appaltatore effettuano un'analisi congiunta e condivisa delle situazioni ed attività lavorative che possono dar luogo a situazioni di rischio per la salute e sicurezza dei lavoratori di entrambe le aziende e concordano le relative misure di prevenzione e protezione.

Nella redazione del DUVRI sono considerate le informazioni che l'appaltatore fornisce all'Azienda durante la riunione di coordinamento ed in particolare:

- le azioni che l'Appaltatore intende compiere nelle aree e ambienti dall'Azienda, con l'indicazione dei rischi ai quali è esposto il proprio personale e di quelli che possono creare interferenza;
- la tipologia di mezzi e attrezzature utilizzati nelle aree e ambienti dall'Azienda;
- ogni altra informazione che l'appaltatore ritiene utile fornire in merito al rischio di interferenza lavorativa.

ELABORAZIONE DEL DUVRI

In data 3/05/2021 il Responsabile Unico del procedimento (RUP) dell'**Azienda USL Toscana centro** ha promosso, presso la sede di Via dei Cappuccini, 79 - Empoli, una riunione di cooperazione e coordinamento, allo scopo di condividere con l'Appaltatore gli eventuali rischi interferenti e le relative misure di prevenzione e protezione nell'esecuzione dell'appalto, ed elaborare il DUVRI.

Alla riunione partecipano:

per l'Azienda (nome cognome e ruolo):

per il datore di lavoro appaltatore (nome cognome e ruolo):

Il DUVRI viene firmato su carta o in modalità digitale:

- dal Datore di Lavoro Appaltatore;
- dal Direttore Rete Sanitaria Terr. e/o Direttore Rete Ospedaliera dell'Azienda USL Toscana centro.

Firmando il DUVRI l'Appaltatore dichiara di:

- aver effettuato la valutazione dei rischi propri dell'attività ai sensi del D. Lgs. 81/2008 s.m.i.;
- aver provveduto ad effettuare un'adeguata informazione e formazione ai propri lavoratori in materia di salute e sicurezza nei luoghi di lavoro, con particolare riferimento alle proprie mansioni inerenti l'esecuzione dell'appalto;
- aver effettuato sorveglianza sanitaria dei lavoratori impiegati nelle attività in appalto riguardo i rischi specifici dell'appaltatore e i rischi presenti in Azienda;
- aver preso conoscenza ai fini dell'applicazione del D.lgs. 81/08 dei rischi presenti e delle misure di prevenzione e protezione da adottare nelle strutture dell'Azienda USL, attraverso il "**Documento di informazione sui rischi per la salute e la sicurezza sul lavoro nell'Azienda USL Toscana Centro e di prevenzione incidenti, per imprese e soggetti esterni**" disponibile in formato elettronico nel sito web <https://www.estar.toscana.it/> seguendo il percorso on-line: Home, Fornitori, Prevenzione per i Fornitori, Documenti rischi specifici AA.SS., Documenti delle Aziende Sanitarie;
- aver preso conoscenza che i propri lavoratori potrebbero accedere ad ambienti con presenza di radiazioni ionizzanti e non, ma non avendo nominato un proprio Esperto Qualificato, si assume la responsabilità di inviare lavoratori informati sul divieto di accesso a zone controllate e/o sorvegliate o con apparecchi portatili in funzione;
- aver preso conoscenza che i propri lavoratori potrebbero accedere ad ambienti con presenza di rischio di caduta dall'alto e che trattandosi di un rischio specifico dell'appaltatore questi dovrà adottare le necessarie misure di prevenzione e protezione contro tale rischio;

- aver effettuato un sopralluogo nelle aree ed ambienti in cui avrà luogo l'esecuzione dell'appalto congiuntamente al personale aziendale e/o al personale Tecnologie Sanitarie (TS) e Information Communication Technology (ICT) ESTAR, al fine di:
 - verificarne l'adeguatezza in relazione alle attività affidate;
 - verificare in loco le modalità di svolgimento delle attività affidate ed i rischi di interferenza con le altre attività presenti;
- coordinarsi con il RUP e DEC/DL ed effettuare incontri o sopralluoghi preliminari (ove necessario) presso gli ambienti destinatari dei lavori, al fine di:
 - verificarne l'adeguatezza in relazione alle attività affidate;
 - verificare in loco le modalità di svolgimento delle attività affidate ed i rischi di interferenza con le altre attività presenti;
- accedere soltanto alle aree ed ambienti dell'Azienda per i quali sia stato preventivamente concordato ed autorizza l'accesso da parte del RUP e/o DEC/DL;
- rispettare le disposizioni di salute e sicurezza sul lavoro previste dalle Società che in virtù di contratti di appalto con l'Azienda USLTc, gestiscono le attività in alcuni edifici afferenti all'Azienda USLTc;
- coordinarsi con il RUP e DEC/DL durante l'esecuzione dell'appalto, anche con eventuali incontri o sopralluoghi qualora si rendano necessari;
- comunicare al RUP e al DEC/DL eventuali subappaltatori o società facenti parte di ATI/RTI e loro eventuali variazioni;
comunicare al RUP/RES ed al DEC (o DLL) dell'Azienda, l'organico dei lavoratori ed ogni successiva variazione;
- comunicare al RUP ed al DEC/DL dell'Azienda USL, ogni evento infortunistico avvenuto per l'esecuzione del presente appalto, fornendo una breve descrizione della dinamica di accadimento;
- assicurarsi che eventuali subappaltatori o società facenti parte di ATI/RTI abbiano preso visione di quanto previsto dal presente documento affinché sia data attuazione alle azioni di cooperazione e coordinamento durante l'esecuzione dell'appalto;
- verificare le condizioni di sicurezza dei lavori svolti direttamente o affidati a subappaltatori o società facenti parte di ATI/RTI per l'applicazione delle disposizioni contenute nel presente documento;
- aver preso atto e rispettare quanto descritto nel DUVRI e che i rischi specifici da interferenza presenti nei luoghi in cui verrà espletato l'appalto sono valutati nel presente documento e nel caso si rendano necessarie integrazioni, ne sarà concordato l'aggiornamento con il RUP e DEC/DL;

Il Duvri viene allegato al contratto di appalto ed archiviato dal RUP insieme agli atti contrattuali, mentre la copia digitalizzata viene trasmessa elettronicamente dal RUP ai soggetti sotto indicati:

- al DEC/DL, ai Dirigenti Delegati dal Datore di Lavoro dell'Azienda USL, al Servizio di Prevenzione e Protezione aziendale;
- al Datore di Lavoro Appaltatore o suo Delegato per competenza e per l'attuazione delle misure di cooperazione e coordinamento.

Identificazione ruoli e responsabilità dell'Azienda USL Toscana Centro

Ruolo	Nominativo	Riferimenti (sede di lavoro, tel. fisso, cellulari, e-mail)
Datore di Lavoro (DDL)	Direttore Generale Paolo Morello Marchese	Firenze, Piazza S. Maria Nuova, 1
Dirigenti Delegati dal Datore di Lavoro ai fini della sicurezza	Direttori di Stabilimento Ospedaliero Direttori di Dipartimento Direttore dei Servizi Sociali Direttore Sanitario Direttore Amministrativo Direttore di Zona Distretto (anche se Direttori delle Società della Salute)	
Responsabile Unico del procedimento (RUP)	Luca Salvadori	Dirigente presso SOC Manutenzione Immobili Empoli Dipartimento Area Tecnica – Azienda USL Toscana centro Tel. 0571.702820 - Mob. 366.6361315 e-mail: luca.salvadori@uslcentro.toscana.it
Direttore dei lavori (DEC) ambito Empolese	Alessandro Pistoiesi	Tecnico presso SOC Gestione Investimenti Empoli Dipartimento Area Tecnica – Azienda USL Toscana centro Tel. 0571.702822 - Mob. 335.74634690 e-mail: alessandro.pistoiesi@uslcentro.toscana.it
RSPP ambito Empolese	Valter Vittori	Via dei Cappuccini, 79 – Empoli (FI) Tel. 0571.704830 - Mob. +39 335.6175151 e-mail: valter.vittori@uslcentro.toscana.it
Medico Competente	Alessandro Mani	Via di San Salvi, 12 – Firenze, Palazzina 31 e-mail: alessandro.mani@uslcentro.toscana.it

Identificazione ruoli e responsabilità dell'Appaltatore

Ragione sociale	
-----------------	--

Indirizzo	
Indirizzo/i e-mail al quale inviare il DUVRI digitalizzato	
Datore di Lavoro	Nome e Cognome:
Delegato/i dal Datore di Lavoro ai fini della sicurezza	Nome e Cognome:
Responsabile Servizio Prevenzione e Protezione	Nome e Cognome:
Medico Competente	Nome e Cognome:
Esperto qualificato (se presente)	Nome e Cognome:
Medico autorizzato (se presente)	Nome e Cognome:
Responsabile operativo per l'appalto	Nome e Cognome: Telefono:
Operatori impiegati nello svolgimento dell'appalto	Presenti nell'organico dell'appaltatore/indicati nei documenti dell'appaltatore
Rappresentante dei lavoratori per la sicurezza	Nome e Cognome:

Specifiche dell'appalto

Attività/servizi svolte dall'appaltatore durante l'appalto (sintesi)

Attività/servizi svolti dall'appaltatore durante l'appalto	<p>L'appalto prevede l'esecuzione del servizio di conduzione e manutenzione con ripristino funzionale, in caso di guasto, degli impianti elevatori installati negli edifici nella disponibilità dell'Azienda USL Toscana centro, ambito territoriale empoiese, così come descritto nei documenti di affidamento ricevuti. Di seguito si riportano ulteriori specifiche sulle attività eseguite dall'appaltatore, emerse durante la riunione di coordinamento.</p> <p>L'appaltatore esegue l'attività di manutenzione negli edifici in maniera autonoma, senza intervento di personale aziendale. Attraverso il DEC/DL, l'Azienda garantisce il supporto necessario alla pianificazione e organizzazione delle attività al fine di limitare le interferenze negli ambienti di lavoro e programmare ove necessario la sospensione temporanea dell'attività sanitaria/diagnostica nei locali destinati alla manutenzione.</p>
E' previsto che l'appaltatore acceda agli ambienti aziendali per successivi interventi/attività di manutenzione/riparazione?	<p><input type="checkbox"/> No</p> <p><input checked="" type="checkbox"/> Sì. Se sì, l'appaltatore deve attenersi a quanto descritto nel presente documento e alle misure di prevenzione indicate per eliminare o ridurre eventuali interferenze.</p>
Edifici, Aree ed Ambienti dell'Azienda USL, dove verranno svolte le attività/servizi oggetto dell'appalto;	<p>Edifici:</p> <p><input checked="" type="checkbox"/> Stab. Ospedaliero di Castelfiorentino, Via dei Mille</p> <p><input type="checkbox"/> Stab. Ospedaliero di Empoli, Viale Boccaccio</p> <p><input checked="" type="checkbox"/> Stab. Ospedaliero di Fucecchio, Piazza Lavagnini</p> <p><input checked="" type="checkbox"/> Stab. Ospedaliero di San Miniato, Piazza XX Settembre</p> <p><input checked="" type="checkbox"/> Centri diurni e RSA</p> <p><input checked="" type="checkbox"/> Distretti Socio Sanitari</p> <p><input checked="" type="checkbox"/> Centri amministrativi</p> <p><input checked="" type="checkbox"/> Agenzia per la Formazione, Vinci</p> <p><input type="checkbox"/> Altro _____</p> <p>Aree ed ambienti:</p> <p><input checked="" type="checkbox"/> Tecnici</p> <p><input checked="" type="checkbox"/> Sanitari</p> <p><input type="checkbox"/> Laboratori chimico fisici/microbiologici _____</p> <p><input checked="" type="checkbox"/> Uffici _____</p>

	<input type="checkbox"/> Magazzini _____ <input type="checkbox"/> Archivi _____ <input checked="" type="checkbox"/> Spazi esterni di pertinenza all'edificio/impianto _____ <input type="checkbox"/> Ambiente con presenza di Radiazioni Ionizzanti: <input type="checkbox"/> Zona Controllata <input type="checkbox"/> Zona Sorvegliata <input type="checkbox"/> Altro/Specifico: _____
Personale dell'appaltatore che lavorerà nelle Aree ed Ambienti oggetto dell'appalto;	<input type="checkbox"/> Personale sanitario _____ <input checked="" type="checkbox"/> Personale tecnico _____ <input type="checkbox"/> Personale amministrativo _____ <input type="checkbox"/> Altro _____
Attrezzature utilizzate dall'appaltatore	<input checked="" type="checkbox"/> utensili manuali (cacciaviti, chiavi inglesi, pinze, forbici, ecc.) <input checked="" type="checkbox"/> attrezzature elettriche (test funzionali, ecc.) <input checked="" type="checkbox"/> apparecchi di sollevamento carichi/persone _____ <input checked="" type="checkbox"/> altro: scale, trabattelli, ecc..
Orario durante il quale si svolgeranno le attività oggetto dell'appalto	<input type="checkbox"/> 07.00 – 19.00 <input type="checkbox"/> 19.00 – 07.00 (per emergenze) <input checked="" type="checkbox"/> altro: 8.00 – 17.00 L'orario è prevalentemente 08:00-17:00; in situazioni particolari (sia per urgenza che per motivi organizzativi dell'Azienda) potranno essere effettuati interventi nella fascia di orario 17:00-08:00.
Tipo di attività che l'Azienda USL svolge nelle Aree ed Ambienti oggetto dei lavori/servizi appaltati	<input checked="" type="checkbox"/> Sanitaria, assistenziale, cura e riabilitazione della persona, diagnostica <input checked="" type="checkbox"/> Amministrativa, Ufficio <input type="checkbox"/> Tecnica
Personale dell'Az. USL che lavora ordinariamente nelle Aree ed Ambienti oggetto dell'appalto	<input checked="" type="checkbox"/> Personale sanitario <input type="checkbox"/> Personale tecnico <input checked="" type="checkbox"/> Personale amministrativo <input type="checkbox"/> Altro _____
Personale dell'Az. USL che lavorerà insieme al personale dell'appaltatore per l'esecuzione delle attività/servizi appaltati	<input checked="" type="checkbox"/> Nessuno <input type="checkbox"/> Personale sanitario <input type="checkbox"/> Personale tecnico <input type="checkbox"/> Personale amministrativo
Presenza di terzi nelle Aree/Ambienti dove si svolgerà l'appalto	<input checked="" type="checkbox"/> Sì, a causa della presenza di utenti, ospiti, visitatori, personale di ditte esterne per l'esecuzione di altri appalti. <input type="checkbox"/> No
Attrezzature di proprietà dell'Azienda USL messe a disposizione per l'esecuzione dell'appalto	<input checked="" type="checkbox"/> Nessuna <input type="checkbox"/> Altro, _____
Attrezzature/impianti che non devono essere utilizzate dall'appaltatore	Qualunque attrezzatura/impianto non prevista per l'esecuzione del servizio.
Eventuali Locali messi a disposizione dell'appaltatore per il deposito e magazzino materiali	<input checked="" type="checkbox"/> Nessuno <input type="checkbox"/> Eventuali locali aziendali (solo se, in casi eccezionali, si renderanno necessari a causa della durata degli interventi; in condizioni normali non è messo a disposizione alcun locale/impianto) _____ concordati con: <input type="checkbox"/> RUP/RES <input type="checkbox"/> DEC/DLL <input type="checkbox"/> Dirig. Delegato D.L. _____
Servizi igienici messi a disposizione del personale dell'appaltatore	<input checked="" type="checkbox"/> Gli stessi destinati al pubblico <input type="checkbox"/> Altro _____
Locale adibito al primo soccorso	Pronto Soccorso aziendale, ubicato presso lo Stabilimento Ospedaliero di Empoli, Viale Boccaccio (piano terra blocco C), oppure mediante utilizzo di cassetta presidi medicinali tenuta sui mezzi dell'appaltatore.

Valutazione dei Rischi dovuti alle interferenze

La seguente tabella identifica in maniera sintetica i rischi dovuti alle interferenze e le misure da adottare per ridurre al minimo tali rischi.

Nel presente documento vengono considerate interferenze:

rischi derivanti da sovrapposizioni di più attività svolte ad opera di appaltatori diversi;

- rischi immessi nel luogo di lavoro del committente dalle lavorazioni dell'appaltatore;
- rischi esistenti nel luogo di lavoro del committente, ove è previsto che debba operare l'appaltatore, ulteriori rispetto a quelli specifici dell'attività propria dell'appaltatore;
- rischi derivanti da modalità di esecuzione particolari (che comportano rischi ulteriori rispetto a quelli specifici dell'attività appaltata), richieste esplicitamente dal committente.

Rischi derivanti da possibili interferenze durante l'esecuzione dell'appalto	Azioni e misure di prevenzione che l'Appaltatore deve adottare per eliminare le interferenze	Azioni e misure di prevenzione che l'Azienda Usi deve adottare per eliminare le interferenze
<input checked="" type="checkbox"/> Caduta, inciampo, scivolamento	Non ingombrare le vie di circolazione e passaggi. Evitare di bagnare superfici e pavimenti, se ciò accade darne immediata segnalazione al personale USL e attivarsi per asciugare le superfici bagnate. Non transitare nelle aree nelle quali sono in corso attività di pulizia o lavaggio dei pavimenti.	Mantenere pulite e sgombrare le vie di circolazione.
<input checked="" type="checkbox"/> Tagli, urti e abrasioni	Utilizzare attrezzature e utensili come indicato sul libretto di uso e manutenzione ed evitare di arrecare danno ad utenti e personale dell'Azienda USL. Non lasciare incustodite attrezzature e utensili: evitare di cederle a terzi.	Il personale dell'Azienda USL non utilizza attrezzature e utensili di proprietà dell'appaltatore.
<input checked="" type="checkbox"/> Investimento/contatto con veicoli/automezzi	Concordare preventivamente modalità di accesso, carico e scarico, trasporto con l'Azienda. Durante l'accesso e lo spostamento in aree aziendali con automezzi, rispettare la segnaletica, procedere a passo d'uomo e rispettare il turno di carico e scarico merci, dando priorità agli automezzi di soccorso/sanitari. Ove ritenuto necessario prevedere la presenza di operatori "segnalatori" che segnalino e regolino la movimentazione temporanea degli automezzi. Non sostare nelle aree destinate ai punti di raccolta delle persone e non ingombrare gli accessi agli automezzi di soccorso. Se necessario il trasporto del materiale/apparecchiatura deve essere effettuato nelle ore di minor intensità di lavoro sanitario.	Sono presenti percorsi pedonali e segnaletica indicante le aree di transito e di sosta destinate ai veicoli. Il personale dell'Azienda USL non utilizza veicoli/automezzi di proprietà dell'appaltatore e si mantiene a distanza dai veicoli/automezzi del fornitore/appaltatore.
<input checked="" type="checkbox"/> Investimento/urti, per caduta di oggetti e materiali	Durante la movimentazione di materiali, recipienti contenenti sostanze, oggetti e attrezzature di ogni genere e dimensione dovranno essere prese le opportune cautele affinché in caso di sversamenti o cadute non sia investito o colpito personale aziendale, di altre ditte, utenti o visitatori, anche limitando o interdichendo l'area di lavoro se necessario. In caso di lavori in altezza, delimitare la zona di lavoro sottostante in modo da impedire il passaggio a terze persone sotto l'area di lavoro. Se necessario, il trasporto del materiale/apparecchiatura deve essere effettuato nelle ore di minor intensità di lavoro sanitario.	Il personale dell'Azienda USL non partecipa alle azioni di carico e scarico eseguite dall'appaltatore e non utilizza le attrezzature di proprietà di terzi quali carrelli elevatori/traspallet. Il personale dell'Azienda USL si mantiene a distanza dai veicoli/automezzi del fornitore/appaltatore, o dalle aree di lavoro dell'appaltatore.
<input type="checkbox"/> Esposizione / contatto a RI o sorgenti radiogene	Indossare i DPI forniti dal proprio Datore di Lavoro. Rispettare le norme di sicurezza affisse presso le zone controllate e sorvegliate e laboratorio RIA. Utilizzare eventuali apparecchi portatili con emissione di Rx solo negli ambienti individuati, che ne garantiscono la schermatura. Assicurarsi che per il lavoratore/lavoratori incaricati di eseguire i lavori sia stata effettuata la valutazione del rischio specifico e siano messe in atto le disposizioni per la loro tutela per le attività da svolgere, compreso l'accesso e lo svolgimento di attività nella zona controllata e/o sorvegliata. In caso di sversamento accidentale di prodotti/reagenti del gruppo RIA (tecnica del dosaggio radioimmunologico) informare immediatamente il personale aziendale e seguire le indicazioni presenti nelle schede di sicurezza dei	L'utilizzo di apparecchi Rx o sorgenti radiogene è riservato a personale autorizzato. Indossare i DPI forniti dal proprio Datore di Lavoro, e rispettare le indicazioni di lavoro presenti nei locali RX e di laboratorio RIA. Il DEC consente al personale dell'appaltatore, l'accesso ai locali Rx o di Laboratorio, solo per l'attività prevista dal contratto e lo informa sulle modalità/procedure di sicurezza da adottare.

Rischi derivanti da possibili interferenze durante l'esecuzione dell'appalto	Azioni e misure di prevenzione che l'Appaltatore deve adottare per eliminare le interferenze	Azioni e misure di prevenzione che l'Azienda Usi deve adottare per eliminare le interferenze
	prodotti e quelle presenti in laboratorio per le operazioni di decontaminazione.	
<input type="checkbox"/> Esposizione ad agenti chimici	Indossare i DPI forniti dal proprio Datore di Lavoro, e rispettare le indicazioni presenti negli ambienti di lavoro. In caso di sversamento accidentale di prodotti/reagenti attivarsi per limitare lo spandimento e informare immediatamente il personale aziendale. Seguire le indicazioni presenti nelle schede di sicurezza dei prodotti.	Indossare i DPI forniti dal proprio Datore di Lavoro, e rispettare le indicazioni di lavoro presenti negli ambienti di lavoro. Evitare se possibile, contemporaneità di lavoro fra personale aziendale e appaltatore.
<input checked="" type="checkbox"/> Esposizione al rischio biologico	Durante le manovre assistenziali nei confronti di utenti, che possono comportare contatto con fluidi biologici, escrezioni, secrezioni, cute non integra e mucose, gli operatori sanitari devono applicare "le precauzioni standard" senza tenere conto del loro presunto stato infettivo, ed indossare i DPI previsti dal proprio DDL per quelle attività Gli addetti alle attività di manutenzione di apparecchi elettromedicali, diagnostici, ecc. per i quali sussista la possibilità di fuoriuscite di fluidi o altro materiale biologico, oltre ad indossare i DPI forniti dal proprio Datore di Lavoro ed agire nel rispetto del libretto di uso e manutenzione dell'apparecchio, sono tenuti a far allontanare dall'apparecchio/area di lavoro gli operatori dell'Azienda USL, o a concordare con il DEC lo svolgimento delle attività di riparazione/assistenza al fine di evitare contemporaneità di lavoro fra personale aziendale ed appaltatore. Prima di iniziare le attività di manutenzione/assistenza è opportuno pulire e decontaminare gli apparecchi, secondo quanto previsto dal relativo libretto di uso e manutenzione.	Il personale dell'Azienda USL, applica "le precauzioni standard" contro il rischio biologico, ed indossa i DPI disponibili per l'attività svolta. Ove necessario pulire e decontaminare preventivamente gli apparecchi/strumenti che necessitano di manutenzione/assistenza tecnica, nel rispetto del libretto di uso e manutenzioni. Durante le operazioni di manutenzione su apparecchi elettromedicali, diagnostici, ecc., il personale dell'Azienda USL si allontana dall'apparecchiatura o dall'area di intervento.
<input checked="" type="checkbox"/> Esposizione a rumore	Per operazioni di percussione, foratura, taglio, vi è l'obbligo di confinare/segregare l'area di lavoro per ridurre la propagazione di rumore nelle aree/ambienti limitrofi e segnalare a terzi il rischio presente.	Il personale dell'Azienda USL rispetta le delimitazioni adottate dall'impresa.
<input checked="" type="checkbox"/> Esposizione a polveri	Per operazioni di percussione, foratura, taglio, vi è l'obbligo di confinare/segregare l'ambiente di lavoro per ridurre la propagazione di polveri nelle aree/ambienti limitrofi e segnalare a terzi il rischio presente.	Il personale dell'Azienda USL rispetta le delimitazioni adottate dall'impresa.
<input checked="" type="checkbox"/> Rischio elettrico	Impiegare esclusivamente personale idoneo e formato sul rischio specifico. Operare secondo procedure di lavoro stabilite dal proprio Datore di Lavoro segnalando con cartellonistica la zona di intervento, ove necessario. Utilizzare attrezzature e utensili come indicato sul libretto di uso e manutenzione. Concordare con il DEC lo svolgimento delle attività. Al termine dell'attività (es. realiz. impianti, installazioni o manutenzioni di apparecchiature) verificarne la sicurezza elettrica prima dell'utilizzo da parte dell'Azienda.	Utilizzare attrezzature e utensili come indicato sul libretto di uso e manutenzione. Utilizzare le attrezzature di lavoro solo quando sono terminate le operazioni di manutenzione/riparazione sull'apparecchiatura stessa.
<input checked="" type="checkbox"/> Incendio e gestione delle emergenze	Attenersi alle indicazioni di emergenza ed evacuazione (vie di fuga, uscite di emergenza e punti di raccolta) indicate nelle planimetrie affisse negli edifici e ambienti dell'Azienda. Seguire le indicazioni del personale dell'Azienda addetto alle emergenze. Non occupare o intralciare le vie di esodo e le	I locali della Azienda sono dotati di impianti, attrezzature e presidi per la lotta antincendio. Tenere sgombre le vie di esodo e le uscite di emergenza.

Rischi derivanti da possibili interferenze durante l'esecuzione dell'appalto	Azioni e misure di prevenzione che l'Appaltatore deve adottare per eliminare le interferenze	Azioni e misure di prevenzione che l'Azienda Usi deve adottare per eliminare le interferenze
	uscite di emergenza; non rimuovere o coprire la segnaletica di sicurezza.	
☑ Compresenza di altre ditte	Qualora siano presenti altre imprese terze, non interferire con le attività svolte da queste e concordare tempi e modalità di accesso agli edifici ed ambienti aziendali con il RES e/o DEC.	Qualora siano presenti altre imprese terze, il RES in accordo con il DEC ed i Dirigenti Delegati dal Datore di Lavoro, concorda l'esecuzione dei lavori e attività in modo da evitare le interferenze e informa l'appaltatore.

Stima dei costi della sicurezza relativi alle misure da adottare per eliminare o ridurre i rischi derivanti dalle situazioni di interferenze nell'appalto

- Da quanto suddetto si evince che le misure per evitare o ridurre i rischi interferenti sono riconducibili ad azioni organizzative e procedurali che non danno luogo a costi per la sicurezza aggiuntivi rispetto a quelli propri dell'appaltatore o a quanto già stabilito negli atti contrattuali.
- Oltre ad adottare le azioni organizzative e procedurali sopra citate, negli atti sono indicati i costi relativi alle misure di protezione da adottare, pari ad €. 500,00 non soggetti a ribasso di gara.
- In caso di aggiornamento del documento che evidenzi la necessità di predisporre ulteriori misure protettive che comportino costi aggiuntivi, saranno computati dal Responsabile del Procedimento con le modalità previste nel capitolato d'appalto.

Allegati

- Specificare se presenti: NO

Empoli, li _____
Prot n. _____
Trasmessa via PEC

Spett.le

Via _____

PEC _____

Azienda USL Toscana centro



Oggetto: lettera contratto prot. n. ____ del _____ per affidamento diretto ai sensi dell'art. 1, comma 2, lett. a), della legge 11 settembre 2020, n. 120, di conversione in legge del d.l. 16 luglio 2020, n.76, così come modificata dalla legge 29 luglio 2021 n.108, di conversione in legge del D.L. 31 maggio 2021, n. 77, in deroga all'art. 36, comma 2, lett. b) del d.lgs. 50/2016 e ss.mm. del "servizio di conduzione, manutenzione programmata e preventiva/correttiva su chiamata in caso di guasto degli impianti elevatori installati negli edifici nella disponibilità dell'azienda USL Toscana centro ambito territoriale empolesse". CIG: 9295386B2E

Con determinazione dirigenziale n. _____ del _____, immediatamente esecutiva, è stato affidato il servizio in oggetto a favore di codesta Impresa.

Lo specifico affidamento in oggetto è regolato dalle condizioni sotto riportate.

La presente costituisce contratto per l'affidamento del servizio di cui trattasi, concluso per corrispondenza secondo l'uso del commercio, mediante scambio di lettere, così come previsto dall'art. 32, comma 14, del D.Lgs. n. 50/2016, s.m., firmato digitalmente per l'Azienda USL Toscana centro dal Direttore della SOC Manutenzioni Immobili Empoli.

Si allega, infine, alla presente, analogo schema di lettera contratto da restituire per PEC, firmato digitalmente dal legale rappresentante di codesto operatore economico (di seguito per brevità Appaltatore).

SINTESI DI RIEPILOGO DEL CONTRATTO

Servizio di conduzione, manutenzione programmata e preventiva/correttiva su chiamata in caso di guasto degli impianti elevatori installati negli edifici nella disponibilità dell'azienda USL Toscana centro ambito territoriale empolesse. CIG: 9295386B2E

Stazione Appaltante: Azienda USL Toscana centro

Responsabile Unico del Procedimento: Dott. Ing. Luca Salvadori

Direttore esecuzione del contratto: Ing. Alessandro Pistolesi

Appaltatore: _____

Importo totale del servizio soggetto a ribasso: € 69.824,00 al netto di IVA.

Importo oneri della sicurezza non soggetti a ribasso: € 500,00, al netto di IVA

Ribasso d'asta: _____ %

Importo offerto: € _____

Importo contrattuale: € _____

TITOLO I - DISPOSIZIONI GENERALI

Articolo 1 - Premesse e Allegati.

1. Le premesse fanno parte integrante del contratto e, pertanto, si intendono come integralmente riportate al presente articolo.

2. Formano, altresì, parte integrante e sostanziale del presente contratto i seguenti documenti, ancorché non materialmente allegati al presente atto, che le parti affermano di ben conoscere e di accettare, come dichiarato in sede di gara, quali strumenti interpretativi della volontà contrattuale delle parti stesse:

- a) il Capitolato speciale d'appalto e relativi allegati (allegato 1 "Elenco Immobili e Impianti elevatori", allegato 2 "Prospetto economico", allegato 3 "Elenco prezzi", allegato 4 "Piano di Manutenzione");
- b) Duvri
- c) l'offerta economica.

3. In caso di discordanza tra i vari documenti facenti parte del contratto, prevarrà l'interpretazione più favorevole alla Stazione appaltante, garantendo comunque il raggiungimento delle finalità dell'intervento e i criteri di buona tecnica esecutiva.

4. Il possesso dei requisiti dell'Appaltatore è stato verificato positivamente ed è stata autorizzata l'esecuzione del contratto per il servizio in oggetto, ai sensi dell'art. 32, comma 8, del D.Lgs. 50/2016 e ss.mm., come previsto dall'art. 8, comma 1, lett.a) del D.L. 16/07/2020, n. 76, convertito con modificazioni dalla L. 11/09/2020, n. 120, come risulta dalla determina dirigenziale indicata in premessa.

Articolo 2. - OGGETTO DEL CONTRATTO

1. La Stazione appaltante concede all'Appaltatore, che accetta senza riserva alcuna, l'affidamento per l'esecuzione del servizio citato in premessa e descritto all'art. 1 del Capitolato speciale d'appalto.

2. L'Appaltatore si impegna alla sua esecuzione alle condizioni di cui al presente contratto e agli atti a questo allegati o da questo richiamati, con particolare riferimento al Capitolato speciale d'appalto, nonché all'osservanza della disciplina di cui al Decreto legislativo 18 aprile 2016, n. 50 e ss.mm. (nel seguito «Codice dei contratti») e del D.P.R. 5 ottobre 2010, n. 207, nei limiti della sua applicabilità.

2. Sono richiamate esplicitamente tutte le definizioni previste dall'art. 2 del Capitolato speciale d'appalto.

3. Anche ai fini dell'articolo 3, comma 5, della legge n. 136 del 2010 il Codice identificativo della gara (CIG) relativo al servizio è il seguente: _____;

Articolo 3. - AMMONTARE DEL CONTRATTO

1. L'importo contrattuale ammonta a € _____ (diconsi _____/___).

2. L'importo contrattuale è al netto dell' I.V.A..

3. Relativamente al servizio di tipologia "A - Servizio di manutenzione ordinaria programmata del tipo Full-Risk", contabilizzato "a misura", il prezzo convenuto può variare in base alle prestazioni effettivamente eseguite e definite in sede di contabilità;

4. Relativamente al servizio di tipologia "B - Servizio di manutenzione preventiva e correttiva in caso di fermo per guasto", contabilizzato "a misura", il prezzo convenuto può variare in base alle prestazioni effettivamente eseguite e definite in sede di contabilità.

Articolo 4. - CONDIZIONI GENERALI DEL CONTRATTO

1. L'appalto è concesso ed accettato sotto l'osservanza piena, assoluta, inderogabile e

inscindibile delle norme, condizioni, patti, obblighi, oneri e modalità dedotti e risultanti dal Capitolato speciale d'appalto e relativi allegati, che l'impresa dichiara di conoscere e di accettare e che qui si intendono integralmente riportati e trascritti con rinuncia a qualsiasi contraria eccezione.

Articolo 5. - DOMICILIO E RAPPRESENTANZA DELL'APPALTATORE

1. L'Appaltatore ha eletto domicilio nel Comune di _____, via _____ n. ____ - pec: _____.
2. I pagamenti a favore dell'Appaltatore saranno effettuati mediante Bonifico Bancario.
3. Ove non diversamente disposto successivamente, mediante apposita comunicazione scritta, i pagamenti saranno effettuati mediante accredito c/o Banca _____ - Agenzia di _____ Via _____ n. ____ - sul conto corrente dedicato, di cui all'art. 3 della Legge n° 136/2010 e s.m.i., n.8891 - codice IBAN: _____.
4. Le persone delegate ad operare sul conto dedicato avanti indicato sono:
 - _____ - Codice fiscale _____
 - _____ - Codice fiscale _____
5. Come previsto all'art. 15 del Capitolato speciale d'appalto, l'Appaltatore che non conduce il servizio personalmente deve conferire mandato con rappresentanza, per atto pubblico e deposito presso la Stazione appaltante, a persona fornita dei requisiti d'idoneità tecnici e morali, per l'esercizio delle attività necessarie per l'esecuzione del servizio a norma del contratto.
6. L'Appaltatore rimane responsabile dell'operato del suo rappresentante.
7. La Stazione appaltante può esigere il cambiamento immediato del rappresentante dell'Appaltatore, previa motivata comunicazione.
8. Qualunque eventuale variazione alle indicazioni, condizioni, modalità o soggetti, di cui ai commi precedenti deve essere tempestivamente notificata dall'Appaltatore alla Stazione appaltante la quale, in caso contrario, è sollevata da ogni responsabilità.



TITOLO II - RAPPORTI TRA LE PARTI

Articolo 6. - TERMINI PER L'INIZIO E L'ULTIMAZIONE DEL SERVIZIO

1. Il servizio di manutenzione oggetto del presente affidamento ha la durata di **12 (dodici) mesi** decorrenti dalla data di avvio del servizio avvenuto il _____.
2. Per quanto non espressamente previsto dal presente articolo si rimanda a quanto stabilito dall'art. 7 del CSA.

Articolo 7. - PENALE IN CASO DI RITARDI

1. Il mancato rispetto delle tempistiche di esecuzione degli interventi descritti nel Capitolato speciale d'appalto, ai sensi dell'art. 113bis, comma 4, del DLgs n. 50/2016 e ss.mm., comporterà l'applicazione, anche in forma cumulativa, delle seguenti penali:
 - nel caso in cui la ditta non dia inizio e/o termine agli **interventi ordinari** previsti all'art. 4 del Capitolato, nei termini stabiliti dall'articolo suddetto, sarà applicata una penale giornaliera pari all' 1 per mille dell'importo contrattuale;
 - nel caso in cui la ditta non dia inizio e/o termine agli **interventi in urgenza** previsti all'art. 4 del Capitolato, nei termini stabiliti all'articolo stesso, sarà applicata una penale oraria pari all' 1 per mille dell'importo contrattuale per ogni ora di ritardo non frazionabile;
 - nel caso in cui la ditta non dia inizio e/o termine agli **interventi in emergenza** previsti

- all'art. 4 del Capitolato, nei termini stabiliti all'articolo stesso, sarà applicata una penale oraria pari all' 1 per mille dell'importo contrattuale per ogni ora di ritardo non frazionabile
- nel caso che l'impresa sospenda ingiustificatamente gli interventi iniziati sarà applicata una penale giornaliera pari all' 1 per mille dell'importo contrattuale.
 - nel caso che l'impresa non ottemperi a quanto indicato agli artt. 3 e 40, sarà applicata una penale giornaliera pari allo 0,8 per mille dell'importo contrattuale.
2. L'importo complessivo delle penali irrogate non può superare il 10 (dieci) per cento dell'importo contrattuale; qualora le inadempienze siano tali da comportare una penale di importo superiore alla predetta percentuale trova applicazione la normativa vigente in materia di risoluzione del contratto.
3. Per quanto non espressamente previsto dal presente articolo si richiama quanto disposto dal CSA agli artt. 4 e 8.



Articolo 8. - ONERI A CARICO DELL'APPALTATORE

1. Sono a carico dell'Appaltatore tutti gli oneri già previsti dal Capitolato speciale d'appalto, specificatamente quelli indicati agli art. 4, 8 e 13 e quelli a lui imposti per legge e per regolamento.
2. Sono altresì a carico dell'appaltatore gli oneri di cui agli art. 18 e 19.

Articolo 9. - CONTABILITÀ DEI LAVORI

1. La contabilità dei lavori è effettuata in conformità alle disposizioni vigenti.
2. Il corrispettivo relativo al servizio di tipologia "A - Servizio di manutenzione ordinaria programmata", sarà determinato sulla base dei costi unitari degli interventi riportati nell'Allegato 2 "*Prospetto economico*" al Capitolato speciale d'appalto, ai quali sarà applicato lo sconto risultante dal ribasso offerto dall'Affidatario, senza che possa essere invocata dalle parti contraenti alcuna successiva rivalsa/contestazione. L'importo così risultante dagli interventi eseguiti, sarà corrisposto con periodicità trimestrale. Il corrispettivo per il servizio di tipologia "B - Servizio di manutenzione preventiva e correttiva in caso di fermo per guasto", sarà contabilizzato a "misura", sulla base delle indicazioni e delle modalità riportate nell'Allegato 3 "*Elenco Prezzi*". L'importo così risultante dagli interventi eseguiti, sarà corrisposto in corrispondenza delle scadenze trimestrali di cui sopra.
3. Per quanto non espressamente previsto dal presente articolo si richiama quanto disposto dal CSA all'art. 24.

Articolo 10. – REVISIONE DEI PREZZI

E' ammessa, in corso di esecuzione del contratto, la revisione dei prezzi ai sensi dell'articolo 29 del Decreto Legge 27 gennaio 2022, n. 4 e dell'articolo 106, comma 1, lettera a), primo periodo, del decreto legislativo 18 aprile 2016, n. 50, fermo restando quanto previsto dal secondo e dal terzo periodo del medesimo comma 1 dell'articolo 106.

Articolo 11. – MODIFICHE AL CONTRATTO

1. Trova applicazione quanto previsto agli art. 9 e 15 del Capitolato Speciale d'Appalto.

Articolo 12. - ANTICIPAZIONE DEL PREZZO

1. Ai sensi e secondo le modalità previste dall'art 35, comma 18, del D.lgs. 50/2016 e ss.mm.,

sul valore del contratto viene calcolato l'importo dell'anticipazione del prezzo, pari al 20% (venti per cento), da corrispondere all'Appaltatore entro 15 (quindici) giorni dall'effettivo inizio della prestazione.

Ai sensi dell'art. 207, comma 2, del D.L. 19 maggio 2020 n. 34, "*Disposizioni urgenti per la liquidità delle imprese appaltatrici*", convertito in Legge 17/07/2020 n. 77 recante "*Misure urgenti in materia di salute, sostegno al lavoro e l'economia, nonché di politiche sociali connesse all'emergenza epidemiologica del COVID-19*" e con successiva proroga al 31/12/2022 da parte del D.L. 228 del 30/12/2021, a parziale deroga di quanto stabilito al precedente punto, l'anticipazione può essere riconosciuta, per un importo non superiore complessivamente al 30% dell'importo contrattuale e, comunque, compatibilmente con le risorse stanziare dalla Stazione appaltante per l'intervento oggetto del presente atto.

2. L'anticipazione è compensata mediante trattenuta sull'importo di ogni certificato di pagamento, di un importo tale da permettere il graduale recupero della medesima entro il secondo periodo di erogazione dei corrispettivi; in ogni caso all'ultimazione del servizio l'importo dell'anticipazione deve essere compensato integralmente.

3. L'anticipazione è revocata se l'esecuzione del servizio non procede secondo i tempi contrattuali e, in tale caso, spettano alla Stazione appaltante anche gli interessi corrispettivi al tasso legale con decorrenza dalla data di erogazione della anticipazione.

4. L'erogazione dell'anticipazione è subordinata alla prestazione, da parte dell'Appaltatore, di apposita garanzia, fideiussoria o assicurativa alle seguenti condizioni:

- a) importo garantito almeno pari all'anticipazione, maggiorato dell'I.V.A. all'aliquota di legge, maggiorato altresì del tasso legale di interesse applicato al periodo necessario al recupero della stessa in base al periodo previsto per la compensazione, di cui al comma 2;
- b) la garanzia può essere ridotta gradualmente in corso d'opera, in proporzione alle quote di anticipazione recuperate in occasione del pagamento dei singoli corrispettivi, fino all'integrale compensazione;
- c) la garanzia deve essere prestata mediante presentazione di atto di fideiussione rilasciato da una banca o da un intermediario finanziario autorizzato ai sensi del D. Lgs. 385/1993 o polizza fideiussoria rilasciata da impresa di assicurazione, conforme alla scheda tecnica 1.3, allegata al Decreto ministeriale 19 gennaio 2018, n. 31, in osservanza delle clausole di cui allo schema tipo 1.3 allegato al predetto decreto;

5. La Stazione procede all'escussione della fideiussione di cui al comma 4 lettera c) in caso di revoca dell'anticipazione di cui al comma 3, salvo che l'Appaltatore provveda direttamente con risorse proprie prima della predetta escussione.

Articolo 13. – EROGAZIONE DEI CORRISPETTIVI

1. Il pagamento del corrispettivo avverrà, previa acquisizione d'ufficio del DURC dell'esecutore, secondo quanto previsto dall'art. 113 bis del D.lgs. n. 50/2016 e successive modifiche ed integrazioni, come sostituito dall'art. 4 della Legge 37/2019. Resta fermo comunque quanto previsto all'art. 4, comma 6 del D.Lgs. 231/2002.

2. Il pagamento è comunque subordinato alla verifica di conformità del servizio a regola d'arte da parte del Direttore dell'esecuzione del contratto e redazione di contabilità o consuntivo di spesa.

3. A garanzia dell'osservanza delle norme in materia di contribuzione previdenziale e

assistenziale, ai sensi dell'art. 30, comma 5bis, del Codice, è operata una ritenuta dello 0,50% dal certificato di pagamento, da svincolarsi in sede di liquidazione finale dopo l'approvazione del certificato di regolare esecuzione, previa acquisizione del DURC regolare.

4. La Stazione appaltante provvede ad erogare i corrispettivi mediante emissione dell'apposito mandato e previa presentazione di regolare fattura elettronica intestata all'Azienda USL Toscana centro – Codice Fiscale e Partita IVA 06593810481 – con sede in Firenze piazza Santa Maria Nuova 1. Il Codice Univoco Ufficio è BGAYDC - Codice IPA: auslsc.

5. La rata di saldo comprensiva delle ritenute di cui al precedente comma 3, al netto dei pagamenti già effettuati e delle eventuali penali, nulla ostando, sarà corrisposta secondo quanto previsto dall'articolo 113-bis del Codice come sostituito dall'articolo 4 della Legge 37/2019 previa presentazione di regolare fattura elettronica.

6. A decorrere dalla data stabilita per l'applicazione dell'articolo 1, comma 414, della Legge 205/2017 e Decreto del Ministero delle Finanze del 7/12/2018, *“Modalità e tempi delle disposizioni in materia di emissione e trasmissione dei documenti attestanti l'ordinazione degli acquisti di beni e servizi effettuata in forma elettronica da applicarsi agli enti del servizio sanitario nazionale”*, la trasmissione dei documenti attestanti l'ordinazione e l'esecuzione degli acquisti verrà gestita in via telematica mediante il NSO - Nodo Smistamento Ordini del M.E.F. e sulle fatture elettroniche dovranno essere obbligatoriamente riportati i documenti attestanti l'ordinazione e l'esecuzione degli acquisti di beni e servizi, pena l'impossibilità di dar corso alla liquidazione e successivo pagamento delle fatture.



7. I pagamenti saranno effettuati mediante bonifico bancario/postale o altri idonei a consentire la piena tracciabilità sul conto corrente dedicato acceso dall'affidatario ai sensi dell'art. 3 della L. n. 136/2010. L'affidatario si obbliga altresì, a pena di nullità assoluta del contratto, a tracciare tutti i movimenti finanziari relativi al servizio in argomento, nelle forme e con le modalità prescritte dalla L. n. 136/2010. In merito alla tracciabilità dei pagamenti, quindi:

- l'Appaltatore assume tutti gli obblighi di tracciabilità dei flussi finanziari di cui all'art. 3 della Legge n.136/2010 e s.m.i.;
- l'Appaltatore si impegna a dare immediata comunicazione alla Stazione appaltante e alla Prefettura-Ufficio territoriale del Governo della provincia di Firenze della notizia dell'inadempimento della propria controparte (subappaltatore/subcontraente) agli obblighi di tracciabilità finanziaria;
- in caso di inadempienza dell'Appaltatore sono previste le sanzioni di cui all'art. 6 della Legge n. 136/2010.

8. Per tutto quanto non previsto nella presente lettera-contratto riguardo i pagamenti effettuati a favore dell'Appaltatore si rimanda agli artt. 24, 25 e 26 del Capitolato speciale d'appalto.

Articolo 14. – RITARDO NEI PAGAMENTI

1. In caso di ritardo nel pagamento della rata di acconto e di saldo spettano all'appaltatore gli interessi moratori.

2. Nel caso in cui l'ammontare delle rate di acconto, per le quali non sia stato tempestivamente emesso il certificato o il titolo di spesa, raggiunga il 20% (venti per cento) dell'importo netto contrattuale, l'appaltatore ha facoltà di agire ai sensi dell'articolo 1460 del codice civile, oppure, secondo quanto previsto al successivo art. 16 per la dichiarazione di risoluzione del contratto.

Articolo 15. – CERTIFICATO DI VERIFICA DI CONFORMITA' DEL SERVIZIO

1. Il certificato di verifica di conformità del servizio è emesso entro il termine perentorio di tre mesi dall'ultimazione del servizio ed ha carattere provvisorio; esso assume carattere definitivo trascorsi due anni dalla data dell'emissione. Decorso tale termine, il certificato si intende tacitamente approvato anche se l'atto formale di approvazione non sia intervenuto entro i successivi due mesi.
2. Salvo quanto disposto dall'articolo 1669 del codice civile, l'Appaltatore risponde per la difformità dei servizi prestati, ancorché riconoscibili, purché denunciati dalla Stazione appaltante prima che il certificato di verifica di conformità, trascorsi due anni dalla sua emissione, assuma carattere definitivo.

Articolo 16 - RISOLUZIONE DEL CONTRATTO E RECESSO

1. L'Appaltatore si obbliga, nell'esecuzione delle prestazioni oggetto del presente atto, al rispetto del Codice di comportamento dei dipendenti pubblici, approvato con D.P.R. n. 62/2013 e al rispetto degli obblighi stabiliti dal Codice di comportamento dei dipendenti della Stazione appaltante, approvato in via definitiva con deliberazione n. 1358 del 16.09.2016, di seguito denominato Codice di comportamento, consapevole che la violazione degli obblighi anzidetti anche da parte dei propri collaboratori a "qualsiasi titolo" costituisce causa di risoluzione del contratto qualora in ragione della gravità o della reiterazione la stessa sia ritenuta grave.
2. La conoscenza degli obblighi di condotta previsti dal "Codice di comportamento" della Stazione appaltante è consultabile nella sezione Amministrazione trasparente del sito istituzionale della Stazione appaltante.
3. L'Appaltatore si impegna a mettere a conoscenza i propri collaboratori a qualsiasi titolo del Codice di comportamento della Stazione appaltante.
4. Un'eventuale violazione del Codice di comportamento, verificata dalla Stazione appaltante, comporterà la contestazione per iscritto dell'addebito, assegnando un termine non superiore a 10 giorni per la presentazione di eventuali controdeduzioni. Decorso infruttuosamente il suddetto termine e, ove le controdeduzioni risultassero non fondate, la Stazione appaltante procederà alla risoluzione del contratto, fatto salvo il risarcimento del danno.
5. La Stazione appaltante ha facoltà di risolvere il contratto mediante semplice lettera inviata a mezzo PEC con messa in mora di 15 giorni, senza necessità di ulteriori adempimenti, nei casi di cui all'articolo 108, comma 1, del Codice dei contratti e per ogni altra causa prevista dal Capitolato speciale d'appalto.
6. La stazione appaltante risolve il contratto in caso di verifica di una delle seguenti condizioni:
 - presentazione di false documentazioni;
 - presentazione di dichiarazioni mendaci;
 - ogni altra causa prevista dal Capitolato speciale d'appalto
7. L'Appaltatore è sempre tenuto al risarcimento dei danni a lui imputabili.
8. La Stazione appaltante si riserva, giusto quanto previsto dall'art. 109 del D.Lgs. n. 50/2016 e ss.mm., la facoltà di recedere dal presente contratto in qualsiasi momento per sopravvenute esigenze rimesse alla sua esclusiva valutazione.
9. Il recesso ha effetto dalla data di ricevimento da parte dell'Appaltatore della lettera inviata per posta certificata con la quale la Stazione appaltante comunica di avvalersi di tale facoltà.
10. In caso di recesso, la Stazione appaltante è tenuta a ricevere e a pagare ai prezzi

contrattuali unicamente le prestazioni già eseguite alla data del recesso. E' escluso il diritto dell'Appaltatore ad ogni eventuale pretesa, anche di natura risarcitoria, nonché ad ogni compenso indennizzo e/o rimborso, anche in deroga a quanto previsto dall'art 1671 c.c.

Articolo 17 – CONTROVERSIE

1. Per la disciplina delle controversie si rimanda a quanto stabilito all'art. 18 e 19 del Capitolato speciale d'appalto.
2. Tutte le controversie derivanti dall'esecuzione del contratto, non definite in via amministrativa, sono devolute all'autorità giudiziaria competente del Foro di Firenze con esclusione della competenza arbitrale.

TITOLO III - ADEMPIMENTI CONTRATTUALI SPECIALI

Articolo 18 - ADEMPIMENTI IN MATERIA DI LAVORO DIPENDENTE, PREVIDENZA E ASSISTENZA

1. L'Appaltatore deve osservare le norme e prescrizioni dei contratti collettivi, delle leggi e dei regolamenti sulla tutela, sicurezza, salute, assicurazione e assistenza dei lavoratori; a tal fine è disposta la ritenuta nei modi, termini e misura di cui all'art. 30 del D. Lgs. 50/2016 e ss.mm. e al suddetto art. 13, comma 3 della presente lettera-contratto.
2. L'Appaltatore è altresì obbligato a rispettare tutte le norme in materia retributiva, contributiva, previdenziale, assistenziale, assicurativa, sanitaria, di solidarietà paritetica, previste per i dipendenti dalla vigente normativa, con particolare riguardo al Capitolato speciale d'appalto e suoi allegati.
3. Per ogni inadempimento rispetto agli obblighi di cui al presente articolo la Stazione appaltante effettua trattenute su qualsiasi credito maturato a favore dell'Appaltatore per l'esecuzione delle prestazioni e procede, in caso di crediti insufficienti allo scopo, all'escussione della garanzia fideiussoria.
4. L'Appaltatore e gli eventuali subappaltatori sono obbligati, ai fini retributivi, ad applicare integralmente tutte le norme contenute nel contratto nazionale di lavoro e negli accordi integrativi, territoriali ed aziendali, per il settore di attività e per la località dove sono eseguite le prestazioni.
5. In caso di ritardo nel pagamento delle retribuzioni dovute al personale dipendente, qualora l'Appaltatore invitato a provvedervi, entro quindici giorni non vi provveda o non contesti formalmente e motivatamente la legittimità della richiesta, la Stazione appaltante può pagare direttamente ai lavoratori le retribuzioni arretrate, anche in corso d'opera, detraendo il relativo importo dalle somme dovute all'Appaltatore in esecuzione del contratto.

Articolo 19. - SICUREZZA E SALUTE DEI LAVORATORI NEL CANTIERE

1. L'Appaltatore ha trasmesso ai fini della verifica dell'idoneità tecnico-professionale ai sensi dell'art. 16 L.R.T. nr. 38/2007 alla Stazione appaltante:
 1. il Documento di valutazione dei rischi di cui all'art. 17, comma 1, lett. a) del decreto legislativo 9 aprile 2008, n. 81;
 2. la nomina del responsabile del servizio di prevenzione e protezione aziendale;
 3. la nomina del medico competente;
 4. adeguata e documentata formazione dei propri lavoratori in materia di sicurezza e di salute, ai sensi dell'articolo 37 del D.lgs. 81/2008 documentata mediante la

produzione di dichiarazione sostitutiva di atto notorio ai sensi dell'art. 47 del D.P.R. 445/2000 e degli attestati correlati.

Articolo 20. - SUBAPPALTO

1. Il contratto non può essere ceduto, a pena di nullità.
2. Previa autorizzazione della Stazione appaltante, nel rispetto dell'articolo 105 del Codice dei contratti e di quanto stabilito all'art. 17 del Capitolato speciale d'appalto, i servizi, che l'Appaltatore ha indicato a tale scopo in sede di offerta, possono essere subappaltati.
3. Il contratto di subappalto deve contenere le clausole relative agli obblighi di tracciabilità dei flussi finanziari di cui all'art. 3 della legge n. 136/2010 e s.m.i.
4. Il pagamento dei subappaltatori è disciplinato dall'articolo 105, comma 13, del Codice dei contratti.
5. Per quanto non disciplinato dal presente articolo in materia di inadempienza contributiva e retributiva e regolarità contributiva, si applicano le disposizioni di cui all'art. 30 del Codice dei Contratti.



Articolo 21. - GARANZIA FIDEIUSSORIA A TITOLO DI CAUZIONE DEFINITIVA

1. A garanzia degli impegni assunti con il presente contratto o previsti negli atti da questo richiamati, l'Appaltatore ha prestato apposita garanzia fideiussoria (cauzione definitiva) mediante Polizza assicurativa n. _____ del _____. rilasciata dalla Compagnia assicurativa _____, per l'importo di € _____ pari al ____% (___%) dell'importo del presente contratto.
2. La garanzia è progressivamente svincolata a misura dell'avanzamento dell'esecuzione, nel limite massimo del 80 per cento dell'iniziale importo garantito.
3. La garanzia, per il rimanente ammontare del 20%, cessa di avere effetto ed è svincolata automaticamente all'emissione del certificato di regolare esecuzione.
4. La garanzia deve essere integrata, nella misura legale di cui al combinato disposto dei commi 1 e 2, ogni volta che la Stazione appaltante abbia proceduto alla sua escussione, anche parziale, ai sensi del presente contratto.
5. Trova applicazione la disciplina di cui allo schema 1.2 allegato al D.M. 19/01/2018 n. 31.

Articolo 22. -OBBLIGHI ASSICURATIVI

1. Ai sensi dell'articolo 103, comma 7 del D.Lgs. 50/2016 e ssm.m., l'Appaltatore ha presentato polizza assicurativa n. _____ rilasciata dalla Compagnia assicurativa _____, agenzia _____, che tiene indenne la Stazione appaltante da tutti i rischi di esecuzione e a garanzia della responsabilità civile per danni durante l'esecuzione del servizio comprendente anche la fase spedizione e trasporto degli strumenti di misura, corredata dalla quietanza di pagamento del premio in scadenza il _____.

TITOLO IV - DISPOSIZIONI FINALI

Articolo 23 - RICHIAMO ALLE NORME LEGISLATIVE E REGOLAMENTARI

1. Si intendono espressamente richiamate e sottoscritte le norme legislative e le altre disposizioni vigenti in materia e in particolare il Codice dei contratti.

Articolo 24. - SPESE DI CONTRATTO, IMPOSTE, TASSE E TRATTAMENTO FISCALE

1. Tutte le spese del presente contratto, inerenti e conseguenti (imposte, tasse, ecc.) sono a totale carico dell'Appaltatore.
2. Poiché l'esecuzione delle prestazioni di cui trattasi è soggetta ad IVA, il presente atto sarà registrato con l'applicazione dell'imposta fissa solo in caso d'uso, ai sensi del combinato di cui all'art. 10 – punto quattro della L. 633/1972 e dell'art. 5 del D.P.R. 26.04.1986, n. 131. Conformemente a quanto previsto dal combinato disposto dell'articolo 33 della Legge 6 agosto 1954 n. 603 e dell'articolo 3 della Legge 12 febbraio 1968 n. 132, tutte le spese del presente atto sono a carico dell'Appaltatore senza diritto a rivalsa.

Art. 25 – Disposizioni finali

1. Gli effetti del presente atto decorreranno dalla data della trasmissione mediante PEC dall'Affidatario alla Stazione appaltante della lettera di accettazione della presente lettera contratto, debitamente sottoscritta con firma digitale.



Il Direttore
SOC Manutenzione Immobili Empoli
Dott. Ing. Luca Salvadori
(documento firmato digitalmente)

Allegato n.1: Copia da restituire firmata digitalmente dall'Appaltatore

Empoli,
Prot. n.
Trasmessa via PEC

Spett.le
Azienda USL Toscana centro
Dipartimento Area Tecnica
SOC Manutenzione Immobili Empoli

c.a. Dott. Ing. Luca Salvadori
Responsabile Unico del Procedimento

pec: areatecnica.uslcentro@postacert.toscana.it

Azienda USL Toscana centro



Oggetto: lettera contratto prot. n. ____ del ____ per affidamento diretto dell'appalto di servizi ai sensi dell'art. 1, comma 2, lett. a), della legge 11 settembre 2020, n. 120, di conversione in legge del d.l. 16 luglio 2020, n.76, così come modificata dalla legge 29 luglio 2021 n.108, di conversione in legge del D.L. 31 maggio 2021, n. 77, in deroga all'art. 36, comma 2, lett. a) del d.lgs. 50/2016 e ss.mm. del "servizio di conduzione, manutenzione programmata e preventiva/correttiva su chiamata in caso di guasto degli impianti elevatori installati negli edifici nella disponibilità dell'azienda USL Toscana centro ambito territoriale empolesse"
CIG: 9295386B2E. SOTTOSCRIZIONE PER ACCETTAZIONE.

Il sottoscritto _____ nato il _____ a _____ e residente a _____ in via _____, n. ____, in qualità di Legale Rappresentante dell'impresa _____ C.F./P.I. _____, con sede legale in via _____ n. ____ – CAP _____ (____), affidataria del "servizio di conduzione, manutenzione programmata e preventiva/correttiva su chiamata in caso di guasto degli impianti elevatori installati negli edifici nella disponibilità dell'azienda USL Toscana centro ambito territoriale empolesse",

DICHIARA SOTTO LA PROPRIA RESPONSABILITÀ

a) di avere letto, di approvare e di accettare tutte le condizioni contenute nella lettera contratto prot. nr. _____ del _____ sottoscritta dalla Stazione appaltante e tutti i documenti che, seppure alla stessa non materialmente allegati, ne costituiscono parte integrante e sostanziale;

b) di accettare, in particolare, ai sensi dell'art. 1341 c.c. senza condizione o riserva alcuna, i seguenti articoli:

- Articolo 7 - Penale in caso di ritardi
- Articolo 8 - Oneri a carico dell'Appaltatore
- Articolo 16 - Risoluzione del contratto e recesso
- Articolo 24 - Spese di contratto, imposte, tasse e trattamento fiscale

Data _____

Per l'Appaltatore

Il Rappresentante Legale

(documento firmato digitalmente)



**AZIENDA USL TOSCANA CENTRO
DIPARTIMENTO AREA TECNICA**

FINANZIAMENTO DEL PROGETTO

AZIENDA USL TOSCANA CENTRO - DIPARTIMENTO AREA TECNICA - SOC MANUTENZIONE IMMOBILI EMPOLI

COSTO GLOBALE DI PROGRAMMA **95.202,00 €**

Copertura finanziaria

Bilancio esercizio 2022 e successivi
Conto economico 3B0401 - Manutenzione Immobili

INTERVENTO

TITOLO DEL PROGETTO:

Servizio di conduzione e manutenzione con ripristino funzionale, in caso di guasto, degli impianti elevatori installati negli edifici nella disponibilità dell'Azienda USL Toscana centro, ambito territoriale empolesse

N. ORD. :

AZIENDA : Ambito territoriale Comune Prov. (FI)

CATEGORIA DELLE OPERE:

Ribasso della ditta Aggiudicataria:

DATA DI COMPILAZIONE :
DATA AGGIORNAMENTO 1:
DATA AGGIORNAMENTO 2:

QUADRO ECONOMICO COMPARATIVO DELL'INTERVENTO

DESCRIZIONE	ASSESTATO PRIMA DELLA GARA	AGGIUDICATO Det. Dirig. n.	ASSESTATO	DEFINITIVO	NOTE
A) SERVIZI					
A1) SERVIZIO DI MANUT. ORDINARIA E PROGRAMMATA FULL-RISK	34.324,00 €
A2) SERVIZIO DI MANUT. PREVENTIVA E CORRETTIVA PER GUASTO	35.500,00 €
.....
.....
.....
.....
.....
Totale A1	69.824,00 €	0,00 €
A2.1) ONERI DELLA SICUREZZA NON SOGGETTI A RIBASSO	500,00 €
.....
.....
Totale A2	500,00 €	0,00 €
Totale A	70.324,00 €	0,00 €
B) SOMME A DISPOSIZIONE					
B1) PROROGHE
B2) IMPREVISTI, ETC.	8.000,00 €
.....
.....
Totale B1	8.000,00 €	0,00 €
B2) SPESE GENERALI E TECNICHE					
B2.1) Spese generali	0,00 €
B2.2) Accantonamento di cui all'art. 113 comma 2 del Dlgs 50/2016	1.406,48 €
.....
.....
Totale B2	1.406,48 €	0,00 €
B3) ONERI FISCALI E ALTRO					
B3.1) acquisizione area e spese notarili	0,00 €
B3.2) allacciamenti ai pubblici servizi	0,00 €
B3.3) iva sulle attività principali	15.471,28 €
B3.4) iva sulle altre voci	22%
.....
.....
.....
Totale B3	15.471,28 €	0,00 €
Totale B1 + B2 + B3	24.877,76 €	0,00 €
B4) ARROTONDAMENTI	0,24 €	0,00 €
.....
Totale somme a disposizione	24.878,00 €	0,00 €
FONDO DI ACCANTONAMENTO (compresa I.V.A.)	0,00 €
IMPORTO TOTALE (compresa I.V.A.)	95.202,00 €	0,00 €

IL RESPONSABILE DEL PROCEDIMENTO

Empoli, 00/07/2022
Prot. n.

Spett.le
OMISSIS

**AFFIDAMENTO DIRETTO
SVOLTO IN MODALITA' TELEMATICA
AI SENSI DELL'ART.1 COMMA 2 LETTE.A) DELLA LEGGE N.120/2020, DI
CONVERSIONE CON MODIFICAZIONI DEL D.L. N.76/2020, COSÌ COME
MODIFICATA DALLA L. 108/2021 DI CONVERSIONE DEL D.L. N. 77/2021, IN
DEROGA ALL'ART. 36, COMMA 2, LETTERA B) DEL D.LGS.50/2016 E SS.MM.**



Oggetto: Servizio di conduzione, manutenzione programmata e preventiva/correttiva su chiamata in caso di guasto degli impianti elevatori installati negli edifici nella disponibilità dell'Azienda USL Toscana centro ambito territoriale empolesse - CIG: 9295386B2E

LETTERA DI RICHIESTA OFFERTA

Si invita Codesto Spett.le Operatore Economico a presentare la propria migliore offerta in modalità telematica, sulla base delle specifiche tecniche contenute nella presente lettera e nei documenti allegati alla procedura telematica, per l'affidamento diretto del lavoro in oggetto, ai sensi e per gli effetti dell'art. 1, comma 2, lett. a) della L. n. 120/2020, di conversione con modificazioni del D.L. n. 76/2020, così come modificata dalla Legge 108/2021 di conversione del D.L. n. 77/2021, in deroga all'art. 36, comma 2, lett. b) del D.Lgs. 50/2016 e ss.mm..

La procedura di affidamento diretto in oggetto è stata disposta con Determina Dirigenziale n. 000 del 00/06/2022.

Il Responsabile Unico del Procedimento, ai sensi dell'art. 31 del Codice, Ing. Luca Salvadori Direttore della S.O.C. Manutenzioni Immobili Empoli del Dipartimento Area Tecnica dell'Azienda USL Toscana centro.

L'affidamento diretto si svolge in modalità telematica ai sensi dell'art. 58 del Codice: le offerte dovranno essere formulate dagli operatori economici invitati e ricevute dalla stazione appaltante esclusivamente per mezzo del Sistema Telematico Acquisti Regionale della Toscana accessibile all'indirizzo: <https://start.toscana.it>.

L'affidamento è disciplinato, oltre che dalla presente Lettera di richiesta offerta, dal Capitolato Speciale d'Appalto e relativi allegati nonché dallo schema di lettera contratto, da:

- D.Lgs n. 50/2016 e ss.mm.ii. (di seguito chiamato anche "Codice");
- L. n. 120/2020 di conversione con modificazioni del D.L. n. 76/2020 recante "*Misure urgenti per la semplificazione e l'innovazione digital?*", così come modificata dalla L. 108/2021 di conversione del D.L. n. 77/2021;
- D.P.R. 207/2010 per gli articoli tuttora vigenti, ai sensi dell'art. 216 del D.Lgs. 50/2016 "*Disposizioni transitorie e di coordinamento?*";
- D.Lgs. n. 81/2008 e ss.mm.;
- Linee Guida ANAC n. 4 recanti "*Procedure per l'affidamento dei contratti pubblici di importo inferiore alle soglie di rilevanza comunitaria, indagini di mercato e formazione e gestione degli elenchi di operatori economici?*", approvate dal Consiglio dell'ANAC con delibera n. 1097 del 26.10.2016 e aggiornate al D.Lgs. 56/2017 con delibera n. 206 del 01.03.2018, aggiornate in ultimo con

delibera del Consiglio n. 636 del 10 luglio 2019 al decreto legge 18 aprile 2019, n. 32, convertito con legge 14 giugno n. 55, limitatamente ai punti 1.5, 2.2, 2.3 e 5.2.6;

- dalla L.R.T. n. 38/2007 e ss.mm.;
- tutte le disposizioni di legge e di regolamento vigenti in materia, alle quali si fa rinvio per quanto ivi non espressamente contemplato;
- norme tecniche di funzionamento del Sistema Telematico Acquisti Regionale della Regione Toscana.

1. PRESTAZIONI OGGETTO DELL’AFFIDAMENTO, IMPORTO A BASE DELL’AFFIDAMENTO E MODALITA’ DI ESECUZIONE DEI LAVORI

- 1.1** L’affidamento ha per oggetto il “servizio di conduzione, manutenzione programmata e preventiva/correttiva su chiamata in caso di guasto degli impianti elevatori installati negli edifici nella disponibilità dell’azienda usl toscana centro ambito territoriale empoese”, come meglio dettagliato agli artt. 1 e 2 del Capitolato Speciale di Appalto, allegato alla procedura telematica.
- 1.2** L’importo complessivo dell’affidamento, compresi gli oneri della sicurezza, ammonta ad **€ 70.324,00** (euro settantamilatrecentoventiquattro/00), IVA esclusa.
- 1.3** L’importo totale del servizio soggetti a ribasso, IVA esclusa, ammonta ad **€ 69.824,00** (euro sessantanovemilaottocentoventiquattro/00), comprensivo dei costi della manodopera che la stazione appaltante ha stimato pari a € 38.403,20 (inclusi gli oneri previdenziali, assistenziali e ogni altro onere riflesso, con la sola eccezione dell’utile di impresa e delle spese generali).
- 1.4** L’importo degli oneri della sicurezza, non soggetto a ribasso, ammonta a **€ 500,00** (euro cinquecento/00)
- 1.5** La spesa sarà finanziata con fondi di bilancio della Stazione Appaltante.
- 1.6** Il contratto sarà perfezionato **per corrispondenza secondo l’uso del commercio**, mediante scambio di lettere, anche tramite posta elettronica certificata, così come previsto dall’art. 32, comma 14, del D.Lgs. n. 50/2016 e s.m.
- 1.7** Il tempo di esecuzione del servizio è fissato in 12 (dodici) mesi decorrenti dalla data del verbale di consegna del servizio.
- 1.8** Per quanto riguarda le modalità di esecuzione del servizio, le penali, la contabilizzazione, la verifica di regolare esecuzione del servizio e i pagamenti, si rinvia a quanto riportato nel Capitolato speciale d’appalto, allegato alla presente procedura.
- 1.9** E’ ammesso il subappalto ai sensi dell’art.105 del D.Lgs. 50/2016 e ss.mm.ii come indicato nel Capitolato speciale d’appalto.

2. SOGGETTI AMMESSI IN FORMA SINGOLA E ASSOCIATA E CONDIZIONI DI PARTECIPAZIONE

2.1 L’operatore economico cui viene richiesto di presentare offerta può presentarsi come singolo o come capogruppo (mandataria) di un costituendo Raggruppamento temporaneo, secondo le disposizioni dell’art. 48 del Codice, purché in possesso dei requisiti prescritti dai successivi paragrafi.

Ai soggetti costituiti in forma associata si applicano le disposizioni di cui agli artt. 47 e 48 del Codice.

Ai consorzi stabili si applica la disciplina dell’art. 47 del Codice. Tali consorzi sono tenuti ad indicare, in sede di offerta, per quali consorziati il consorzio concorre.

2.2 Ai sensi dell'art. 89 del Codice, l'operatore economico, singolo o associato, può dimostrare il possesso dei requisiti di carattere economico, finanziario, tecnico e professionale di cui all'art. 83, comma 1, lett. b) e c) del Codice **avvalendosi dei requisiti di altri soggetti**, anche partecipanti al raggruppamento. Non è consentito l'avvalimento per la dimostrazione dei requisiti generali di cui al paragrafo 3.1 e di idoneità professionale di cui al paragrafo 3.3 della presente lettera di richiesta offerta.

L'ausiliaria deve possedere i requisiti previsti dall'art. 80 del Codice e dichiararli in sede di offerta mediante la presentazione di un proprio **DGUE**, da compilare nelle parti pertinenti, del **modello A.2 bis**, nonché di una dichiarazione integrativa come da **modello A.2.1**, "*Dichiarazioni integrative consorziate esecutrici, ausiliarie*", come meglio indicato al par. 6.2 sub A.2.

2.3 Le carenze di qualsiasi elemento formale della domanda, e in particolare, la mancanza, l'incompletezza e ogni altra irregolarità essenziale degli elementi e del DGUE, con esclusione di quelle afferenti all'offerta economica, possono essere sanate attraverso la procedura di **soccorso istruttorio di cui all'art. 83, comma 9 del Codice**.

2.4 Essendo l'importo posto a base di gara inferiore ad euro 150.000,00, ai sensi della Deliberazione dell'Autorità Nazionale Anticorruzione (A.N.A.C.) n. 1121 del 29 dicembre 2020 recante "*Attuazione dell'art. 1, commi 65 e 67, della legge 23 dicembre 2005, n. 266, per l'anno 2021*", **non è dovuto a carico degli operatori economici invitati il pagamento di alcun contributo a favore dell'A.N.A.C. medesima**, quale condizione di ammissibilità alla procedura di affidamento in oggetto.

2.5 Ai fini della presentazione dell'offerta **non** è prevista alcuna visita dei luoghi.

3. REQUISITI DI ORDINE GENERALE E SPECIALE

Ai fini della presentazione dell'offerta per l'affidamento dei lavori in oggetto codesto spettabile operatore economico può presentarsi singolarmente o come capogruppo (mandataria) di un costituendo Raggruppamento temporaneo, secondo le disposizioni dell'art. 48 del Codice, purché in possesso dei prescritti requisiti sotto indicati.

3.1 Requisiti generali

Sono ammessi a partecipare alla procedura di affidamento diretto gli operatori economici, anche stabiliti in altri Stati membri, secondo le disposizioni dell'art. 45 del Codice che non incorrono in alcuna delle cause di esclusione come determinate dall'art. 80 dello stesso Codice.

Inoltre, non è ammessa la partecipazione alla procedura di affidamento diretto degli operatori economici per i quali sussistano:

- le cause di divieto, decadenza o di sospensione di cui all'art. 67 del D.lgs. 6 settembre 2011, n. 159 nonché di un tentativo di infiltrazione mafiosa di cui all'art. 84, comma 4, del medesimo decreto;
- le condizioni di cui all'art. 53, comma 16-ter, del D.lgs. 30 marzo 2001, n. 165 o che siano incorsi, ai sensi della normativa vigente, in ulteriori divieti a contrattare con la pubblica amministrazione.

3.2 Requisiti di idoneità

- Iscrizione al Registro delle Imprese presso la Camera di Commercio, industria, artigianato e Agricoltura (C.C.I.A.A) per lo specifico settore di attività oggetto dell'appalto;
- Iscrizione all'Albo Nazionale delle Società Cooperative (solo per le Società cooperative e per i consorzi di cooperative).

3.3 Requisiti di capacità economica-finanziaria e tecniche-professionali

- ai sensi dell'art. 83, comma 1, lettere b), del Codice l'operatore economico dovrà possedere:
 - polizza assicurativa generale contro i rischi di attività RC, comprensiva di RCT, con un massimale non inferiore ad euro 500.000,00 e con validità non inferiore alla durata prevista per l'esecuzione del servizio, nella definizione di danneggiato la

polizza dovrà comprendere persone che hanno un rapporto diretto con l'Azienda USL Toscana centro, i dipendenti dell'Azienda stessa ed altri soggetti presenti nelle varie sedi aziendali, sono altresì compresi i beni mobili ed immobili di proprietà della stazione appaltante. La comprova di tale requisito è fornita mediante l'esibizione della relativa polizza in copia conforme in corso di validità corredata dall'ultima quietanza di pagamento del premio.

Si evidenzia che il possesso dei requisiti di ordine speciale previsti al presente paragrafo viene autocertificato dal concorrente, nel DGUE di cui al successivo par. 6.2. sub A.2, indicando nella sezione α "Indicazione globale per tutti i criteri di selezione", "SP" quale risposta alla domanda "Soddisfa i criteri di selezione richiesti?".

La loro sussistenza sarà accertata dalla stazione appaltante secondo le disposizioni vigenti in materia.

3.4 Requisiti speciali e mezzi di prova

Per la comprova dei requisiti la stazione appaltante acquisisce d'ufficio eventuali documenti in possesso di pubbliche amministrazioni, previa indicazione, da parte dell'operatore economico, degli elementi indispensabili per il reperimento delle informazioni o dei dati richiesti.

I documenti richiesti all'operatore economico ai fini della dimostrazione dei requisiti generali e del requisito di capacità economica e finanziaria devono essere trasmessi mediante AVCpass in conformità alla delibera ANAC n. 157 del 17 febbraio 2016.

4. AFFIDAMENTO DELL'APPALTO

4.1 L'affidamento avverrà sulla base del prezzo offerto inferiore all'importo posto a base di affidamento, escluso gli oneri della sicurezza.

4.2 Si fa comunque presente che il prezzo convenuto, trattandosi di un contratto da stipularsi "a misura", può variare, secondo la quantità effettiva delle prestazioni eseguite.

5. GENERALITA', INFORMAZIONI E MODALITA' OPERATIVE PER LA PARTECIPAZIONE ALLA GARA

5.1 Per partecipare alla procedura, l'operatore economico interessato dovrà identificarsi sul Sistema Telematico Acquisti Regionale della Toscana, accessibile all'indirizzo: <https://start.toscana.it> utilizzando username e password scelti al momento dell'iscrizione all'indirizzario.

La registrazione, completamente gratuita, avviene preferibilmente utilizzando un certificato digitale di autenticazione, in subordine tramite userid e password. Il certificato digitale e/o la userid e password utilizzati in sede di registrazione sono necessari per ogni successivo accesso ai documenti della procedura.

L'utente è tenuto a non diffondere a terzi la chiave di accesso (User ID) a mezzo della quale verrà identificato dalla Amministrazione aggiudicatrice e la password.

Istruzioni dettagliate su come completare la procedura di registrazione sono disponibili sul sito stesso nella sezione dedicata alla procedura di registrazione o possono essere richieste al **Call Center del gestore del Sistema Telematico tramite il n. 0810084010 o all'indirizzo di posta elettronica Start.OE@accenture.com**

5.2 Le modalità di presentazione dell'offerta sono disciplinate, oltre che dalla presente lettera di richiesta offerta, dalle "Norme tecniche di funzionamento del Sistema Telematico Acquisti Regionale della Toscana-START", approvate con decreto dirigenziale n. 3631/2015 e consultabili all'indirizzo internet: <https://start.toscana.it> nella pagina "Progetto".

5.3 Tutte le comunicazioni nell'ambito della procedura di gara avvengono tramite il sistema telematico e si danno per eseguite con la pubblicazione delle stesse nell'area

“Comunicazioni” relativa alla gara riservata al concorrente e accessibile previa identificazione da parte dello stesso sul sistema Start. Ai sensi dell’art. 76, comma 6, del Codice, i concorrenti sono tenuti ad indicare, in sede di offerta, l’indirizzo PEC da utilizzare ai fini delle comunicazioni di cui all’art. 76, comma 5 e 83 comma 9 del Codice.

5.4 Richieste di chiarimenti da parte degli operatori economici. Le eventuali richieste di chiarimenti relative all’affidamento in oggetto dovranno essere formulate attraverso l’apposita funzione “**Richiesta chiarimenti**”, nella pagina di dettaglio della presente procedura. Le risposte verranno altresì pubblicate in forma anonima sul sito di START nella pagina “Dettaglio gara”, sezione “Chiarimenti”, sottosezione “Chiarimenti pubblicati”.

6. MODALITA’ DI PRESENTAZIONE DELLE OFFERTE E SOTTOSCRIZIONE DOCUMENTI

6.1 Tutti i documenti relativi alla presente procedura dovranno essere inviati esclusivamente per via telematica attraverso il **Sistema START**, in formato elettronico, ed essere sottoscritti, ove richiesto, **con firma digitale** di cui all’art. 1, comma 1, lett. s), del D.Lgs. 82/2015 e s.m..

Per partecipare all’affidamento dovrà essere inserita nel sistema telematico, nello spazio relativo all’affidamento di cui trattasi, entro il seguente termine perentorio

Data: | 00 | 07 | 2022 | Ora: | 10 | 00 |

L’offerta composta da:

A) DOCUMENTAZIONE AMMINISTRATIVA (descritta nel seguente paragrafo 6.2 A), di cui ai punti A.2 “DGUE”; A.2 bis “Dichiarazione sostitutiva (D.P.R. n. 445 del 28.12.2000) art. 80, comma 1, lett. b-bis) e art. 80, comma 3, comma 4, comma 5, lett. c), c-bis), c-ter), c-quater), f-bis) e f-ter)”; A.2.1 “Dichiarazioni integrative consorziate esecutrici, ausiliarie”; A.4 “PASSOE”; A.5 “Patto di integrità / Protocollo di legalità”.

B) OFFERTA ECONOMICA (descritta nel seguente paragrafo 6.3 – Offerta economica) di cui ai punti B) OFFERTA ECONOMICA e B.2 DICHIARAZIONE COSTI SICUREZZA E MANODOPERA.

L’offerta vincherà il concorrente ai sensi dell’art. 32, comma 4 del Codice per 180 giorni dalla scadenza del termine indicato per la presentazione dell’offerta. La Stazione Appaltante può chiedere agli offerenti il differimento di detto termine.

6.2 A) DOCUMENTAZIONE AMMINISTRATIVA con riferimento alla “*Documentazione amministrativa*” il concorrente dovrà inserire attraverso il Sistema START la seguente documentazione:

A.2) DOCUMENTO DI GARA UNICO EUROPEO

Le dichiarazioni sull’assenza dei motivi di esclusione di cui all’art. 80 del Codice e sul possesso dei criteri di selezione previsti dall’art. 83 del Codice, previsti nella presente lettera di richiesta offerta, dovranno essere rese dall’operatore economico concorrente, ai sensi del D.P.R. 445/2000, attraverso il DGUE, disponibile nella documentazione di gara, previsto dall’art. 85 del Codice e approvato in allegato alla Circolare del Ministero delle Infrastrutture e dei Trasporti, n. 3 del 18 luglio 2016, “Linee guida per la compilazione del modello di formulario di Documento di gara unico europeo (DGUE), approvato dal Regolamento di esecuzione (UE) 2016/7 della Commissione del 5 gennaio 2016. (16A05530)” - Gazzetta Ufficiale - Serie Generale n. 174 del 27-7-2016, e attraverso il Mod. A.2 bis – DICHIARAZIONE SOSTITUTIVA (D.P.R. N. 445 DEL 28.12.2000) ART. 80, COMMA 1, LETT. B-BIS), COMMA 3, COMMA 4, COMMA 5, LETT. C), C-BIS), C-TER), C-QUATER), F-BIS) E F-TER).

Il DGUE dovrà essere compilato relativamente:

- alla parte II: Informazioni sull'operatore economico – tutte le sezioni;
- alla parte III: Motivi di esclusione – tutte le sezioni;
- alla parte IV: Criteri di selezione – solo la sezione α “Indicazione globale per tutti i criteri di selezione”;
- alla parte VI: Dichiarazioni finali – tutte le dichiarazioni ivi contenute.

Con riferimento specifico alla compilazione della Parte IV del DGUE, si evidenzia che il possesso dei requisiti di cui all'art. 83 del Codice indicati ai precedenti paragrafi 3.3, è autocertificato indicando, nella sezione α “Indicazione globale per tutti i criteri di selezione”, “SP” quale risposta alla domanda “Soddisfa i criteri di selezione richiesti”. Si precisa, pertanto, che non occorre effettuare ulteriori dichiarazioni in merito.

Il concorrente o altro soggetto tenuto alla presentazione del DGUE, è responsabile di tutte le dichiarazioni rese ai sensi del D.P.R. 445/2000, pertanto ogni eventuale errore nel contenuto delle dichiarazioni ricade sulla sua responsabilità. La Stazione appaltante assume il contenuto delle dichiarazioni così come rese nel DGUE e sulla base di queste verifica la conformità di tutta la documentazione richiesta per la partecipazione alla presente procedura.

La Stazione appaltante, nella successiva fase di controllo, verificherà la veridicità del contenuto di tali dichiarazioni.

Il DGUE e il Mod. A.2 bis sono sottoscritti digitalmente dal titolare, legale rappresentante o procuratore di codesto spettabile operatore economico nel caso di presentazione di offerta in forma singola.

Nel caso di Raggruppamento temporaneo di concorrenti di cui alle lettere d) ed e) del comma 2 dell'art. 45 del Codice, il DGUE e il Mod. A.2 bis dovranno essere compilati e firmati digitalmente (dal titolare o legale rappresentante o procuratore) da ciascun membro facente parte del Raggruppamento. L'inserimento di tale documento nel sistema avviene a cura di codesto spettabile operatore economico indicato quale mandatario.

Nel caso in cui un membro del Raggruppamento temporaneo di concorrenti di cui sopra sia un Consorzio di cui alle lettere b) e c) del comma 2 dell'art. 45 del Codice, il DGUE e il Mod. A.2 bis, dovranno essere compilati e firmati digitalmente dal titolare o legale rappresentante o procuratore del Consorzio e da ciascuna delle consorziate esecutrici per le quali il medesimo Consorzio concorre. Inoltre ciascuna consorziata esecuttrice dovrà rendere utilizzando l'apposito modello A.2.1 – “Dichiarazioni integrative consorziate esecutrici, ausiliarie”, disponibile nella documentazione di gara, i dati generali della consorziata e le ulteriori dichiarazioni che non sono contenute nel Documento di Gara Unico Europeo (DGUE); tale modello dovrà, analogamente a quanto previsto per il DGUE, essere compilato e firmato digitalmente dal relativo titolare o legale rappresentante o procuratore. Non potrà essere indicata quale consorziata esecuttrice l'impresa che sia assoggettata ad una procedura concorsuale ai sensi dell'art. 186 bis del R.D. 267/1942.

AVVALIMENTO (ART. 89 D.LGS 50/2016 e ss.mm.)

L'operatore economico concorrente, nel caso in cui si avvalga dei requisiti di altri soggetti per dimostrare il possesso dei requisiti di qualificazione di carattere economico e finanziario, tecnico e professionale di cui all'art. 83, comma 1, lettere b) del Codice, previsti nella presente lettera di richiesta offerta (**avvalimento**), deve indicare nella sezione **C** della Parte II del **DGUE**, la denominazione degli operatori economici di cui intende avvalersi (impresa ausiliaria) ed i requisiti oggetto di avvalimento.

L'operatore economico deve **inserire nell'apposito spazio** del sistema telematico il **CONTRATTO DI AVVALIMENTO**, ai sensi dell'art. 89, comma 1 del Codice, in originale in formato elettronico firmato digitalmente dai contraenti, oppure mediante copia digitale dell'originale analogico certificata conforme dal notaio e firmata digitalmente dallo stesso, **in virtù del quale l'impresa ausiliaria si obbliga nei confronti del concorrente a fornire i requisiti e a mettere a disposizione le risorse necessarie per tutta la durata dell'appalto.**

Detto contratto deve riportare in modo compiuto, esplicito ed esauriente: l'oggetto e la specificazione dei requisiti forniti; le risorse e mezzi messi a disposizione dall'impresa ausiliaria per l'esecuzione dell'appalto, in modo determinato e specifico; la durata; ogni altro elemento utile ai fini dell'avvalimento.

L'**impresa ausiliaria**, indicata dall'operatore economico, deve produrre un proprio **DGUE**, il **Modello A.2 bis** e il **Modello A.2.1 – “Dichiarazioni integrative consorziate esecutrici, ausiliarie”**, disponibile nella documentazione di gara, e contenente i **dati generali** dell'operatore economico, le ulteriori **dichiarazioni** che non sono contenute del Documento di Gara Unico Europeo (DGUE) e la dichiarazione di obbligarsi **verso il concorrente e verso l'amministrazione** a mettere a disposizione per tutta la durata dell'appalto le risorse necessarie di cui è carente il concorrente.

Il **DGUE**, il **Modello A.2 bis** e il **Modello A.2.1 – “Dichiarazioni integrative consorziate esecutrici, ausiliarie”**, compilati e sottoscritti ciascuna dal titolare o legale rappresentante o procuratore dell'impresa ausiliaria, con firma digitale, devono essere inserite nei rispettivi appositi spazi previsti sul sistema telematico da parte dell'operatore economico partecipante alla gara ovvero, in caso di Raggruppamento temporaneo di concorrenti, Consorzio ordinario di concorrenti, da parte della mandataria.

A.3 GARANZIA PROVVISORIA E DICHIARAZIONE DI IMPEGNO

In applicazione dell'art. 1, comma 4 della L. n. 120/2020, di conversione con modificazioni del D.L. n. 76/2020, così come modificata dal decreto legge 31 maggio 2021, n. 77, non è richiesta la cauzione provvisoria di cui all'art. 93 del Codice.

A.4 PASSOE (che contenga, nel caso di raggruppamenti temporanei, la mandataria e le mandanti; nel caso di consorzi, le consorziate designate; nel caso di avvalimento l'impresa ausiliaria).

Il nuovo sistema AVCPass, come sancito dall'art. 2 della [Delibera 157 del 17.2.2016](#), permette rispettivamente alle Stazioni Appaltanti l'acquisizione dei documenti a comprova del possesso dei requisiti di carattere generale, tecnico-organizzativo ed economico-finanziario per l'affidamento dei contratti pubblici ed agli Operatori Economici di inserire a sistema i documenti la cui produzione è a proprio carico.

Per l'utilizzo del sistema da parte delle Stazioni Appaltanti è necessario che il partecipante presenti in fase di gara un documento detto PASS dell'Operatore Economico (PassOE).

Per la generazione di tale documento è necessario che l'operatore economico partecipante, dopo la registrazione ed autenticazione al sistema AVCPASS, indichi nel sistema il CIG della presente procedura di affidamento cui intende partecipare, compilando i campi richiesti dalla procedura. Il sistema genera un codice, “PASSOE”, da scansionare ed inserire nella busta contenente le richieste di carattere amministrativo.

A.5 PROTOCOLLO DI LEGALITÀ/PATTO DI INTEGRITÀ

Ai fini della prevenzione dei tentativi d'infiltrazione della criminalità organizzata per le varie tipologie di affidamento, è stato approvato con deliberazione del Direttore Generale dell'ex Azienda USL 11 di Empoli n. 311 del 28/11/2014, il Protocollo di Legalità/Patto di integrità reperibile sul sistema telematico insieme alla documentazione di gara, che deve essere scaricato, compilato, sottoscritto con firma digitale, dal rispettivo titolare, legale rappresentante o procuratore dell'operatore economico partecipante e successivamente ricaricato sul sistema telematico.

Nel caso di partecipazione da parte di un Raggruppamento temporaneo di concorrenti non ancora costituito, il Protocollo di legalità / Patto di integrità deve essere sottoscritto con firma digitale dai titolari o legali rappresentanti o procuratori di tutte le imprese che costituiranno il raggruppamento.

Nel caso di raggruppamento temporaneo di concorrenti già costituito, il Protocollo di legalità / Patto di integrità può essere sottoscritto con firma digitale anche dal solo titolare o legale rappresentante o procuratore dell'impresa indicata quale mandataria cui è stato conferito il mandato.

NOTE PER L'INSERIMENTO DEI DATI E LA PRESENTAZIONE DELL'OFFERTA

La dimensione massima di ciascun file inserito nel sistema è pari a **40 MB**.

Nel caso occorra apportare delle modifiche a documenti prodotti in automatico dal sistema sulla base di form on line, è necessario ripetere la procedura di compilazione del form on line e ottenere un nuovo documento.

6.3 B) OFFERTA ECONOMICA

L'offerta economica è determinata dal prezzo offerto, inferiore all'importo a base di affidamento di **€ 69.824,00 (euro sessantanovemilaottocentoventiquattro/00)**, oltre **€ 500,00** (cinquecento/00) per oneri della sicurezza non soggetti a ribasso, il tutto oltre IVA di legge, che l'operatore offre per eseguire le prestazioni oggetto del presente affidamento.

Non sono ammesse offerte alla pari o al rialzo.

L'offerta economica è sottoscritta digitalmente dal concorrente con le modalità indicate per la sottoscrizione del DGUE di cui al par. 6.2 sub A.2 della presente lettera di richiesta offerta.

Per presentare l'offerta economica l'operatore economico dovrà:

- **Accedere** allo spazio dedicato alla gara sul sistema telematico;
- **Compilare** il form on-line accedendo alla Gestione della documentazione economica del passo 2 della procedura di presentazione offerta;
- **Scaricare** sul proprio pc il documento **“offerta economica”** generato dal sistema;
- **Firmare digitalmente** il documento **“offerta economica”** generato dal sistema, senza apporre ulteriori modifiche;
- **Inserire** nel sistema il documento **“offerta economica”** firmato digitalmente nell'apposito spazio previsto.

Ai sensi dell'art. 32, comma 6, del Codice l'offerta dell'aggiudicatario è irrevocabile fino al termine stabilito per la stipula del contratto.

B.2 DICHIARAZIONE COSTI SICUREZZA E MANODOPERA

A norma dell'art. 95, comma 10, del D.lgs. n. 50/2016 e ss.mm., l'operatore economico dovrà inoltre specificare, nel Modello B.2 “Dichiarazione costi sicurezza e manodopera” dell'offerta economica:

- la stima dei **costi aziendali della sicurezza relativi alla salute ed alla sicurezza sui luoghi di lavoro**, ai sensi all'art. 95, comma 10, del D.lgs. n. 50/2016 e ss.mm..

Detti costi dovranno risultare congrui rispetto all'entità e alle caratteristiche delle prestazioni oggetto dell'appalto. La Stazione appaltante procede alla valutazione di merito circa l'adeguatezza dell'importo prima dell'affidamento.

- la stima dei **costi della manodopera**, ai sensi dell'art. 95, comma 10, del D.lgs. n. 50/2016 e ss.mm. La stazione appaltante procede alla valutazione di merito circa il rispetto di quanto previsto dall'art. 97, comma 5, lett. d) del D.lgs. n. 50/2016 e ss.mm. prima dell'affidamento.

I “costi aziendali della sicurezza relativi alla salute ed alla sicurezza sui luoghi di lavoro” e il “costo della manodopera” costituiscono un di cui dell'offerta economica generata dal Sistema.

Il Modello B.2 “Dichiarazione costi sicurezza e manodopera” deve essere scaricato, compilato, sottoscritto con firma digitale, dal titolare, legale rappresentante o procuratore dell'operatore economico partecipante nel caso di presentazione di offerta in forma singola e successivamente ricaricato sul sistema telematico.

Nel caso di partecipazione da parte di un Raggruppamento temporaneo di concorrenti non ancora costituito, la dichiarazione deve essere sottoscritta con firma digitale dai titolari o legali rappresentanti o procuratori di tutte le imprese che costituiranno il raggruppamento.

Nel caso di raggruppamento temporaneo di concorrenti già costituito, la dichiarazione può essere sottoscritta con firma digitale anche dal solo titolare o legale rappresentante o

procuratore dell'impresa indicata quale mandataria cui è stato conferito il mandato.

Nel caso in cui un membro del Raggruppamento temporaneo di concorrenti di cui sopra sia un Consorzio di cui alle lettere b) e c) del comma 2 dell'art. 45 del Codice, la dichiarazione dovrà essere compilata e firmata digitalmente dal titolare o legale rappresentante o procuratore del Consorzio e da ciascuna delle consorziate esecutrici per le quali il medesimo Consorzio concorre.

In caso di Raggruppamento temporaneo di concorrenti l'inserimento di tale documento nel sistema avviene a cura di codesto spettabile operatore economico indicato quale mandatarario.

7. APERTURA BUSTA TELEMATICA – VERIFICA DOCUMENTAZIONE AMMINISTRATIVA

L'apertura della busta telematica è prevista per il giorno

Data:

00	:	07	:	2022	Ora:	10	:	30
----	---	----	---	------	------	----	---	----

presso i locali della sede di Via dei Cappuccini, 79, Empoli.

Il RUP, nel giorno sopra indicato, procede alla verifica del contenuto della busta telematica ed in particolare:

- 1) esamina la documentazione amministrativa ivi inserita, verificandone la conformità a quanto richiesto nella presente lettera di richiesta offerta, ed eventualmente procede ad attivare la procedura di soccorso istruttorio ai sensi dell'art. 83, comma 9, del Codice;
- 2) dichiara conforme/non conforme la documentazione amministrativa, anche a seguito del procedimento di soccorso istruttorio e, nel caso di documentazione amministrativa non conforme il RUP procede a inviare specifica comunicazione a mezzo PEC e START all'offerente.
- 3) esamina i documenti "Offerta economica" e "Dichiarazione costi sicurezza e manodopera" e ne verifica la regolarità formale rispetto a quanto richiesto nella presente lettera;
- 4) dichiara conforme/non conforme l'offerta economica esaminata e procede a inviare specifica comunicazione a mezzo PEC e START all'offerente se la sua offerta economica è risultata non conforme;
- 5) approva la documentazione economica sul Sistema START.

8. AFFIDAMENTO E STIPULA CONTRATTO

A conclusione delle suddette operazioni il RUP, prima di proporre l'affidamento, procede a:
- verificare, ai sensi del comma 10 dell'art. 95 ultimo capoverso D.lgs. n. 50/2016, il rispetto di quanto previsto all'art. 97, comma 5, lettera d), richiedendo, per iscritto e assegnando all'operatore economico un termine non inferiore a 7 giorni, la presentazione delle spiegazioni circa la stima dei costi del personale indicato nel Modello B.2 "Dichiarazione costi sicurezza e manodopera" dell'offerta. Tale verifica sarà effettuata dal RUP acquisendo il Documento relativo alla congruità dell'incidenza della manodopera relativo allo specifico intervento, quando sarà data attuazione al comma 10-bis dell'art. 8 del Decreto 76/2020 e s.m.;

- verificare, ai sensi dell'art. 16 della L.R. 38/2007, il possesso dei requisiti tecnico professionali dell'operatore economico risultato primo in graduatoria richiedendo allo stesso di produrre entro 7 dal ricevimento della richiesta la seguente documentazione:

- Documento di Valutazione dei Rischi (DVR), ai sensi dell'articolo 17, comma 1, lett. a) del D.Lgs. 81/2008;
- Nomina del responsabile del servizio di prevenzione e protezione aziendale, in

- conformità a quanto previsto dal D.Lgs. 81/2008;
- Nomina del medico competente, in conformità a quanto previsto dal D.Lgs. 81/2008;
- Adeguata e documentata formazione dei propri lavoratori in materia di sicurezza e di salute, ai sensi dell'articolo 37 del D.lgs. 81/2008 da documentare mediante la produzione di dichiarazione sostitutiva di atto notorio ai sensi dell'art. 47 del D.P.R. 445/2000 e degli attestati correlati.

La documentazione sopra specificata dovrà essere prodotta secondo una delle seguenti modalità:

- copie autenticate, anche nelle forme previste ai sensi del D.P.R. 445/2000 (dichiarazione di copia conforme all'originale del documento, sottoscritta con firma olografa e corredata del documento di identità del sottoscrittore, in corso di validità, ovvero sottoscritta con firma digitale) mediante invio in formato elettronico a mezzo posta elettronica o a mezzo PEC;
- originali, in formato elettronico, sottoscritti con firma digitale, mediante invio a mezzo posta elettronica oppure a mezzo PEC.

Il RUP, inoltre, supportato dal personale amministrativo della SOC Appalti e supporto amministrativo, procede a richiedere, ai sensi dell'art. 85 comma 5 del Codice, i documenti di cui all'art. 86, ai fini della prova dell'assenza dei motivi di esclusione di cui all'art. 80 e del rispetto dei criteri di selezione di cui all'art. 83 del medesimo Codice. L'acquisizione dei suddetti documenti avverrà attraverso l'utilizzo del sistema AVCpass.

Il RUP provvede a redigere la relazione di conclusione della procedura di affidamento contenente fra gli altri dati:

- il contenuto dell'offerta acquisita,
 - la proposta di affidamento specificando: ragione sociale, Partita Iva/Codice fiscale, sede legale, motivazione con riferimento al prezzo offerto e ad altri elementi e alla rispondenza alle esigenze della Stazione appaltante,
 - l'importo dell'affidamento con l'indicazione degli oneri della sicurezza non soggetti a ribasso,
 - la congruità del prezzo in rapporto alla tipologia e alla qualità della prestazione,
 - le verifiche dei requisiti dichiarati dall'operatore economico per il quale si propone l'affidamento e se le stesse sono in corso di esecuzione o se sono già concluse, anche in parte;
- affinché, con proprio atto, possa provvedere ad affidare il servizio di cui trattasi.

In caso di esito negativo delle verifiche sui requisiti di ordine generale e speciale condotte sull'operatore economico, il RUP provvederà a redigere la relazione conclusiva dell'affidamento dando conto delle risultanze negative e, conseguentemente, della non opportunità di procedere con l'affidamento di cui trattasi.

Ai sensi dell'art. 1, comma 1, della L. n. 120/2020 e ss.mm.ii., salvo il caso in cui la procedura di affidamento sia sospesa per effetto di provvedimenti dell'autorità giudiziaria, l'aggiudicazione o l'individuazione definitiva del contraente deve avvenire entro il termine di cui all'art. 1, comma 1, della citata Legge n. 120/2020 e ss.mm.ii.. Per atto di avvio del procedimento si intende la data di adozione del provvedimento di avvio della presente procedura.

Il mancato rispetto del termine anzidetto, la mancata tempestiva stipulazione del contratto e il tardivo avvio dell'esecuzione dello stesso, qualora imputabili all'operatore economico, costituiscono causa di esclusione dell'operatore dalla procedura o di risoluzione del contratto per inadempimento che viene senza indugio dichiarata dalla stazione appaltante su proposta del Direttore competente, acquisita una relazione dettagliata del RUP.

Dopo l'adozione e l'esecutività della determina di affidamento da parte del dirigente della SOC competente, è sempre autorizzata l'esecuzione del contratto in via d'urgenza, anche nelle more delle verifiche dei requisiti di carattere generale e speciale.

Il contratto sarà stipulato - entro 60 giorni successivi all'efficacia dell'aggiudicazione dichiarata con provvedimento del Direttore competente, salvo diverso termine previsto nella

richiesta di offerta - mediante corrispondenza secondo l'uso del commercio consistente in un apposito scambio di lettere, anche tramite posta elettronica certificata, così come previsto dall'art. 32, comma 14, del Codice.

L'operatore economico aggiudicatario, come dettagliato al capo 6 del capitolato speciale di appalto, dovrà fornire:

1- Garanzia definitiva (art. 103, comma 1, del Codice)

L'esecutore del contratto è obbligato a costituire una garanzia definitiva (sotto forma di cauzione o fideiussione) del 10% dell'importo contrattuale al netto dell'IVA. In caso di aggiudicazione con ribasso d'asta superiore al 10 per cento, la garanzia definitiva è aumentata di tanti punti percentuali quanti sono quelli eccedenti il 10 per cento; ove il ribasso sia superiore al 20%, l'aumento è di due punti percentuali per ogni punto di ribasso superiore al 20%.

2- Polizza assicurativa (art. 103, comma 7, del Codice)

L'operatore economico aggiudicatario, prima della sottoscrizione del contratto, dovrà fornire la prova di aver stipulato una polizza assicurativa, vincolata a favore dell'Azienda, con primaria compagnia di assicurazioni per responsabilità civile verso terzi (RCT) e dipendenti (RCO), nonché professionale, derivante dall'esecuzione del contratto, con un massimale non inferiore ad euro 500.000,00 e con validità non inferiore alla durata prevista per l'esecuzione del servizio.

L'operatore economico, se già in possesso di una propria polizza assicurativa, può fornire copia della stessa con apposita estensione a favore dell'Azienda.

E' facoltà dell'Azienda richiedere la copertura assicurativa di ulteriori rischi non compresi nella polizza stipulata dall'aggiudicatario.

In caso di raggruppamenti temporanei le garanzie fideiussorie e le garanzie assicurative sono presentate, su mandato irrevocabile, dalla mandataria in nome e per conto di tutti i concorrenti ferma restando la responsabilità solidale tra le imprese.

Il contratto d'appalto è soggetto agli obblighi in tema di tracciabilità dei flussi finanziari di cui alla L. 13 agosto 2010, n. 136.

9. AVVERTENZE

- L'Azienda si riserva, comunque, la facoltà di non aggiudicare la presente procedura.
- La presentazione dell'offerta è compiuta quando l'operatore economico ha completato tutti i passi previsti dalla procedura telematica e viene visualizzato un messaggio del sistema che indica la conferma della corretta ricezione dell'offerta e l'orario della registrazione.
- In caso di successivo accertamento del difetto del possesso da parte dell'affidatario dei requisiti prescritti, la Stazione Appaltante procederà alla risoluzione del contratto ed il pagamento del corrispettivo pattuito avverrà solo con riferimento alle prestazioni eseguite, oltre all'incameramento della cauzione definitiva ove richiesta o, in alternativa, l'applicazione di una penale in misura non inferiore al 10% del valore del contratto.
- La Stazione appaltante ha facoltà di non procedere all'affidamento se nessuna l'offerta non risulti conveniente o idonea in relazione all'oggetto del contratto.
- La Stazione appaltante si riserva la facoltà di non dar luogo all'affidamento ove lo richiedano motivate e sopravvenute esigenze d'interesse pubblico anche connesse a limitazioni di spesa imposte da leggi, regolamenti e/o altri atti amministrativi, senza che l'operatore economico possa avanzare alcuna pretesa al riguardo.
- La Stazione appaltante potrà risolvere anticipatamente il contratto, rispetto al limite massimo previsto nell'affidamento in oggetto, a fronte di mutate condizioni organizzative dell'Azienda USL Toscana Centro ovvero a seguito di adesione a gare ESTAR o a Convenzioni stipulate dal Soggetto Aggregatore di riferimento regionale Regione Toscana o ad altro tipo di Convenzioni, senza che per tale motivi l'impresa affidataria possa rivendicare danni o pretendere risarcimenti.
- Tutte le controversie che dovessero insorgere relativamente al contratto e che non potranno essere definite a livello bonario, saranno deferite al Foro di Firenze.
- In materia di tracciabilità dei flussi finanziari finalizzata a prevenire infiltrazioni criminali, si applica quanto previsto dall'art. 3 della Legge n. 136/2010.
- I dati raccolti saranno trattati, anche con strumenti informatici, ai sensi del GDPR – Regolamento UE 2016/679, esclusivamente nell'ambito della procedura di affidamento

regolata dalla presente lettera di richiesta offerta.

Responsabile Unico del Procedimento
Ing. Luca Salvadori
(documento firmato digitalmente)

Allegati:

- Modello A.2 “DOCUMENTO DI GARA UNICO EUROPEO – DGUE”;
- Modello A.2 bis “DICHIARAZIONE SOSTITUTIVA (D.P.R. N. 445 DEL 28.12.2000) ART. 80, COMMA 1, LETT. B-BIS), COMMA 3, COMMA 4, COMMA 5, LETT. C), C-BIS), C-TER), C-QUATER), F-BIS) E F-TER)”;
- Modello A.2.1 “Dichiarazioni integrative consorziate esecutrici, ausiliarie”;
- Allegato A.5 “Protocollo di Legalità/Patto di integrità”;
- Modello B.2 “Dichiarazione costi sicurezza e manodopera”.



ALLEGATO A.2)

MODELLO DI FORMULARIO PER IL DOCUMENTO DI GARA UNICO EUROPEO (DGUE)

Parte I: Informazioni sulla procedura di appalto e sull'amministrazione aggiudicatrice o ente aggiudicatore

Per le procedure di appalto per le quali è stato pubblicato un avviso di indizione di gara nella *Gazzetta ufficiale dell'Unione europea* le informazioni richieste dalla parte I saranno acquisite automaticamente, a condizione che per generare e compilare il DGUE sia utilizzato il servizio DGUE elettronico ⁽¹⁾. Riferimento della pubblicazione del pertinente avviso o bando ⁽²⁾ nella *Gazzetta ufficiale dell'Unione europea*:

GU UE S numero [], data [], pag. [],

Numero dell'avviso nella GU S: []/[]-[]-[]-[]-[]

Se non è pubblicato un avviso di indizione di gara nella GU UE, l'amministrazione aggiudicatrice o l'ente aggiudicatore deve compilare le informazioni in modo da permettere l'individuazione univoca della procedura di appalto:

Se non sussiste obbligo di pubblicazione di un avviso nella *Gazzetta ufficiale dell'Unione europea*, fornire altre informazioni in modo da permettere l'individuazione univoca della procedura di appalto (ad esempio il rimando ad una pubblicazione a livello nazionale): [...]

INFORMAZIONI SULLA PROCEDURA DI APPALTO

Le informazioni richieste dalla parte I saranno acquisite automaticamente a condizione che per generare e compilare il DGUE sia utilizzato il servizio DGUE in formato elettronico. In caso contrario tali informazioni devono essere inserite dall'operatore economico.

Identità del committente ⁽³⁾	Risposta:
Nome: Codice fiscale	AZIENDA USL TOSCANA CENTRO 06593810481
Di quale appalto si tratta?	Affidamento diretto di importo inferiore a 150.000 euro di cui all'art. 1, comma 2, lettera a), della Legge 120/2020 di conversione con modificazioni del Decreto Legge 16 luglio 2020 n. 76, così come modificata dalla Legge 108/2021 di conversione del D.L. 31 maggio 2021, n. 77, in deroga all'art. 36, comma 2 lett. B) del D.Lgs 50/2016 e ss.mm.ii.
Titolo o breve descrizione dell'appalto ⁽⁴⁾ :	servizio di conduzione, manutenzione programmata e preventiva/correttiva su chiamata in caso di guasto degli impianti elevatori installati negli edifici nella disponibilità dell'azienda usl toscana centro ambito territoriale empoiese
Numero di riferimento attribuito al fascicolo dall'amministrazione aggiudicatrice o ente aggiudicatore (ove esistente) ⁽⁵⁾ :	[]
CIG CUP (ove previsto) Codice progetto (ove l'appalto sia finanziato o cofinanziato con fondi europei)	CIG: 9295386B2E

Tutte le altre informazioni in tutte le sezioni del DGUE devono essere inserite dall'operatore economico

¹ ^(?) I servizi della Commissione metteranno gratuitamente il servizio DGUE in formato elettronico a disposizione delle amministrazioni aggiudicatrici, degli enti aggiudicatori, degli operatori economici, dei fornitori di servizi elettronici e di altre parti interessate.

² ^(?) Per le **amministrazioni aggiudicatrici**: un **avviso di preinformazione** utilizzato come mezzo per indire la gara oppure un **bando di gara**. Per gli **enti aggiudicatori**: un **avviso periodico indicativo** utilizzato come mezzo per indire la gara, un **bando di gara** o un **avviso sull'esistenza di un sistema di qualificazione**.

³ ^(?) Le informazioni devono essere copiate dalla sezione I, punto I.1 del pertinente avviso o bando. In caso di appalto congiunto indicare le generalità di tutti i committenti.

⁴ ^(?) Cfr. punti II.1.1. e II.1.3. dell'avviso o bando pertinente.

⁵ ^(?) Cfr. punto II.1.1. dell'avviso o bando pertinente.

Parte II: Informazioni sull'operatore economico

A: INFORMAZIONI SULL'OPERATORE ECONOMICO

Dati identificativi	Risposta:
Nome:	[]
Partita IVA, se applicabile: Se non è applicabile un numero di partita IVA indicare un altro numero di identificazione nazionale, se richiesto e applicabile	[] []
Indirizzo postale:	[.....]
Persone di contatto ⁽⁶⁾ : Telefono: PEC o e-mail: (indirizzo Internet o sito web) (ove esistente):	[.....] [.....] [.....] [.....]
Informazioni generali:	Risposta:
L'operatore economico è una microimpresa, oppure un'impresa piccola o media ⁽⁷⁾ ?	[] Sì [] No
Solo se l'appalto è riservato ⁽⁸⁾: l'operatore economico è un laboratorio protetto, un' "impresa sociale" ⁽⁹⁾ o provvede all'esecuzione del contratto nel contesto di programmi di lavoro protetti (articolo 112 del Codice)? In caso affermativo, qual è la percentuale corrispondente di lavoratori con disabilità o svantaggiati? Se richiesto, specificare a quale o quali categorie di lavoratori con disabilità o svantaggiati appartengono i dipendenti interessati:	[] Sì [] No [.....] [.....]
Se pertinente: l'operatore economico è iscritto in un elenco ufficiale di imprenditori, fornitori, o prestatori di servizi o possiede una certificazione rilasciata da organismi accreditati, ai sensi dell'articolo 90 del Codice ? In caso affermativo: Rispondere compilando le altre parti di questa sezione, la sezione B e, ove pertinente, la sezione C della presente parte, la parte III, la parte V se applicabile, e in ogni caso compilare e firmare la parte VI. a) Indicare la denominazione dell'elenco o del certificato e, se pertinente, il pertinente numero di iscrizione o della certificazione b) Se il certificato di iscrizione o la certificazione è disponibile elettronicamente, indicare:	[] Sì [] No [] Non applicabile a) [.....] b) (indirizzo web, autorità o organismo di emanazione, riferimento preciso della documentazione):

⁶ Ripetere le informazioni per ogni persona di contatto tante volte quanto necessario.

⁷ ⁽⁷⁾ Cfr. raccomandazione della Commissione, del 6 maggio 2003, relativa alla definizione delle microimprese, piccole e medie imprese (GU L 124 del 20.5.2003, pag. 36). Queste informazioni sono richieste unicamente a fini statistici.

Microimprese: imprese che occupano meno di 10 persone e realizzano un fatturato annuo oppure un totale di bilancio annuo non superiori a 2 milioni di EUR.

Piccole imprese: imprese che occupano meno di 50 persone e realizzano un fatturato annuo o un totale di bilancio annuo non superiori a 10 milioni di EUR.

Medie imprese: imprese che non appartengono alla categoria delle microimprese né a quella delle piccole imprese, che occupano meno di 250 persone e il cui fatturato annuo non supera i 50 milioni di EUR e/o il cui totale di bilancio annuo non supera i 43 milioni di EUR.

⁸ Cfr. il punto III.1.5 del bando di gara.

⁹ Un' "impresa sociale" ha per scopo principale l'integrazione sociale e professionale delle persone disabili o svantaggiate.

<p>c) Indicare i riferimenti in base ai quali è stata ottenuta l'iscrizione o la certificazione e, se pertinente, la classificazione ricevuta nell'elenco ufficiale ⁽¹⁰⁾:</p> <p>d) L'iscrizione o la certificazione comprende tutti i criteri di selezione richiesti?</p> <p>In caso di risposta negativa alla lettera d):</p> <p>Inserire inoltre tutte le informazioni mancanti nella parte IV, sezione A, B, C, o D secondo il caso</p> <p>SOLO se richiesto dal pertinente avviso o bando o dai documenti di gara:</p> <p>e) L'operatore economico potrà fornire un certificato per quanto riguarda il pagamento dei contributi previdenziali e delle imposte, o fornire informazioni che permettano all'amministrazione aggiudicatrice o all'ente aggiudicatore di ottenere direttamente tale documento accedendo a una banca dati nazionale che sia disponibile gratuitamente in un qualunque Stato membro?</p> <p>Se la documentazione pertinente è disponibile elettronicamente, indicare:</p>	<p>[.....][.....][.....][.....]</p> <p>c) [.....]</p> <p>d) <input type="checkbox"/> Sì <input type="checkbox"/> No</p> <p>e) <input type="checkbox"/> Sì <input type="checkbox"/> No</p> <p>(indirizzo web, autorità o organismo di emanazione, riferimento preciso della documentazione)</p> <p>[.....][.....][.....][.....]</p>
<p>Se pertinente: l'operatore economico, in caso di contratti di lavori pubblici di importo superiore a 150.000 euro, è in possesso di attestazione rilasciata da Società Organismi di Attestazione (SOA), ai sensi dell'articolo 84 del Codice (settori ordinari)?</p> <p>ovvero,</p> <p>è in possesso di attestazione rilasciata nell'ambito dei Sistemi di qualificazione di cui all'articolo 134 del Codice, previsti per i settori speciali</p> <p>In caso affermativo:</p> <p>a) Indicare gli estremi dell'attestazione (denominazione dell'Organismo di attestazione ovvero Sistema di qualificazione, numero e data dell'attestazione)</p> <p>b) Se l'attestazione di qualificazione è disponibile elettronicamente, indicare:</p> <p>c) Indicare, se pertinente, le categorie di qualificazione alla quale si riferisce l'attestazione:</p> <p>d) L'attestazione di qualificazione comprende tutti i criteri di selezione richiesti?</p>	<p><input type="checkbox"/> Sì <input type="checkbox"/> No</p> <p><input type="checkbox"/> Sì <input type="checkbox"/> No</p> <p>a) [.....]</p> <p>b) (indirizzo web, autorità o organismo di emanazione, riferimento preciso della documentazione):</p> <p>[.....][.....][.....][.....]</p> <p>c) [.....]</p> <p>d) <input type="checkbox"/> Sì <input type="checkbox"/> No</p>
<p>Si evidenzia che gli operatori economici, iscritti in elenchi di cui all'articolo 90 del Codice o in possesso di attestazione di qualificazione SOA (per lavori di importo superiore a 150.000 euro) di cui all'articolo 84 o in possesso di attestazione rilasciata da Sistemi di qualificazione di cui all'articolo 134 del Codice, non compilano le Sezioni B e C della Parte IV.</p>	
<p>Forma della partecipazione:</p>	<p>Risposta:</p>
<p>L'operatore economico partecipa alla procedura di appalto insieme ad altri ⁽¹¹⁾?</p>	<p><input type="checkbox"/> Sì <input type="checkbox"/> No</p>
<p>In caso affermativo, accertarsi che gli altri operatori interessati forniscano un DGUE distinto.</p>	
<p>In caso affermativo:</p> <p>a) Specificare il ruolo dell'operatore economico nel raggruppamento, ovvero consorzio, GEIE, rete di impresa di cui all' art. 45, comma 2, lett. d), e), f) e g) e all'art. 46, comma 1, lett. a), b), c), d) ed e) del Codice (capofila, responsabile di compiti specifici, ecc.):</p> <p>b) Indicare gli altri operatori economici che partecipano alla procedura di appalto:</p>	<p>a): [.....]</p>

¹⁰ ⁽⁷⁾ I riferimenti e l'eventuale classificazione sono indicati nella certificazione.

¹¹ ⁽⁷⁾ Specificamente nell'ambito di un raggruppamento, consorzio, joint-venture o altro

c) Se pertinente, indicare il nome del raggruppamento partecipante: Se pertinente, indicare la denominazione degli operatori economici facenti parte di un consorzio di cui all'art. 45, comma 2, lett. b) e c), o di una società di professionisti di cui all'articolo 46, comma 1, lett. f) che eseguono le prestazioni oggetto del contratto.	b): [.....] c): [.....] d): [.....]
Lotti	Risposta:
Se pertinente, indicare il lotto o i lotti per i quali l'operatore economico intende presentare un'offerta:	[]

B: INFORMAZIONI SUI RAPPRESENTANTI DELL'OPERATORE ECONOMICO

Se pertinente, indicare nome e indirizzo delle persone abilitate ad agire come rappresentanti, ivi compresi procuratori e institori, dell'operatore economico ai fini della procedura di appalto in oggetto; se intervengono più legali rappresentanti ripetere tante volte quanto necessario.

Eventuali rappresentanti:	Risposta:
Nome completo; se richiesto, indicare altresì data e luogo di nascita:	[.....]; [.....]
Posizione/Titolo ad agire:	[.....]
Indirizzo postale:	[.....]
Telefono:	[.....]
E-mail:	[.....]
Se necessario, fornire precisazioni sulla rappresentanza (forma, portata, scopo, firma congiunta):	[.....]

C: INFORMAZIONI SULL'AFFIDAMENTO SULLE CAPACITÀ DI ALTRI SOGGETTI (Articolo 89 del Codice – Avalimento)

Affidamento:	Risposta:
L'operatore economico fa affidamento sulle capacità di altri soggetti per soddisfare i criteri di selezione della parte IV e rispettare i criteri e le regole (eventuali) della parte V? In caso affermativo: Indicare la denominazione degli operatori economici di cui si intende avvalersi: Indicare i requisiti oggetto di avalimento:	[]Sì []No [.....] [.....]
<i>In caso affermativo, indicare la denominazione degli operatori economici di cui si intende avvalersi, i requisiti oggetto di avalimento e presentare per ciascuna impresa ausiliaria un DGUE distinto, debitamente compilato e firmato dai soggetti interessati, con le informazioni richieste dalle sezioni A e B della presente parte, dalla parte III, dalla parte IV ove pertinente e dalla parte VI. Si noti che dovrebbero essere indicati anche i tecnici o gli organismi tecnici che non facciano parte integrante dell'operatore economico, in particolare quelli responsabili del controllo della qualità e, per gli appalti pubblici di lavori, quelli di cui l'operatore economico disporrà per l'esecuzione dell'opera.</i>	

D: INFORMAZIONI CONCERNENTI I SUBAPPALTATORI SULLE CUI CAPACITÀ L'OPERATORE ECONOMICO NON FA AFFIDAMENTO (ARTICOLO 105 DEL CODICE - SUBAPPALTO)

(Tale sezione è da compilare solo se le informazioni sono esplicitamente richieste dall'amministrazione aggiudicatrice o dall'ente aggiudicatore).

Subappaltatore:	Risposta:
L'operatore economico intende subappaltare parte del contratto a terzi? In caso affermativo: Elencare le prestazioni o lavorazioni che si intende subappaltare e la relativa quota (espressa in percentuale) sull'importo contrattuale: Nel caso ricorrano le condizioni di cui all'articolo 105, comma 6, del Codice, indicare la denominazione dei subappaltatori proposti:	[]Sì []No [.....] [.....] [.....]

Se l'amministrazione aggiudicatrice o l'ente aggiudicatore richiede esplicitamente queste informazioni in aggiunta alle informazioni della presente sezione, ognuno dei subappaltatori o categorie di subappaltatori interessati dovrà compilare un proprio D.G.U.E. fornendo le informazioni richieste dalle sezioni A e B della presente parte, dalla parte III, dalla parte IV ove pertinente e dalla parte VI.

PARTE III: MOTIVI DI ESCLUSIONE (Articolo 80 del Codice)

A: MOTIVI LEGATI A CONDANNE PENALI

<p>L'articolo 57, paragrafo 1, della direttiva 2014/24/UE stabilisce i seguenti motivi di esclusione (Articolo 80, comma 1, del Codice):</p> <ol style="list-style-type: none"> 1. Partecipazione a un'organizzazione criminale ⁽¹²⁾ 2. Corruzione⁽¹³⁾ 3. Frode⁽¹⁴⁾; 4. Reati terroristici o reati connessi alle attività terroristiche ⁽¹⁵⁾; 5. Riciclaggio di proventi di attività criminose o finanziamento al terrorismo ⁽¹⁶⁾; 6. Lavoro minorile e altre forme di tratta di esseri umani⁽¹⁷⁾ <p>CODICE</p> <ol style="list-style-type: none"> 7. Ogni altro delitto da cui derivi, quale pena accessoria, l'incapacità di contrattare con la pubblica amministrazione (lettera g) articolo 80, comma 1, del Codice);
--

Motivi legati a condanne penali ai sensi delle disposizioni nazionali di attuazione dei motivi stabiliti dall'articolo 57, paragrafo 1, della direttiva (articolo 80, comma 1, del Codice):	Risposta:
<p>I soggetti di cui all'art. 80, comma 3, del Codice sono stati condannati con sentenza definitiva o decreto penale di condanna divenuto irrevocabile o sentenza di applicazione della pena richiesta ai sensi dell'articolo 444 del Codice di procedura penale per uno dei motivi indicati sopra con sentenza pronunciata non più di cinque anni fa o, indipendentemente dalla data della sentenza, in seguito alla quale sia ancora applicabile un periodo di esclusione stabilito direttamente nella sentenza ovvero desumibile ai sensi dell'art. 80 comma 10?</p>	<p><input type="checkbox"/> Sì <input type="checkbox"/> No</p> <p>Se la documentazione pertinente è disponibile elettronicamente, indicare: (indirizzo web, autorità o organismo di emanazione, riferimento preciso della documentazione):</p> <p>[.....][.....][.....][.....] ⁽¹⁸⁾</p>
<p>In caso affermativo, indicare ⁽¹⁹⁾:</p> <p>a) la data della condanna, del decreto penale di condanna o della sentenza di applicazione della pena su richiesta, la relativa durata e il reato commesso tra quelli riportati all'articolo 80, comma 1, lettera da a) a g) del Codice e i motivi di condanna,</p> <p>b) dati identificativi delle persone condannate [];</p> <p>c) se stabilita direttamente nella sentenza di condanna la durata della pena accessoria, indicare:</p>	<p>a) Data:[], durata [], lettera comma 1, articolo 80 [], motivi:[]</p> <p>b) [.....]</p> <p>c) durata del periodo d'esclusione [.....], lettera comma 1, articolo 80 [],</p>

¹² ^(?) Quale definita all'articolo 2 della decisione quadro 2008/841/GAI del Consiglio, del 24 ottobre 2008, relativa alla lotta contro la criminalità organizzata (GU L 300 dell'11.11.2008, pag. 42).

¹³ ^(?) Quale definita all'articolo 3 della convenzione relativa alla lotta contro la corruzione nella quale sono coinvolti funzionari delle Comunità europee o degli Stati membri dell'Unione europea (GU C 195 del 25.6.1997, pag. 1) e all'articolo 2, paragrafo 1, della decisione quadro 2003/568/GAI del Consiglio, del 22 luglio 2003, relativa alla lotta contro la corruzione nel settore privato (GU L 192 del 31.7.2003, pag. 54). Questo motivo di esclusione comprende la corruzione così come definita nel diritto nazionale dell'amministrazione aggiudicatrice (o ente aggiudicatore) o dell'operatore economico.

¹⁴ ^(?) Ai sensi dell'articolo 1 della convenzione relativa alla tutela degli interessi finanziari delle Comunità europee (GU C 316 del 27.11.1995, pag. 48).

¹⁵ ^(?) Quali definiti agli articoli 1 e 3 della decisione quadro del Consiglio, del 13 giugno 2002, sulla lotta contro il terrorismo (GU L 164 del 22.6.2002, pag. 3). Questo motivo di esclusione comprende anche l'istigazione, il concorso, il tentativo di commettere uno di tali reati, come indicato all'articolo 4 di detta decisione quadro.

¹⁶ ^(?) Quali definiti all'articolo 1 della direttiva 2005/60/CE del Parlamento europeo e del Consiglio, del 26 ottobre 2005, relativa alla prevenzione dell'uso del sistema finanziario a scopo di riciclaggio dei proventi di attività criminose e di finanziamento del terrorismo (GU L 309 del 25.11.2005, pag. 15).

¹⁷ ^(?) Quali definiti all'articolo 2 della direttiva 2011/36/UE del Parlamento europeo e del Consiglio, del 5 aprile 2011, concernente la prevenzione e la repressione della tratta di esseri umani e la protezione delle vittime, e che sostituisce la decisione quadro del Consiglio 2002/629/GAI (GU L 101 del 15.4.2011, pag. 1).

¹⁸ ^(?) Ripetere tante volte quanto necessario.

¹⁹ ^(?) Ripetere tante volte quanto necessario.

In caso di sentenze di condanna, l'operatore economico ha adottato misure sufficienti a dimostrare la sua affidabilità nonostante l'esistenza di un pertinente motivo di esclusione ²⁰ (autodisciplina o "Self-Cleaning", cfr. articolo 80, comma 7)?	<input type="checkbox"/> Sì <input type="checkbox"/> No
In caso affermativo , indicare:	
1) la sentenza di condanna definitiva ha riconosciuto l'attenuante della collaborazione come definita dalle singole fattispecie di reato?	<input type="checkbox"/> Sì <input type="checkbox"/> No
2) Se la sentenza definitiva di condanna prevede una pena detentiva non superiore a 18 mesi?	<input type="checkbox"/> Sì <input type="checkbox"/> No
3) in caso di risposta affermativa per le ipotesi 1) e/o 2), i soggetti di cui all'art. 80, comma 3, del Codice:	
- hanno risarcito interamente il danno?	<input type="checkbox"/> Sì <input type="checkbox"/> No
- si sono impegnati formalmente a risarcire il danno?	<input type="checkbox"/> Sì <input type="checkbox"/> No
4) per le ipotesi 1) e 2) l'operatore economico ha adottato misure di carattere tecnico o organizzativo e relativi al personale idonei a prevenire ulteriori illeciti o reati ?	<input type="checkbox"/> Sì <input type="checkbox"/> No
	In caso affermativo elencare la documentazione pertinente [] e, se disponibile elettronicamente, indicare: (indirizzo web, autorità o organismo di emanazione, riferimento preciso della documentazione): [.....][.....][.....][.....]
5) se le sentenze di condanne sono state emesse nei confronti dei soggetti cessati di cui all'art. 80 comma 3, indicare le misure che dimostrano la completa ed effettiva dissociazione dalla condotta penalmente sanzionata:	[.....]

B: MOTIVI LEGATI AL PAGAMENTO DI IMPOSTE O CONTRIBUTI PREVIDENZIALI

Pagamento di imposte, tasse o contributi previdenziali (Articolo 80, comma 4, del Codice):	Risposta:	
L'operatore economico ha soddisfatto tutti gli obblighi relativi al pagamento di imposte, tasse o contributi previdenziali , sia nel paese dove è stabilito sia nello Stato membro dell'amministrazione aggiudicatrice o dell'ente aggiudicatore, se diverso dal paese di stabilimento?	<input type="checkbox"/> Sì <input type="checkbox"/> No	
In caso negativo , indicare:	Imposte/tasse	Contributi previdenziali
a) Paese o Stato membro interessato	a) [.....]	a) [.....]
b) Di quale importo si tratta	b) [.....]	b) [.....]
c) Come è stata stabilita tale inottemperanza:		
1) Mediante una decisione giudiziaria o amministrativa:	c1) <input type="checkbox"/> Sì <input type="checkbox"/> No	c1) <input type="checkbox"/> Sì <input type="checkbox"/> No
- Tale decisione è definitiva e vincolante?	- <input type="checkbox"/> Sì <input type="checkbox"/> No	- <input type="checkbox"/> Sì <input type="checkbox"/> No
- Indicare la data della sentenza di condanna o della decisione.	- [.....]	- [.....]
- Nel caso di una sentenza di condanna, se stabilita direttamente nella sentenza di condanna , la durata del periodo d'esclusione:	- [.....]	- [.....]
	c2) [.....]	c2) [.....]

²⁰) In conformità alle disposizioni nazionali di attuazione dell'articolo 57, paragrafo 6, della direttiva 2014/24/UE.

<p>2) In altro modo? Specificare:</p> <p>d) L'operatore economico ha ottemperato od ottempererà ai suoi obblighi, pagando o impegnandosi in modo vincolante a pagare le imposte, le tasse o i contributi previdenziali dovuti, compresi eventuali interessi o multe, avendo effettuato il pagamento o formalizzato l'impegno prima della scadenza del termine per la presentazione della domanda (articolo 80 comma 4, ultimo periodo, del Codice)?</p>	<p>d) <input type="checkbox"/> Sì <input type="checkbox"/> No</p> <p>In caso affermativo, fornire informazioni dettagliate: [.....]</p>	<p>d) <input type="checkbox"/> Sì <input type="checkbox"/> No</p> <p>In caso affermativo, fornire informazioni dettagliate: [.....]</p>
<p>Se la documentazione pertinente relativa al pagamento di imposte o contributi previdenziali è disponibile elettronicamente, indicare:</p>		<p>(indirizzo web, autorità o organismo di emanazione, riferimento preciso della documentazione)⁽²¹⁾: [.....][.....][.....]</p>

C: MOTIVI LEGATI A INSOLVENZA, CONFLITTO DI INTERESSI O ILLECITI PROFESSIONALI ⁽²²⁾

Si noti che ai fini del presente appalto alcuni dei motivi di esclusione elencati di seguito potrebbero essere stati oggetto di una definizione più precisa nel diritto nazionale, nell'avviso o bando pertinente o nei documenti di gara. Il diritto nazionale può ad esempio prevedere che nel concetto di "grave illecito professionale" rientrino forme diverse di condotta.

Informazioni su eventuali situazioni di insolvenza, conflitto di interessi o illeciti professionali	Risposta:
<p>L'operatore economico ha violato, per quanto di sua conoscenza, obblighi applicabili in materia di salute e sicurezza sul lavoro, di diritto ambientale, sociale e del lavoro, ⁽²³⁾ di cui all'articolo 80, comma 5, lett. a), del Codice ?</p> <p>In caso affermativo, l'operatore economico ha adottato misure sufficienti a dimostrare la sua affidabilità nonostante l'esistenza di un pertinente motivo di esclusione (autodisciplina o "Self-Cleaning, cfr. articolo 80, comma 7)?</p> <p>In caso affermativo, indicare:</p> <p>1) L'operatore economico - ha risarcito interamente il danno? - si è impegnato formalmente a risarcire il danno?</p> <p>2) l'operatore economico ha adottato misure di carattere tecnico o organizzativo e relativi al personale idonei a prevenire ulteriori illeciti o reati ?</p>	<p><input type="checkbox"/> Sì <input type="checkbox"/> No</p> <p><input type="checkbox"/> Sì <input type="checkbox"/> No</p> <p><input type="checkbox"/> Sì <input type="checkbox"/> No</p> <p><input type="checkbox"/> Sì <input type="checkbox"/> No</p> <p><input type="checkbox"/> Sì <input type="checkbox"/> No</p> <p><input type="checkbox"/> Sì <input type="checkbox"/> No</p> <p><input type="checkbox"/> Sì <input type="checkbox"/> No</p> <p>In caso affermativo elencare la documentazione pertinente [] e, se disponibile elettronicamente, indicare: (indirizzo web, autorità o organismo di emanazione, riferimento preciso della documentazione): [.....][.....][.....][.....]</p>
<p>L'operatore economico si trova in una delle seguenti situazioni oppure è sottoposto a un procedimento per l'accertamento di una delle seguenti situazioni di cui all'articolo 80, comma 5, lett. b), del Codice:</p> <p>a) fallimento</p> <p>In caso affermativo: - il curatore del fallimento è stato autorizzato all'esercizio provvisorio ed è stato autorizzato dal giudice delegato a partecipare a</p>	<p><input type="checkbox"/> Sì <input type="checkbox"/> No</p> <p><input type="checkbox"/> Sì <input type="checkbox"/> No</p>

21 ⁽²¹⁾ Ripetere tante volte quanto necessario.

22 ⁽²²⁾ Cfr. articolo 57, paragrafo 4, della direttiva 2014/24/UE.

23 ⁽²³⁾ Così come stabiliti ai fini del presente appalto dalla normativa nazionale, dall'avviso o bando pertinente o dai documenti di gara ovvero dall'articolo 18, paragrafo 2, della direttiva 2014/24/UE.

<p>procedure di affidamento di contratti pubblici (articolo 110, comma 3, lette. a) del Codice) ?</p> <p>– la partecipazione alla procedura di affidamento è stata subordinata ai sensi dell'art. 110, comma 5, all'avvalimento di altro operatore economico?</p> <p>b) liquidazione coatta</p> <p>c) concordato preventivo</p> <p>d) è ammesso a concordato con continuità aziendale</p> <p>In caso di risposta affermativa alla lettera d): – è stato autorizzato dal giudice delegato ai sensi dell' articolo 110, comma 3, lett. a) del Codice?</p> <p>– la partecipazione alla procedura di affidamento è stata subordinata ai sensi dell'art. 110, comma 5, all'avvalimento di altro operatore economico?</p>	<p>In caso affermativo indicare gli estremi dei provvedimenti [.....] [.....]</p> <p><input type="checkbox"/> Sì <input type="checkbox"/> No In caso affermativo indicare l'Impresa ausiliaria [.....]</p> <p><input type="checkbox"/> Sì <input type="checkbox"/> No</p> <p><input type="checkbox"/> Sì <input type="checkbox"/> No</p> <p><input type="checkbox"/> Sì <input type="checkbox"/> No</p> <p><input type="checkbox"/> Sì <input type="checkbox"/> No</p> <p><input type="checkbox"/> Sì <input type="checkbox"/> No</p> <p>In caso affermativo indicare l'Impresa ausiliaria [.....]</p>
<p>L'operatore economico si è reso colpevole di gravi illeciti professionali⁽²⁴⁾ di cui all'art. 80 comma 5 lett. c) del Codice?</p> <p>In caso affermativo, fornire informazioni dettagliate, specificando la tipologia di illecito:</p>	<p><input type="checkbox"/> Sì <input type="checkbox"/> No</p> <p>[.....]</p>
<p>In caso affermativo, l'operatore economico ha adottato misure di autodisciplina?</p> <p>In caso affermativo, indicare:</p> <p>1) L'operatore economico: - ha risarcito interamente il danno? - si è impegnato formalmente a risarcire il danno?</p> <p>2) l'operatore economico ha adottato misure di carattere tecnico o organizzativo e relativi al personale idonei a prevenire ulteriori illeciti o reati ?</p>	<p><input type="checkbox"/> Sì <input type="checkbox"/> No</p> <p><input type="checkbox"/> Sì <input type="checkbox"/> No</p> <p><input type="checkbox"/> Sì <input type="checkbox"/> No</p> <p><input type="checkbox"/> Sì <input type="checkbox"/> No</p> <p>In caso affermativo elencare la documentazione pertinente [] e, se disponibile elettronicamente, indicare: (indirizzo web, autorità o organismo di emanazione, riferimento preciso della documentazione): [.....][.....][.....][.....]</p>
<p>L'operatore economico è a conoscenza di qualsiasi conflitto di interessi⁽²⁵⁾ legato alla sua partecipazione alla procedura di appalto (articolo 80, comma 5, lett. d) del Codice)?</p> <p>In caso affermativo, fornire informazioni dettagliate sulle modalità con cui è stato risolto il conflitto di interessi:</p>	<p><input type="checkbox"/> Sì <input type="checkbox"/> No</p> <p>[.....]</p>
<p>L'operatore economico o un'impresa a lui collegata ha fornito consulenza all'amministrazione aggiudicatrice o all'ente aggiudicatore o ha altrimenti partecipato alla preparazione della procedura d'aggiudicazione (articolo 80, comma 5, lett. e) del Codice?</p> <p>In caso affermativo, fornire informazioni dettagliate sulle misure adottate per prevenire le possibili distorsioni della concorrenza:</p>	<p><input type="checkbox"/> Sì <input type="checkbox"/> No</p> <p>[.....]</p>

24 ⁽²⁾ Cfr., ove applicabile, il diritto nazionale, l'avviso o bando pertinente o i documenti di gara.

25 ⁽²⁾ Come indicato nel diritto nazionale, nell'avviso o bando pertinente o nei documenti di gara.

L'operatore economico può confermare di:	
a) non essersi reso gravemente colpevole di false dichiarazioni nel fornire le informazioni richieste per verificare l'assenza di motivi di esclusione o il rispetto dei criteri di selezione,	<input type="checkbox"/> Sì <input type="checkbox"/> No
b) non avere occultato tali informazioni?	<input type="checkbox"/> Sì <input type="checkbox"/> No

D: ALTRI MOTIVI DI ESCLUSIONE EVENTUALMENTE PREVISTI DALLA LEGISLAZIONE NAZIONALE DELLO STATO MEMBRO DELL'AMMINISTRAZIONE AGGIUDICATRICE O DELL'ENTE AGGIUDICATORE

Motivi di esclusione previsti esclusivamente dalla legislazione nazionale (articolo 80, comma 2 e comma 5, lett. <i>f</i> , <i>g</i> , <i>h</i> , <i>i</i> , <i>l</i>), <i>m</i>) del Codice e art. 53 comma 16-ter del D. Lgs. 165/2001	Risposta:
Sussistono a carico dell'operatore economico cause di decadenza, di sospensione o di divieto previste dall'articolo 67 del decreto legislativo 6 settembre 2011, n. 159 o di un tentativo di infiltrazione mafiosa di cui all'articolo 84, comma 4, del medesimo decreto, fermo restando quanto previsto dagli articoli 88, comma 4-bis, e 92, commi 2 e 3, del decreto legislativo 6 settembre 2011, n. 159, con riferimento rispettivamente alle comunicazioni antimafia e alle informazioni antimafia (Articolo 80, comma 2, del Codice)?	<input type="checkbox"/> Sì <input type="checkbox"/> No Se la documentazione pertinente è disponibile elettronicamente, indicare: (indirizzo web, autorità o organismo di emanazione, riferimento preciso della documentazione): [.....][.....][.....][.....] ⁽²⁶⁾
L'operatore economico si trova in una delle seguenti situazioni ?	
1. è stato soggetto alla sanzione interdittiva di cui all'articolo 9, comma 2, lettera c) del decreto legislativo 8 giugno 2001, n. 231 o ad altra sanzione che comporta il divieto di contrarre con la pubblica amministrazione, compresi i provvedimenti interdittivi di cui all'articolo 14 del decreto legislativo 9 aprile 2008, n. 81 (Articolo 80, comma 5, lettera <i>f</i>);	<input type="checkbox"/> Sì <input type="checkbox"/> No Se la documentazione pertinente è disponibile elettronicamente, indicare: indirizzo web, autorità o organismo di emanazione, riferimento preciso della documentazione): [.....][.....][.....]
2. è iscritto nel casellario informatico tenuto dall'Osservatorio dell'ANAC per aver presentato false dichiarazioni o falsa documentazione ai fini del rilascio dell'attestazione di qualificazione, per il periodo durante il quale perdura l'iscrizione (Articolo 80, comma 5, lettera <i>g</i>);	<input type="checkbox"/> Sì <input type="checkbox"/> No Se la documentazione pertinente è disponibile elettronicamente, indicare: indirizzo web, autorità o organismo di emanazione, riferimento preciso della documentazione): [.....][.....][.....]
3. ha violato il divieto di intestazione fiduciaria di cui all'articolo 17 della legge 19 marzo 1990, n. 55 (Articolo 80, comma 5, lettera <i>h</i>)? In caso affermativo : - indicare la data dell'accertamento definitivo e l'autorità o organismo di emanazione: - la violazione è stata rimossa ?	<input type="checkbox"/> Sì <input type="checkbox"/> No [.....][.....][.....] <input type="checkbox"/> Sì <input type="checkbox"/> No Se la documentazione pertinente è disponibile elettronicamente, indicare: indirizzo web, autorità o organismo di emanazione, riferimento preciso della documentazione): [.....][.....][.....]
4. è in regola con le norme che disciplinano il diritto al lavoro dei disabili di cui alla legge 12 marzo 1999, n. 68 (Articolo 80, comma 5, lettera <i>i</i>);	<input type="checkbox"/> Sì <input type="checkbox"/> No <input type="checkbox"/> Non è tenuto alla disciplina legge 68/1999 Se la documentazione pertinente è disponibile elettronicamente, indicare: indirizzo web, autorità o organismo di emanazione, riferimento preciso della documentazione):

²⁶(?) Ripetere tante volte quanto necessario.

<p>5. è stato vittima dei reati previsti e puniti dagli articoli 317 e 629 del codice penale aggravati ai sensi dell'articolo 7 del decreto-legge 13 maggio 1991, n. 152, convertito, con modificazioni, dalla legge 12 luglio 1991, n. 203?</p> <p>In caso affermativo:</p> <p>- ha denunciato i fatti all'autorità giudiziaria?</p> <p>- ricorrono i casi previsti all'articolo 4, primo comma, della Legge 24 novembre 1981, n. 689 (articolo 80, comma 5, lettera l) ?</p> <p>6. si trova rispetto ad un altro partecipante alla medesima procedura di affidamento, in una situazione di controllo di cui all'articolo 2359 del codice civile o in una qualsiasi relazione, anche di fatto, se la situazione di controllo o la relazione comporti che le offerte sono imputabili ad un unico centro decisionale (articolo 80, comma 5, lettera m)?</p>	<p>[.....][.....][.....]</p> <p>Nel caso in cui l'operatore non è tenuto alla disciplina legge 68/1999 indicare le motivazioni:</p> <p>(numero dipendenti e/o altro) [.....][.....][.....]</p> <p><input type="checkbox"/> Si <input type="checkbox"/> No</p> <p><input type="checkbox"/> Si <input type="checkbox"/> No</p> <p><input type="checkbox"/> Si <input type="checkbox"/> No</p> <p>Se la documentazione pertinente è disponibile elettronicamente, indicare: indirizzo web, autorità o organismo di emanazione, riferimento preciso della documentazione):</p> <p>[.....][.....][.....]</p> <p><input type="checkbox"/> Si <input type="checkbox"/> No</p>
<p>7. L'operatore economico si trova nella condizione prevista dall'art. 53 comma 16-ter del D.Lgs. 165/2001 (pantouflage o revolving door) in quanto ha concluso contratti di lavoro subordinato o autonomo e, comunque, ha attribuito incarichi ad ex dipendenti della stazione appaltante che hanno cessato il loro rapporto di lavoro da meno di tre anni e che negli ultimi tre anni di servizio hanno esercitato poteri autoritativi o negoziali per conto della stessa stazione appaltante nei confronti del medesimo operatore economico ?</p>	<p><input type="checkbox"/> Si <input type="checkbox"/> No</p>

PARTE IV: CRITERI DI SELEZIONE

In merito ai criteri di selezione (sezione α o sezioni da A a D della presente parte) l'operatore economico dichiara che:

α : INDICAZIONE GLOBALE PER TUTTI I CRITERI DI SELEZIONE

L'operatore economico deve compilare questo campo solo se l'amministrazione aggiudicatrice o l'ente aggiudicatore ha indicato nell'avviso o bando pertinente o nei documenti di gara ivi citati che l'operatore economico può limitarsi a compilare la sezione α della parte IV senza compilare nessun'altra sezione della parte IV:

Rispetto di tutti i criteri di selezione richiesti	Risposta
Soddisfa i criteri di selezione richiesti:	<input type="checkbox"/> Sì <input type="checkbox"/> No

A: IDONEITÀ (Articolo 83, comma 1, lettera a), del Codice)

Tale Sezione è da compilare solo se le informazioni sono state richieste espressamente dall'amministrazione aggiudicatrice o dall'ente aggiudicatore nell'avviso o bando pertinente o nei documenti di gara.

Idoneità	Risposta
<p>1) Iscrizione in un registro professionale o commerciale tenuto nello Stato membro di stabilimento ⁽²⁷⁾</p> <p>Se la documentazione pertinente è disponibile elettronicamente, indicare:</p>	<p>[.....]</p> <p>(indirizzo web, autorità o organismo di emanazione, riferimento preciso della documentazione):</p> <p>[.....][.....][.....]</p>
<p>2) Per gli appalti di servizi:</p> <p>È richiesta una particolare autorizzazione o appartenenza a una particolare organizzazione (elenchi, albi, ecc.) per poter prestare il servizio di cui trattasi nel paese di stabilimento dell'operatore economico?</p> <p>Se la documentazione pertinente è disponibile elettronicamente, indicare:</p>	<p><input type="checkbox"/> Sì <input type="checkbox"/> No</p> <p>In caso affermativo, specificare quale documentazione e se l'operatore economico ne dispone: [...] <input type="checkbox"/> Sì <input type="checkbox"/> No</p> <p>(indirizzo web, autorità o organismo di emanazione, riferimento preciso della documentazione):</p> <p>[.....][.....][.....]</p>

²⁷ ⁽²⁾ Conformemente all'elenco dell'allegato XI della direttiva 2014/24/UE; gli operatori economici di taluni Stati membri potrebbero dover soddisfare altri requisiti previsti nello stesso allegato.

B: CAPACITÀ ECONOMICA E FINANZIARIA (Articolo 83, comma 1, lettera b), del Codice)

Tale Sezione è da compilare solo se le informazioni sono state richieste espressamente dall'amministrazione aggiudicatrice o dall'ente aggiudicatore nell'avviso o bando pertinente o nei documenti di gara.

Capacità economica e finanziaria	Risposta:
<p>1a) Il fatturato annuo ("generale") dell'operatore economico per il numero di esercizi richiesto nell'avviso o bando pertinente o nei documenti di gara è il seguente:</p> <p>e/o,</p> <p>1b) Il fatturato annuo medio dell'operatore economico per il numero di esercizi richiesto nell'avviso o bando pertinente o nei documenti di gara è il seguente ⁽²⁸⁾:</p> <p>Se la documentazione pertinente è disponibile elettronicamente, indicare:</p>	<p>esercizio: [.....] fatturato: [.....] [...] valuta esercizio: [.....] fatturato: [.....] [...] valuta esercizio: [.....] fatturato: [.....] [...] valuta</p> <p>(numero di esercizi, fatturato medio): [.....], [.....] [...] valuta</p> <p>(indirizzo web, autorità o organismo di emanazione, riferimento preciso della documentazione): [.....][.....][.....]</p>
<p>2a) Il fatturato annuo ("specifico") dell'operatore economico nel settore di attività oggetto dell'appalto e specificato nell'avviso o bando pertinente o nei documenti di gara per il numero di esercizi richiesto è il seguente:</p> <p>e/o,</p> <p>2b) Il fatturato annuo medio dell'operatore economico nel settore e per il numero di esercizi specificato nell'avviso o bando pertinente o nei documenti di gara è il seguente ⁽²⁹⁾:</p> <p>Se la documentazione pertinente è disponibile elettronicamente, indicare:</p>	<p>esercizio: [.....] fatturato: [.....] [...]valuta esercizio: [.....] fatturato: [.....] [...]valuta esercizio: [.....] fatturato: [.....] [...]valuta</p> <p>(numero di esercizi, fatturato medio): [.....], [.....] [...] valuta</p> <p>(indirizzo web, autorità o organismo di emanazione, riferimento preciso della documentazione): [.....][.....][.....]</p>
<p>3) Se le informazioni relative al fatturato (generale o specifico) non sono disponibili per tutto il periodo richiesto, indicare la data di costituzione o di avvio delle attività dell'operatore economico:</p>	<p>[.....]</p>
<p>4) Per quanto riguarda gli indici finanziari ⁽³⁰⁾ specificati nell'avviso o bando pertinente o nei documenti di gara ai sensi dell'art. 83 comma 4, lett. b), del Codice, l'operatore economico dichiara che i valori attuali degli indici richiesti sono i seguenti:</p> <p>Se la documentazione pertinente è disponibile elettronicamente, indicare:</p>	<p>(indicazione dell'indice richiesto, come rapporto tra x e y ⁽³¹⁾, e valore) [.....], [.....] ⁽³²⁾</p> <p>(indirizzo web, autorità o organismo di emanazione, riferimento preciso della documentazione): [.....][.....][.....]</p>
<p>5) L'importo assicurato dalla copertura contro i rischi professionali è il seguente (articolo 83, comma 4, lettera c) del Codice):</p> <p>Se tali informazioni sono disponibili elettronicamente, indicare:</p>	<p>[.....] [...] valuta</p> <p>(indirizzo web, autorità o organismo di emanazione, riferimento preciso della documentazione): [.....][.....][.....]</p>
<p>6) Per quanto riguarda gli eventuali altri requisiti economici o</p>	<p>[.....]</p>

²⁸ Solo se consentito dall'avviso o bando pertinente o dai documenti di gara.

²⁹ Solo se consentito dall'avviso o bando pertinente o dai documenti di gara.

³⁰ Ad esempio, rapporto tra attività e passività.

³¹ Ad esempio, rapporto tra attività e passività.

³² Ripetere tante volte quanto necessario.

<p>finanziari specificati nell'avviso o bando pertinente o nei documenti di gara, l'operatore economico dichiara che:</p> <p>Se la documentazione pertinente eventualmente specificata nell'avviso o bando pertinente o nei documenti di gara è disponibile elettronicamente, indicare:</p>	<p>(indirizzo web, autorità o organismo di emanazione, riferimento preciso della documentazione):</p> <p>[.....][.....][.....]</p>
---	--

C: CAPACITÀ TECNICHE E PROFESSIONALI (Articolo 83, comma 1, lettera c), del Codice)

Tale Sezione è da compilare solo se le informazioni sono state richieste espressamente dall'amministrazione aggiudicatrice o dall'ente aggiudicatore nell'avviso o bando pertinente o nei documenti di gara.

Capacità tecniche e professionali	Risposta:								
<p>1a) Unicamente per gli appalti pubblici di lavori, durante il periodo di riferimento⁽³³⁾ l'operatore economico ha eseguito i seguenti lavori del tipo specificato:</p> <p>Se la documentazione pertinente sull'esecuzione e sul risultato soddisfacenti dei lavori più importanti è disponibile per via elettronica, indicare:</p>	<p>Numero di anni (periodo specificato nell'avviso o bando pertinente o nei documenti di gara): [...]</p> <p>Lavori: [.....]</p> <p>(indirizzo web, autorità o organismo di emanazione, riferimento preciso della documentazione):</p> <p>[.....][.....][.....]</p>								
<p>1b) Unicamente per gli appalti pubblici di forniture e di servizi:</p> <p>Durante il periodo di riferimento l'operatore economico ha consegnato le seguenti forniture principali del tipo specificato o prestato i seguenti servizi principali del tipo specificato: Indicare nell'elenco gli importi, le date e i destinatari, pubblici o privati⁽³⁴⁾:</p>	<p>Numero di anni (periodo specificato nell'avviso o bando pertinente o nei documenti di gara):</p> <p>[.....]</p> <table border="1"> <thead> <tr> <th>Descrizione</th> <th>importi</th> <th>date</th> <th>destinatari</th> </tr> </thead> <tbody> <tr> <td> </td> <td> </td> <td> </td> <td> </td> </tr> </tbody> </table>	Descrizione	importi	date	destinatari				
Descrizione	importi	date	destinatari						
<p>2) Può disporre dei seguenti tecnici o organismi tecnici ⁽³⁵⁾, citando in particolare quelli responsabili del controllo della qualità:</p> <p>Nel caso di appalti pubblici di lavori l'operatore economico potrà disporre dei seguenti tecnici o organismi tecnici per l'esecuzione dei lavori:</p>	<p>[.....]</p> <p>[.....]</p>								
<p>3) Utilizza le seguenti attrezzature tecniche e adotta le seguenti misure per garantire la qualità e dispone degli strumenti di studio e ricerca indicati di seguito:</p>	<p>[.....]</p>								
<p>4) Potrà applicare i seguenti sistemi di gestione e di tracciabilità della catena di approvvigionamento durante l'esecuzione dell'appalto:</p>	<p>[.....]</p>								
<p>5) Per la fornitura di prodotti o la prestazione di servizi complessi o, eccezionalmente, di prodotti o servizi richiesti per una finalità particolare:</p> <p>L'operatore economico consentirà l'esecuzione di verifiche⁽³⁶⁾ delle sue capacità di produzione o strutture</p>	<p>[] Si [] No</p>								

³³ (?) Le amministrazioni aggiudicatrici possono **richiedere** fino a cinque anni e **ammettere** un'esperienza che risale a **più** di cinque anni prima.

³⁴ (?) In altri termini, occorre indicare **tutti** i destinatari e l'elenco deve comprendere i clienti pubblici e privati delle forniture o dei servizi in oggetto.

³⁵ (?) Per i tecnici o gli organismi tecnici che non fanno parte integrante dell'operatore economico, ma sulle cui capacità l'operatore economico fa affidamento come previsto alla parte II, sezione C, devono essere compilati DGUE distinti.

<p>tecniche e, se necessario, degli strumenti di studio e di ricerca di cui egli dispone, nonché delle misure adottate per garantire la qualità?</p>	
<p>6) Indicare i titoli di studio e professionali di cui sono in possesso:</p> <p>a) lo stesso prestatore di servizi o imprenditore, e/o (in funzione dei requisiti richiesti nell'avviso o bando pertinente o nei documenti di gara)</p> <p>b) i componenti della struttura tecnica-operativa/ gruppi di lavoro:</p>	<p>a) [.....]</p> <p>b) [.....]</p>
<p>7) L'operatore economico potrà applicare durante l'esecuzione dell'appalto le seguenti misure di gestione ambientale:</p>	<p>[.....]</p>
<p>8) L'organico medio annuo dell'operatore economico e il numero dei dirigenti negli ultimi tre anni sono i seguenti:</p>	<p>Anno, organico medio annuo: [.....],[.....], [.....],[.....], [.....],[.....], Anno, numero di dirigenti [.....],[.....], [.....],[.....], [.....],[.....]</p>
<p>9) Per l'esecuzione dell'appalto l'operatore economico disporrà dell'attrezzatura, del materiale e dell'equipaggiamento tecnico seguenti:</p>	<p>[.....]</p>
<p>10) L'operatore economico intende eventualmente subappaltare⁽³⁷⁾ la seguente quota (espressa in percentuale) dell'appalto:</p>	<p>[.....]</p>
<p>11) Per gli appalti pubblici di forniture:</p> <p>L'operatore economico fornirà i campioni, le descrizioni o le fotografie dei prodotti da fornire, non necessariamente accompagnati dalle certificazioni di autenticità, come richiesti;</p> <p>se applicabile, l'operatore economico dichiara inoltre che provvederà a fornire le richieste certificazioni di autenticità.</p> <p>Se la documentazione pertinente è disponibile elettronicamente, indicare:</p>	<p>[] Si [] No</p> <p>[] Si [] No</p> <p>(indirizzo web, autorità o organismo di emanazione, riferimento preciso della documentazione): [.....][.....][.....]</p>
<p>12) Per gli appalti pubblici di forniture:</p> <p>L'operatore economico può fornire i richiesti certificati rilasciati da istituti o servizi ufficiali incaricati del controllo della qualità, di riconosciuta competenza, i quali attestino la conformità di prodotti ben individuati mediante riferimenti alle specifiche tecniche o norme indicate nell'avviso o bando pertinente o nei documenti di gara?</p>	<p>[] Si [] No</p>

36 (?) La verifica è eseguita dall'amministrazione aggiudicatrice o, se essa acconsente, per suo conto da un organismo ufficiale competente del paese in cui è stabilito il fornitore o il prestatore dei servizi.

37 (?) Si noti che se l'operatore economico **ha** deciso di subappaltare una quota dell'appalto **e** fa affidamento sulle capacità del subappaltatore per eseguire tale quota, è necessario compilare un DGUE distinto per ogni subappaltatore, vedasi parte II, sezione C.

<p>In caso negativo, spiegare perché e precisare di quali altri mezzi di prova si dispone:</p> <p>Se la documentazione pertinente è disponibile elettronicamente, indicare:</p>	<p>[.....]</p> <p>(indirizzo web, autorità o organismo di emanazione, riferimento preciso della documentazione): [.....][.....][.....]</p>
<p>13) Per quanto riguarda gli eventuali altri requisiti tecnici e professionali specificati nell'avviso o bando pertinente o nei documenti di gara, l'operatore economico dichiara che:</p> <p>Se la documentazione pertinente eventualmente specificata nell'avviso o bando pertinente o nei documenti di gara è disponibile elettronicamente, indicare:</p>	<p>[.....]</p> <p>(indirizzo web, autorità o organismo di emanazione, riferimento preciso della documentazione): [.....][.....][.....]</p>

D: SISTEMI DI GARANZIA DELLA QUALITÀ E NORME DI GESTIONE AMBIENTALE (ARTICOLO 87 DEL CODICE)

L'operatore economico deve fornire informazioni solo se i programmi di garanzia della qualità e/o le norme di gestione ambientale sono stati richiesti dall'amministrazione aggiudicatrice o dall'ente aggiudicatore nell'avviso o bando pertinente o nei documenti di gara ivi citati.

Sistemi di garanzia della qualità e norme di gestione ambientale	Risposta:
<p>L'operatore economico potrà presentare certificati rilasciati da organismi indipendenti per attestare che egli soddisfa determinate norme di garanzia della qualità, compresa l'accessibilità per le persone con disabilità?</p> <p>In caso negativo, spiegare perché e precisare di quali altri mezzi di prova relativi al programma di garanzia della qualità si dispone:</p> <p>Se la documentazione pertinente è disponibile elettronicamente, indicare:</p>	<p><input type="checkbox"/> Sì <input type="checkbox"/> No</p> <p>[.....][.....]</p> <p>(indirizzo web, autorità o organismo di emanazione, riferimento preciso della documentazione): [.....][.....][.....]</p>
<p>L'operatore economico potrà presentare certificati rilasciati da organismi indipendenti per attestare che egli rispetta determinati sistemi o norme di gestione ambientale?</p> <p>In caso negativo, spiegare perché e precisare di quali altri mezzi di prova relativi ai sistemi o norme di gestione ambientale si dispone:</p> <p>Se la documentazione pertinente è disponibile elettronicamente, indicare:</p>	<p><input type="checkbox"/> Sì <input type="checkbox"/> No</p> <p>[.....][.....]</p> <p>(indirizzo web, autorità o organismo di emanazione, riferimento preciso della documentazione): [.....][.....][.....]</p>

Parte V: Riduzione del numero di candidati qualificati (ARTICOLO 91 DEL CODICE)

L'operatore economico deve fornire informazioni solo se l'amministrazione aggiudicatrice o l'ente aggiudicatore ha specificato i criteri e le regole obiettivi e non discriminatori da applicare per limitare il numero di candidati che saranno invitati a presentare un'offerta o a partecipare al dialogo. Tali informazioni, che possono essere accompagnate da condizioni relative ai (tipi di) certificati o alle forme di prove documentali da produrre eventualmente, sono riportate nell'avviso o bando pertinente o nei documenti di gara ivi citati.

Solo per le procedure ristrette, le procedure competitive con negoziazione, le procedure di dialogo competitivo e i partenariati per l'innovazione:

L'operatore economico dichiara:

Riduzione del numero	Risposta:
<p>Di soddisfare i criteri e le regole obiettivi e non discriminatori da applicare per limitare il numero di candidati, come di seguito indicato :</p> <p>Se sono richiesti determinati certificati o altre forme di prove documentali, indicare per ciascun documento se l'operatore economico dispone dei documenti richiesti:</p> <p>Se alcuni di tali certificati o altre forme di prove documentali sono disponibili elettronicamente ⁽³⁸⁾, indicare per ciascun documento:</p>	<p>[.....]</p> <p><input type="checkbox"/> Sì <input type="checkbox"/> No ⁽³⁹⁾</p> <p>(indirizzo web, autorità o organismo di emanazione, riferimento preciso della documentazione):</p> <p>[.....][.....][.....]⁽⁴⁰⁾</p>

Parte VI: Dichiarazioni finali

Il sottoscritto/i sottoscritti dichiara/dichiarano formalmente che le informazioni riportate nelle precedenti parti da II a V sono veritiere e corrette e che il sottoscritto/i sottoscritti è/sono consapevole/consapevoli delle conseguenze di una grave falsa dichiarazione, ai sensi dell'articolo 76 del DPR 445/2000.

Ferme restando le disposizioni degli articoli 40, 43 e 46 del DPR 445/2000, il sottoscritto/i sottoscritti dichiara/dichiarano formalmente di essere in grado di produrre, su richiesta e senza indugio, i certificati e le altre forme di prove documentali del caso, con le seguenti eccezioni:

a) se l'amministrazione aggiudicatrice o l'ente aggiudicatore hanno la possibilità di acquisire direttamente la documentazione complementare accedendo a una banca dati nazionale che sia disponibile gratuitamente in un qualunque Stato membro ⁽⁴¹⁾, oppure

b) a decorrere al più tardi dal 18 aprile 2018 ⁽⁴²⁾, l'amministrazione aggiudicatrice o l'ente aggiudicatore sono già in possesso della documentazione in questione.

Il sottoscritto/i sottoscritti autorizza/autorizzano formalmente [nome dell'amministrazione aggiudicatrice o ente aggiudicatore di cui alla parte I, sezione A] ad accedere ai documenti complementari alle informazioni, di cui [alla parte/alla sezione/al punto o ai punti] del presente documento di gara unico europeo, ai fini della [procedura di appalto: (descrizione sommaria, estremi della pubblicazione nella Gazzetta ufficiale dell'Unione europea, numero di riferimento)].

Data, luogo e, se richiesto o necessario, firma/firme: [.....]

38 ^(?) Indicare chiaramente la voce cui si riferisce la risposta.

39 ^(?) Ripetere tante volte quanto necessario.

40 ^(?) Ripetere tante volte quanto necessario.

41 ^(?) A condizione che l'operatore economico abbia fornito le informazioni necessarie (indirizzo web, autorità o organismo di emanazione, riferimento preciso della documentazione) in modo da consentire all'amministrazione aggiudicatrice o all'ente aggiudicatore di acquisire la documentazione. Se necessario, accludere il pertinente assenso.

42 ^(?) In funzione dell'attuazione nazionale dell'articolo 59, paragrafo 5, secondo comma, della direttiva 2014/24/UE.

Allegato A 2-bis

DICHIARAZIONE SOSTITUTIVA (D.P.R. N. 445 DEL 28.12.2000)

ART. 80, COMMA 1, LETT. B-BIS), ART. 80 COMMA 3, ART. 80 COMMA 4 E ART. 80 COMMA 5, LETT. C), C-BIS), C-TER, C-QUATER), F-BIS) E F-TER) D.LGS. n. 50/2016 E S.M.I.

Il sottoscritt_ (nome e cognome) _____
nat_ a _____ Prov. _____ il _____ residente a _____ via/piazza _____
_____ n. _____ in qualità di _____ della
Ditta _____ P.IVA/cod.fiscale _____ con
sede legale in _____

consapevole delle sanzioni penali in caso di dichiarazioni false e della conseguente decadenza dai benefici eventualmente conseguiti (ai sensi degli artt. 75 e 76 D.P.R. 445/2000) sotto la propria responsabilità

DICHIARA

in riferimento all'art. 80 (Motivi di esclusione) del Decreto Legislativo 18 aprile 2016 n. 50, "Codice dei contratti pubblici", come novellato dal Decreto legislativo 19 aprile 2017, n. 56 recante: "*Disposizione integrative e correttive al decreto legislativo 18 aprile 2016, n. 50*", e da ultimo modificato con il Decreto Legge 11 luglio 2020, n. 76, convertito con modificazioni dalla Legge 16 settembre 2020, n. 120 recante: "*Misure urgenti per la semplificazione e l'innovazione digitale*".

FALSE COMUNICAZIONI SOCIALI (art. 80, comma 1, lett. b-bis))

1. che a carico dei soggetti di cui all'art. 80, comma 3, del Codice dei contratti pubblici **sussiste condanna** con sentenza definitiva o decreto penale di condanna divenuto irrevocabile o sentenza di applicazione della pena richiesta ai sensi dell'articolo 444 del Codice di procedura penale **per false comunicazioni sociali di cui agli articoli 2621 e 2622 del Codice civile** con sentenza pronunciata non più di cinque anni fa o, indipendentemente dalla data della sentenza, in seguito alla quale sia ancora applicabile un periodo di esclusione stabilito direttamente nella sentenza ovvero desumibile ai sensi dell'art. 80 comma 10:

No (Passare alla successiva domanda 2.)

Si (Compilare anche i successivi punti **1A.** e **1B.**)

1A. In caso affermativo, indicare:

a) la data della condanna, del decreto penale di condanna o della sentenza di applicazione della pena su richiesta, la relativa durata e i motivi di condanna:

data: _____

durata: _____

lettera comma 1, art. 80: _____

motivi: _____

b) dati identificativi delle persone condannate:

c) se stabilita direttamente nella sentenza di condanna la durata della pena accessoria, indicare:

durata del periodo d'esclusione: _____,

lettera comma 1, art. 80: _____.

Se la documentazione è disponibile elettronicamente, indicare di seguito indirizzo web, autorità o organismo di emanazione, riferimento preciso della documentazione:

1B. In caso di sentenze di condanna, l'operatore economico ha adottato misure sufficienti a dimostrare la sua affidabilità nonostante l'esistenza di un pertinente motivo di esclusione (**autodisciplina o "Self-Cleaning", cfr. articolo 80, comma 7)**?

No

Si (Compilare anche il successivo punto **1B1.**, sub 1), 2), 4), 5)

N.B.:

1) In caso di dichiarazioni che devono essere rese da più soggetti (es. in caso di firma congiunta) i campi dei dati del dichiarante in testa alla dichiarazione e il campo firma in calce per n. volte il numero dei dichiaranti/firmatari.

2) La presente dichiarazione sostituisce a tutti gli effetti le normali certificazioni richieste o destinate ad una pubblica amministrazione nonché ai gestori di pubblici servizi e ai privati che vi consentono. L'Amministrazione si riserva di effettuare controlli, anche a campione, sulla veridicità delle dichiarazioni (art. 71, comma 1, D.P.R. 445/2000). In caso di dichiarazione falsa il cittadino sarà denunciato all'autorità giudiziaria.

1B1. Rispondere alle seguenti domande:

1) la sentenza di condanna definitiva ha riconosciuto l'attenuante della collaborazione come definita dalle singole fattispecie di reato?

Sì No

2) la sentenza definitiva di condanna prevede una pena detentiva non superiore a 18 mesi?

Sì No

3) in caso di risposta affermativa per le ipotesi 1) e/o 2), i soggetti di cui all'art. 80, comma 3, del Codice:

- hanno risarcito interamente il danno? Sì No

- si sono impegnati formalmente a risarcire il danno? Sì No

4) per le ipotesi 1) e 2) l'operatore economico ha adottato misure di carattere tecnico o organizzativo e relativi al personale idonei a prevenire ulteriori illeciti o reati ?

No

Sì - *Fornire le seguenti informazioni:*

elencazione della documentazione pertinente con i precisi riferimenti e con l'indicazione dell'autorità o dell'organismo di emanazione ed eventualmente, se la documentazione è disponibile elettronicamente, anche dell'indirizzo web :

5) Se le sentenze di condanne sono state emesse nei confronti dei soggetti cessati di cui all'art. 80 comma 3, **indicare** le misure che dimostrano la completa ed effettiva dissociazione dalla condotta penalmente sanzionata:

SOGGETTI NEI CONFRONTI DEI QUALI OPERANO I MOTIVI DI ESCLUSIONE E DI DIVIETO (art. 80, comma 3) PER CONDANNE ART. 80 CO. 1

2. che a carico di **institori e procuratori generali, di membri degli organi con poteri di direzione o di vigilanza o per i soggetti muniti di poteri di rappresentanza, di direzione o di controllo**, se presenti, **nonché del socio di maggioranza, in caso di società con un numero di socio pari o inferiore a quattro**, nel caso di consorzi e società diverse da imprese individuali, SNC e SAS, **sussiste condanna** con sentenza definitiva o decreto penale di condanna divenuto irrevocabile o sentenza di applicazione della pena richiesta ai sensi dell'articolo 444 del Codice di procedura penale per uno dei motivi stabiliti dall'articolo 57, paragrafo1, della direttiva 2014/24/UE (**articolo 80, comma 1, del Codice**), comprese le false comunicazioni sociali di cui agli articoli 2621 e 2622 del Codice civile con sentenza pronunciata non più di cinque anni fa o, indipendentemente dalla data della sentenza, in seguito alla quale sia ancora applicabile un periodo di esclusione stabilito direttamente nella sentenza ovvero desumibile ai sensi dell'art. 80 comma 10:

No ovvero **Non pertinente** (*Passare alla successiva domanda 3*)

Sì (*Compilare anche i successivi punti 2A. e 2B.*)

2A. In caso affermativo, indicare:

a) la data della condanna, del decreto penale di condanna o della sentenza di applicazione della pena su richiesta, la relativa durata e i motivi di condanna:

data: _____

durata: _____

lettera comma 1, art. 80: _____

motivi: _____

b) dati identificativi delle persone condannate:

c) se stabilita direttamente nella sentenza di condanna la durata della pena accessoria, indicare:

durata del periodo d'esclusione: _____

lettera comma 1, art. 80: _____

Se la documentazione pertinente è disponibile elettronicamente, indicare: (indirizzo web, autorità o organismo di emanazione, riferimento preciso della documentazione):

N.B.:

1) In caso di dichiarazioni che devono essere rese da più soggetti (es. in caso di firma congiunta) i campi dei dati del dichiarante in testa alla dichiarazione e il campo firma in calce per n. volte il numero dei dichiaranti/ firmatari.

2) La presente dichiarazione sostituisce a tutti gli effetti le normali certificazioni richieste o destinate ad una pubblica amministrazione nonché ai gestori di pubblici servizi e ai privati che vi consentono. L'Amministrazione si riserva di effettuare controlli, anche a campione, sulla veridicità delle dichiarazioni (art. 71, comma 1, D.P.R. 445/2000). In caso di dichiarazione falsa il cittadino sarà denunciato all'autorità giudiziaria.

2B. In caso di sentenze di condanna, l'operatore economico ha adottato misure sufficienti a dimostrare la sua affidabilità nonostante l'esistenza di un pertinente motivo di esclusione (**autodisciplina o "Self-Cleaning"**, cfr. **articolo 80, comma 7**)?

No

Si (*Compilare anche il successivo punto 2B1., sub 1, 2, 4 e, 5*)

2B1. Rispondere alle seguenti domande

1) la sentenza di condanna definitiva ha riconosciuto l'attenuante della collaborazione come definita dalle singole fattispecie di reato? **Si** **No**

2) la sentenza definitiva di condanna prevede una pena detentiva non superiore a 18 mesi?

Si **No**

3) in caso di risposta affermativa per le ipotesi 1) e/o 2), i soggetti di cui all'art. 80, comma 3, del Codice:

- hanno risarcito interamente il danno? **Si** **No**

- si sono impegnati formalmente a risarcire il danno? **Si** **No**

4) per le ipotesi **1)** e **2)** l'operatore economico ha adottato misure di carattere tecnico o organizzativo e relativi al personale idonei a prevenire ulteriori illeciti o reati?

No

Si – *Fornire le seguenti informazioni:*

elencazione della documentazione pertinente con i precisi riferimenti e con l'indicazione dell'autorità o dell'organismo di emanazione ed eventualmente se la documentazione è disponibile elettronicamente, anche dell'indirizzo web:

5) se le sentenze di condanne sono state emesse nei confronti dei soggetti cessati di cui all'art. 80 comma 3, indicare le misure che dimostrano la completa ed effettiva dissociazione dalla condotta penalmente sanzionata:

SOGGETTI NEI CONFRONTI DEI QUALI OPERANO I MOTIVI DI ESCLUSIONE E DI DIVIETO (art. 80, comma 3) PER CONDANNE ART. 80 CO. 2

3. che a carico di **institori e procuratori generali**, nonché per i **membri degli organi con poteri** di direzione o di vigilanza o per i soggetti muniti di poteri di rappresentanza, di direzione o di controllo, se presenti, **nonché del socio di maggioranza, in caso di società con un numero di socio pari o inferiore a quattro**, nel caso di consorzi e società diverse da imprese individuali, SNC e SAS, **sussistono cause di decadenza, di sospensione o di divieto** previste dall'articolo 67 del Decreto legislativo 6 settembre 2011, n. 159 o di un tentativo di infiltrazione mafiosa di cui all'articolo 84, comma 4, del medesimo Decreto, fermo restando quanto previsto dagli articoli 88, comma 4-bis, e 92, commi 2 e 3, del decreto legislativo 6 settembre 2011, n. 159, con riferimento rispettivamente alle comunicazioni antimafia e alle informazioni antimafia (**art. 80, comma 2 del Codice**), e quanto previsto dall'art. 34-bis, commi 6 e 7, dello stesso D.lgs. 159/2011:

No ovvero **Non pertinente** (*Passare alla successiva domanda 4.*)

Si – *Fornire le seguenti informazioni:*

se la documentazione pertinente è disponibile elettronicamente, indirizzo web, autorità o organismo di emanazione, riferimento preciso della documentazione:

PAGAMENTO DI IMPOSTE, TASSE O CONTRIBUTI PREVIDENZIALI (art. 80, comma 4)

N.B.:

1) In caso di dichiarazioni che devono essere rese da più soggetti (es. in caso di firma congiunta) i campi dei dati del dichiarante in testa alla dichiarazione e il campo firma in calce per n. volte il numero dei dichiaranti/firmatari.

2) La presente dichiarazione sostituisce a tutti gli effetti le normali certificazioni richieste o destinate ad una pubblica amministrazione nonché ai gestori di pubblici servizi e ai privati che vi consentono. L'Amministrazione si riserva di effettuare controlli, anche a campione, sulla veridicità delle dichiarazioni (art. 71, comma 1, D.P.R. 445/2000). In caso di dichiarazione falsa il cittadino sarà denunciato all'autorità giudiziaria.

4. che l'operatore economico **ha commesso violazioni gravi**, rispetto agli obblighi relativi al pagamento delle imposte e tasse o dei contributi previdenziali, secondo la legislazione italiana o quella dello Stato in cui sono stabiliti:

No, non ho commesso le violazioni gravi sopraindicate (Passare alla successiva domanda 5.)

Si, ho commesso le violazioni gravi sopraindicate (Compilare la seguente tabella)

Indicare:	Imposte/tasse	Contributi previdenziali
a) Paese o Stato membro interessato	a) [.....]	a) [.....]
b) Di quale importo si tratta	b) [.....]	b) [.....]
c) Come è stata stabilita tale inottemperanza:		
1) Mediante una decisione giudiziaria o amministrativa:	c1) <input type="checkbox"/> Sì <input type="checkbox"/> No	c1) <input type="checkbox"/> Sì <input type="checkbox"/> No
- Tale decisione è definitiva e vincolante?	- <input type="checkbox"/> Sì <input type="checkbox"/> No	- <input type="checkbox"/> Sì <input type="checkbox"/> No
- Indicare la data della sentenza di condanna o della decisione.	- [.....]	- [.....]
- Nel caso di una sentenza di condanna, se stabilita direttamente nella sentenza di condanna , la durata del periodo d'esclusione:	- [.....]	- [.....]
2) In altro modo? (Specificare):	c2) [.....]	c2) [.....]

d.1) se l'operatore economico ha ottemperato ai suoi obblighi, avendo pagato o essendosi impegnato in modo vincolante a pagare le imposte, le tasse o i contributi previdenziali dovuti, compresi eventuali interessi o multe, prima della scadenza di presentazione dell'offerta;	d.1) <input type="checkbox"/> Sì <input type="checkbox"/> No	d.1) <input type="checkbox"/> Sì <input type="checkbox"/> No
ovvero	In caso affermativo , fornire informazioni dettagliate: [.....]	In caso affermativo , fornire informazioni dettagliate: [.....]
d.2) se il debito tributario o previdenziale è integralmente estinto anteriormente al termine per la presentazione dell'offerta.	d.2) <input type="checkbox"/> Sì <input type="checkbox"/> No	d.2) <input type="checkbox"/> Sì <input type="checkbox"/> No
(articolo 80 comma 4, ultimo periodo, del Codice)?	In caso affermativo , fornire informazioni dettagliate: [.....]	In caso affermativo , fornire informazioni dettagliate: [.....]
Se la documentazione pertinente relativa al pagamento di imposte o contributi previdenziali è disponibile elettronicamente, indicare:	(indirizzo web, autorità o organismo di emanazione, riferimento preciso della documentazione) ⁽¹⁾ : [.....][.....][.....]	

ILLECITI PROFESSIONALI (art. 80, comma 5, lettera c)

5. che l'operatore economico si è reso colpevole di gravi illeciti professionali, tali da rendere dubbia la sua integrità o affidabilità:

No

Si - Fornire informazioni dettagliate

INFLUENZA INDEBITA DEL PROCESSO DECISIONALE DELLA STAZIONE APPALTANTE (art. 80, comma 5, lettera c - bis)

¹ ⁽⁹⁾ Ripetere tante volte quanto necessario.

N.B.:

1) In caso di dichiarazioni che devono essere rese da più soggetti (es. in caso di firma congiunta) i campi dei dati del dichiarante in testa alla dichiarazione e il campo firma in calce per n. volte il numero dei dichiaranti/ firmatari.

2) La presente dichiarazione sostituisce a tutti gli effetti le normali certificazioni richieste o destinate ad una pubblica amministrazione nonché ai gestori di pubblici servizi e ai privati che vi consentono. L'Amministrazione si riserva di effettuare controlli, anche a campione, sulla veridicità delle dichiarazioni (art. 71, comma 1, D.P.R. 445/2000). In caso di dichiarazione falsa il cittadino sarà denunciato all'autorità giudiziaria.

6. che l'operatore economico ha tentato di influenzare indebitamente il processo decisionale della stazione appaltante o di ottenere informazioni riservate a fini di proprio vantaggio oppure ha fornito, anche per negligenza, informazioni false o fuorvianti suscettibili di influenzare le decisioni sull'esclusione, la selezione o l'aggiudicazione, ovvero ha omesso le informazioni dovute ai fini del corretto svolgimento della procedura di selezione:

No

Si - *Fornire informazioni dettagliate*

CARENZE NELL'ESECUZIONE DI CONTRATTI O CONCESSIONI (art. 80, comma 5, lettera c - ter)

7. che l'operatore economico ha dimostrato significative o persistenti carenze nell'esecuzione di un precedente contratto di appalto o di concessione che ne hanno causato la risoluzione per inadempimento ovvero la condanna al risarcimento del danno o altre sanzioni comparabili:

No

Si - *Fornire informazioni dettagliate*

GRAVI INADEMPIMENTI NEI CONFRONTI SUBAPPALTATORI (art. 80, comma 5, lettera c - quater)

8. che l'operatore economico ha commesso grave inadempimento nei confronti di uno o più subappaltatori, riconosciuto o accertato con sentenza passata in giudicato:

No

Si - *Fornire informazioni dettagliate*

FALSE DICHIARAZIONI O FALSA DOCUMENTAZIONE (art. 80, comma 5, lettera f-bis)

9. che l'operatore economico **ha presentato** nella procedura di gara in corso e negli affidamenti di subappalti **documentazione o dichiarazioni non veritiere**:

No

Si

FALSE DICHIARAZIONI O FALSA DOCUMENTAZIONE (art. 80, comma 5, lettera f-ter)

10. che l'operatore economico è iscritto nel casellario informatico tenuto dall'Osservatorio dell'ANAC per aver presentato **false dichiarazioni o falsa documentazione** nelle procedure di gara e negli affidamenti di subappalti. Il motivo di esclusione perdura fino a quando opera l'iscrizione nel casellario informatico:

No

Si

Se la documentazione pertinente è disponibile elettronicamente, indicare: indirizzo web, autorità o organismo di emanazione, riferimento preciso della documentazione:

Il/la sottoscritto/a dichiara inoltre di essere informato/a, ai sensi del GDPR – Regolamento UE 2016/679 che i dati personali raccolti saranno trattati, anche con strumenti informatici, esclusivamente nell'ambito del procedimento per il quale la presente dichiarazione viene resa.

N.B.:

1) In caso di dichiarazioni che devono essere rese da più soggetti (es. in caso di firma congiunta) i campi dei dati del dichiarante in testa alla dichiarazione e il campo firma in calce per n. volte il numero dei dichiaranti/ firmatari.

2) La presente dichiarazione sostituisce a tutti gli effetti le normali certificazioni richieste o destinate ad una pubblica amministrazione nonché ai gestori di pubblici servizi e ai privati che vi consentono. L'Amministrazione si riserva di effettuare controlli, anche a campione, sulla veridicità delle dichiarazioni (art. 71, comma 1, D.P.R. 445/2000). In caso di dichiarazione falsa il cittadino sarà denunciato all'autorità giudiziaria.

MODELLO A.2.1

DICHIARAZIONI INTEGRATIVE CONSORZIATA ESECUTRICE (Consorzio lettera ___) / AUSILIARIA

Oggetto: Affidamento diretto ai sensi dell'art. 1, comma 2, lett. a) della L. n. 120/2020, di conversione con modificazioni del D.L. n. 76/2020, così come modificata dalla Legge 108/2021 di conversione del D.L. n. 77/2021, in deroga all'art. 36 comma 2, lett. b) del D.Lgs 50/2016 e ss.mm. per il "servizio di conduzione, manutenzione programmata e preventiva/correttiva su chiamata in caso di guasto degli impianti elevatori installati negli edifici nella disponibilità dell'azienda usl toscana centro ambito territoriale empolese" - CUP: // CIG: 9295386B2E

IL SOTTOSCRITTO _____ NATO A _____

IL _____, NELLA SUA QUALITÀ DI _____

(eventualmente) giusta PROCURA (GENERALE/SPECIALE) _____ IN DATA _____

A ROGITO DEL NOTAIO _____ n. rep. _____ del _____

AUTORIZZATO A RAPPRESENTARE LEGALMENTE IL SEGUENTE SOGGETTO: _____

QUALE:

CONSORZIATA ESECUTRICE INDICATA DAL CONSORZIO _____

IMPRESA AUSILIARIA EX ART.89 DEL D.LGS. 50/2016 E S.M.I.

IMPRESA AUSILIARIA EX ART.110 COMMI 4) O 6) DEL D.LGS. 50/2016 E S.M.I.

INDICA I SEGUENTI DATI:

DATI GENERALI

1.1. DENOMINAZIONE O RAGIONE SOCIALE _____

1.2 INDIRIZZO SEDE COMPETENTE AGENZIA DELLE ENTRATE _____

1.3 DATI DI POSIZIONE ASSICURATIVA¹

INPS sede di _____ matricola _____

INAIL sede di _____ matricola _____ PAT
_____;

Altro istituto _____ sede _____ matricola _____;

CCNL APPLICATO: _____

[COMPILARE LA RESTANTE PARTE DEL PARAGRAFO 1 IN RELAZIONE ALLA PROPRIA QUALIFICAZIONE GIURIDICA]

(PER LE SOCIETA' IN NOME COLLETTIVO)

- i soci sono i sigg.ri (nome, cognome, data e luogo di nascita, residenza, qualità o carica sociale):

(PER LE SOCIETA' IN ACCOMANDITA SEMPLICE)

¹ In caso di più posizioni assicurative indicare la posizione principale.

- i **soci accomandatari** sono i sigg.ri (*nome, cognome, data e luogo di nascita, residenza*):

(PER GLI ALTRI TIPI DI SOCIETÀ O CONSORZIO)

- **socio unico** (*ragione sociale, sede legale, codice fiscale e partita Iva*):

ovvero

- **socio di maggioranza in caso di società con un numero di soci pari o inferiore a quattro** (indicare in caso di persona fisica: *nome, cognome, data e luogo di nascita, residenza*; indicare in caso di persona giuridica: *ragione sociale, sede legale, codice fiscale e partita iva*):

ovvero

- entrambi i **soci titolari ciascuno del 50% del capitale in caso di società con due soci**: (indicare in caso di persona fisica: *nome, cognome, data e luogo di nascita, residenza*; indicare in caso di persona giuridica: *ragione sociale, sede legale, codice fiscale e partita iva*):

1) _____

2) _____

- **membri dell'Organo amministrativo (Consiglio di amministrazione/Consiglio di gestione) cui sia stata conferita la legale rappresentanza o Amministratore unico** (indicare *nome e cognome, data e luogo di nascita, residenza, qualità o carica sociale* – con la specifica della presenza di eventuali **firme congiunte precisando se per ordinaria o straordinaria amministrazione**):

- **Membri dell'Organo di direzione o soggetti muniti del potere di direzione** (indicare *nome e cognome, data e luogo di nascita, residenza, qualità o carica sociale*):

- **Membri dell'organo di vigilanza o soggetti muniti di potere di controllo** (indicare *nome e cognome, data e luogo di nascita, residenza, qualità o carica sociale*):

- Altri soggetti muniti del potere di rappresentanza diversi dai componenti dell'organo amministrativo, compresi i procuratori con procura generale, i procuratori speciali muniti di potere decisionale di particolare ampiezza e riferiti ad una pluralità di oggetti e gli institori

(indicare nome e cognome, data e luogo di nascita, residenza, qualità o carica sociale – ATTENZIONE NON INSERIRE I MERI PROCURATORI AD NEGOTIA):

(PER LE COOPERATIVE DI PRODUZIONE E LAVORO)

- la società è iscritta nell'Albo delle Società Cooperative presso il Ministero delle Attività produttive con riferimento alla Camera di Commercio, industria, artigianato e agricoltura

di _____ con il seguente numero di iscrizione _____ dalla data del _____

oppure

la società non è iscritta, nell'Albo delle Società Cooperative;

(INDIPENDENTEMENTE DALLA PROPRIA QUALIFICAZIONE GIURIDICA, SE PRESENTI, INDICARE)

- **DIRETTORI TECNICI:** (indicare nome e cognome, data e luogo di nascita, residenza)

- **SOGGETTI CESSATI DA CARICHE SOCIETARIE NELL'ANNO ANTECEDENTE LA DATA DI PUBBLICAZIONE DEL BANDO DI GARA SONO:** (indicare nome e cognome, data e luogo di nascita, residenza, carica ricoperta):

**E
DICHIARA:**

AI SENSI DEGLI ART. 46 E 47 DEL DPR 445/2000,

CONSAPEVOLE DELLA RESPONSABILITÀ PENALE CUI PUÒ ANDARE INCONTRO NEL CASO DI AFFERMAZIONI MENDACI E DELLE RELATIVE SANZIONI PENALI DI CUI ALL'ART. 76 DEL DPR 445/2000, NONCHÉ DELLE CONSEGUENZE AMMINISTRATIVE DI ESCLUSIONE DALLE GARE AI SENSI DELLA NORMATIVA VIGENTE IN MATERIA

Paragrafo 1

1 - di essere a conoscenza degli obblighi di condotta previsti dal “codice di comportamento” della stazione appaltante allegato agli atti di gara e di impegnarsi nel caso di esecuzione del presente appalto a qualsiasi titolo ad osservare e far osservare tali obblighi ai propri dipendenti e collaboratori a qualsiasi titolo;

2 [in caso di servizi/forniture/lavori di cui ai settori sensibili di cui all’art 1, comma 53 della l. 190/2012]
(BARRARE CON una “X” UNA DELLE DUE DICHIARAZIONI sotto riportate)

di essere iscritto nell’elenco dei fornitori, prestatori di servizi non soggetti a tentativo di infiltrazione mafiosa (c.d. white list) istituito presso la prefettura della provincia di

oppure

di aver presentato domanda di iscrizione nell’elenco dei fornitori, prestatori di servizi non soggetti a tentativo di infiltrazione mafiosa (c.d. white list) istituito presso la Prefettura della provincia di

3. Per gli operatori economici che si trovano nella situazione di cui al comma 4 o al comma 6 dell’art. 110 del D.lgs. 50/2016, s.m e i. specificare quanto segue:

di avere depositato la domanda di concordato preventivo e di essere in attesa del Decreto del Giudice e, pertanto di avere necessità di avvalersi dei requisiti di un altro operatore economico per l’affidamento di cui all’oggetto;

ovvero

di essere stata ammessa a concordato preventivo con Decreto del Giudice n. _____ del _____, e che l’ANAC ha subordinato la partecipazione alle procedure di affidamento ad avvalimento di altro operatore economico in possesso dei requisiti di carattere generale e dei requisiti di selezione previsti per l’affidamento di cui all’oggetto;

4. di essere informato che, ai sensi del GDPR – Regolamento UE 2016/679, i dati personali raccolti saranno trattati, anche con strumenti informatici, esclusivamente nell’ambito del procedimento per il quale la presente dichiarazione viene resa.

Paragrafo 2 Dichiarazioni integrative da rendere solo dall’impresa ausiliaria
--

(IN CASO DI AVVALIMENTO)

L’IMPRESA, SOCIETA’ O ALTRO SOGGETTO AUSILIARIO SI OBBLIGA VERSO IL CONCORRENTE:

DENOMINAZIONE O RAGIONE SOCIALE _____

_____ FORMA GIURIDICA _____

SEDE LEGALE _____

E VERSO L’AMMINISTRAZIONE AZIENDA USL TOSCANA CENTRO A METTERE A DISPOSIZIONE, PER L’ESECUZIONE E PER TUTTA LA DURATA DELL’APPALTO, LE SEGUENTI RISORSE/MEZZI:

ALLEGATO A.5
PROTOCOLLO DI LEGALITA' / PATTO DI INTEGRITA'
Azienda USL Toscana centro

L'anno duemilaventidue (2022) nel mese e nel giorno dell'ultima firma digitale apposta,

TRA

L'**Azienda USL Toscana centro**, Codice Fiscale/Partita IVA 06593810481, con sede legale in Firenze (FI), Piazza Santa Maria Nuova n. 1, nella persona del **Dott. Ing. Luca Salvadori**, non in proprio, ma nella sua qualità di Direttore della SOC Manutenzione Immobili Empoli,

E

la ditta _____ C.F. / P.I. _____, con sede legale _____, nella persona del Sig. _____, non in proprio, ma nella sua qualità di Legale Rappresentante della sopraindicata _____, partecipante alla procedura di scelta del contraente per l'affidamento del *“servizio di conduzione, manutenzione programmata e preventiva/correttiva su chiamata in caso di guasto degli impianti elevatori installati negli edifici nella disponibilità dell'azienda usl toscana centro ambito territoriale empolese”* **CIG: 9295386B2E**

in qualità di:

- operatore economico singolo;
- operatore economico mandatario del costituendo/costituito RTI composto da _____;

(in caso di RTI costituendo/costituito compilare anche il paragrafo seguente, avendo cura di ripeterlo per ogni mandante)

La ditta _____, con sede legale in _____ C.F./P.IVA _____, nella persona del legale rappresentante Sig./Sig.ra _____, operatore economico partecipante alla procedura di scelta del contraente per l'affidamento del *“servizio di conduzione, manutenzione programmata e preventiva/correttiva su chiamata in caso di guasto degli impianti elevatori installati negli edifici nella disponibilità dell'azienda usl toscana centro ambito territoriale empolese”* **CIG: 9295386B2E**

in qualità di:

operatore economico mandante del costituendo/constituito RTI composto da _____;

PREMESSO CHE

Ai sensi dell'art. 1, comma 17, della L. 6 novembre 2012, n. 190, questo documento deve essere obbligatoriamente sottoscritto e presentato insieme all'offerta da ciascun partecipante alla procedura in oggetto. Esso costituisce parte integrante della procedura in oggetto ed esplica la sua efficacia su qualsiasi contratto conseguentemente assegnato da Azienda USL Toscana centro (di seguito denominata "Azienda").

Art. 1 Oggetto

1.1. Questo Protocollo di Legalità/Patto d'Integrità stabilisce la reciproca, formale obbligazione dell'Azienda e dei partecipanti alla procedura in oggetto di conformare i propri comportamenti ai principi di lealtà, trasparenza e correttezza nonché l'espresso impegno anti-corrruzione di non offrire, accettare o richiedere somme di denaro o qualsiasi altra ricompensa, vantaggio o beneficio, sia direttamente che indirettamente tramite intermediari, al fine dell'assegnazione del contratto e/o al fine di distorcerne la relativa corretta esecuzione.

Art. 2 Obblighi dell'Azienda USL Toscana centro

2.1. Il personale, i collaboratori ed i consulenti dell'Azienda impiegati ad ogni livello nell'espletamento della procedura in oggetto e nel controllo dell'esecuzione del relativo contratto assegnato, sono consapevoli del presente Protocollo di legalità/Patto d'Integrità, il cui spirito condividono pienamente, nonché delle sanzioni previste a loro carico in caso di mancato rispetto di questo Patto. A tal fine, il predetto personale si impegna a comunicare prontamente al proprio responsabile di struttura/RUP e al Responsabile Prevenzione Corruzione eventuali comportamenti difformi posti in essere dai concorrenti/contraente.

2.2. L'Azienda si impegna a osservare puntualmente tutti gli obblighi di pubblicità e di comunicazione previsti dalle vigenti disposizioni.

2.3. L'Azienda USL Toscana centro si impegna ad avvalersi della clausola risolutiva espressa, di cui all'art. 1456 C.C., ogni qualvolta nei confronti dell'imprenditore o dei componenti la compagine sociale, o dei dirigenti dell'impresa, sia stata disposta misura cautelare o sia intervenuto rinvio a giudizio per taluno dei delitti di cui agli articoli 317 c.p., 318 c.p., 319 c.p., 319-bis c.p., 319-ter c.p., 319-quater c.p., 320 c.p., 322 c.p., 322-bis c.p., 346-bis c.p., 353 c.p. e 353-bis c.p.. L'Azienda USL Toscana centro può subordinare l'esercizio della potestà risolutoria di cui al presente comma nonché di cui all'articolo 3, comma 11, alla previa intesa con l'Autorità Nazionale Anticorruzione (ANAC). A tal fine l'Azienda USL Toscana centro potrà dare comunicazione all'ANAC la quale, nel caso, potrà valutare se, in alternativa all'ipotesi risolutoria, ricorrano i presupposti per la prosecuzione del rapporto contrattuale tra l'Azienda USL Toscana centro e l'impresa aggiudicataria.

Art. 3 Obblighi del concorrente

3.1. Il sottoscritto soggetto Concorrente si impegna a segnalare all'Azienda qualsiasi tentativo di turbativa, irregolarità o distorsione nelle fasi di svolgimento della procedura in oggetto e/o durante l'esecuzione dei

contratti, da parte di ogni interessato o addetto o di chiunque possa influenzare le decisioni relative alla procedura stessa.

3.2. “OMISSIS”

3.3. Il concorrente dichiara che non ha concluso né concluderà con altri operatori economici alcun tipo di accordo volto ad alterare o limitare la concorrenza.

3.4. “OMISSIS”

3.5. Il concorrente si obbliga altresì a inserire identiche clausole di integrità e anti-corrruzione nei contratti di subappalto e di subcontratto, ed è consapevole che, in caso contrario, le eventuali autorizzazioni non saranno concesse.

3.6. Il Concorrente si impegna a rendere noti, su richiesta dell’Azienda qualora quest’ultima lo ritenga opportuno, tutti i pagamenti eseguiti e riguardanti il contratto eventualmente assegnato a seguito delle gare in oggetto inclusi quelli eseguiti a favore di intermediari e consulenti. La remunerazione di questi ultimi non deve superare il “congruo ammontare dovuto per servizi legittimi” in riferimento a tariffari professionali laddove presenti.

3.7. Il concorrente si impegna al pieno e leale rispetto delle norme contenute nel Codice Etico e nel Codice di Comportamento dell’Azienda USL Toscana centro, adottato con deliberazione del Direttore Generale nr. 1358 del 16/09/2016, visionabile sul sito internet www.uslcentro.toscana.it alla sezione “*Amministrazione Trasparente*” – “*Disposizioni Generali*” – “*Atti Generali*” – “*Codice Disciplinare e Codice di Condotta*”, dei quali dichiara di aver preso piena visione e conoscenza.

3.8. Il concorrente è a conoscenza di quanto previsto dall’art. 53 del D.Lgs 165/2001, così come modificato dalla Legge 190/2012, e dal Piano Nazionale Anticorrruzione, disposizione per la quale è fatto divieto a dipendenti dell’Azienda che negli ultimi tre anni di servizio hanno esercitato poteri autoritativi o negoziali per conto della stessa pubblica amministrazione, di svolgere, nei tre anni successivi alla cessazione del rapporto di pubblico impiego, attività lavorativa o professionale presso i soggetti privati destinatari dell’attività della pubblica amministrazione svolta attraverso i medesimi poteri. Il concorrente dichiara quindi di non avere attualmente in essere rapporti di lavoro o professionali con il predetto personale dell’Azienda e si impegna altresì a non instaurarne fino a tre anni dopo la cessazione dal rapporto di pubblico impiego, consapevole che i contratti conclusi e gli incarichi conferiti in violazione di quanto previsto dalla predetta normativa, sono nulli ed è fatto divieto ai soggetti privati che li hanno conclusi o conferiti di contrattare con le pubbliche amministrazioni per i successivi tre anni con obbligo di restituzione dei compensi eventualmente percepiti e accertati ad essi riferiti.

3.9. Il concorrente è a conoscenza di quanto previsto dall’art. 4, commi 2 e 6, del D.P.R. 62/2013, disposizioni per le quali:

a) è fatto divieto a dipendenti dell’Azienda di accettare, per sé o per altri, regali o altre utilità, salvo quelli d’uso di modico valore (per l’Azienda USL Toscana centro, 150 € anno) effettuati occasionalmente nell’ambito delle normali relazioni di cortesia e nell’ambito delle consuetudini internazionali. In ogni caso, indipendentemente dalla circostanza che il fatto costituisca reato, il dipendente non chiede, per sé o per altri, regali o altre utilità, neanche di modico valore a titolo di corrispettivo per compiere o per aver compiuto un atto del proprio ufficio

da soggetti che possano trarre benefici da decisioni o attività inerenti all'ufficio, né da soggetti nei cui confronti è o sta per essere chiamato a svolgere o a esercitare attività o potestà proprie dell'ufficio ricoperto;

b) è fatto divieto a dipendenti dell'Azienda di accettare incarichi di collaborazione da soggetti privati che abbiano, o abbiano avuto nel biennio precedente, un interesse economico significativo in decisioni o attività inerenti all'ufficio di appartenenza.

3.10. Il concorrente dichiara quindi di rispettare i divieti di cui alle precedenti lettere a) e b), non offrendo regali o altre utilità o incarichi in violazione delle predette disposizioni impegnandosi prontamente a segnalare al Responsabile per la Prevenzione della Corruzione dell'Azienda USL Toscana centro eventuali comportamenti difformi posti in essere da personale dipendente dell'amministrazione.

3.11. Il concorrente si impegna a dare comunicazione tempestiva all'Azienda e all'Autorità Giudiziaria di tentativi di concussione che si siano, in qualsiasi modo, manifestati nei confronti dell'imprenditore, degli organi sociali, o dei dirigenti di impresa. Il predetto adempimento ha natura essenziale ai fini della esecuzione del contratto e il relativo inadempimento darà luogo alla risoluzione espressa del contratto stesso, ai sensi dell'art. 1456 del c.c., ogni qualvolta nei confronti di pubblici amministratori che abbiano esercitato funzioni relative alla stipula ed esecuzione del contratto, sia stata disposta misura cautelare o sia intervenuto rinvio a giudizio per il delitto previsto dall'articolo 317 del c.p..

Art. 4 Sanzioni

4.1. Il sottoscritto soggetto Concorrente prende nota ed accetta che, ferme restando le penalità e le cause di risoluzione previste dalla normativa e dai capitolati speciali di appalto/contratti, nel caso di mancato rispetto degli impegni anticorruzione assunti con questo Protocollo di legalità/Patto di Integrità comunque accertato dall'Azienda potranno essere applicate le seguenti sanzioni, non in maniera alternativa, anche congiuntamente, nel rispetto dei principi di gradualità e proporzionalità, in relazione alla gravità dell'evento e all'eventuale recidiva dello stesso:

a) risoluzione o perdita del contratto;

b) escussione della cauzione provvisoria;

c) escussione della cauzione definitiva di buona esecuzione del contratto;

d) responsabilità per danno arrecato all'Azienda nella misura dell'8% del valore del contratto, impregiudicata la prova dell'esistenza di un danno maggiore;

e) "OMISSIS"

f) esclusione del concorrente dalle procedure indette da tutte le Aziende ed Enti dell'Area Vasta centro del SSRT per 1 anno.

g) segnalazione alle Autorità competenti, compresa la Autorità Nazionale Anticorruzione.

h) nullità dei contratti e degli incarichi e divieto di contrattare con le pubbliche amministrazioni per i successivi tre anni con obbligo di restituzione dei compensi eventualmente percepiti e accertati ad essi riferiti, per i soggetti privati che violano le disposizioni del precedente art.3.8.

Art. 5 Durata

5.1. Il presente Protocollo di Legalità/Patto di Integrità e le relative sanzioni applicabili resteranno in vigore sino alla completa esecuzione del contratto assegnato a seguito della procedura in oggetto. Per le specifiche previsioni di cui all'art. 53 del D.lgs 165/2001, così come modificato dalla Legge 190/2012, e di cui dall'art. 4, commi 2 e 6, del D.P.R. 62/2013, ambedue descritte all'art. 3 "Obblighi del concorrente", il presente Protocollo di Legalità/Patto di Integrità e le relative sanzioni restano in vigore anche successivamente alla completa esecuzione del contratto, per i periodi corrispondenti alle annualità fissate dalle predette disposizioni.

Art. 6 Foro competente per la risoluzione di controversie

6.1. Ogni controversia relativa all'interpretazione, ed esecuzione del presente Protocollo di Legalità/Patto d'Integrità fra l'Azienda USL Toscana centro e i concorrenti e tra gli stessi concorrenti sarà risolta dall'Autorità Giudiziaria competente.

Letto, confermato e sottoscritto,

Per l'**Azienda USL Toscana centro**
Direttore della SOC Manutenzione Immobili Empoli
Dott. Ing. Luca Salvadori
(firmato digitalmente)

per il **concorrente** (se singolo)
Sig./Sig.ra _____
(firmato digitalmente)

In caso di RTI costituito
Per il mandatario Sig./Sig.ra _____
(firmato digitalmente)

In caso di RTI costituendo
Per il mandatario Sig./Sig.ra _____
Per il/i mandante/i Sig./Sig.ra/Sigg.

(firmato digitalmente da ciascun mandante)
(firmato digitalmente)

MODELLO B.2 “DICHIARAZIONE COSTI SICUREZZA E MANODOPERA”

L'operatore economico _____, C.F./P.I. _____ con sede legale in _____, n. _____ - _____ (____), nella persona del Sig./Sig.ra _____, non in proprio, ma nella sua qualità di Legale Rappresentante della sopraindicata _____, partecipante alla procedura di scelta del contraente per l'affidamento del “servizio di conduzione, manutenzione programmata e preventiva/correttiva su chiamata in caso di guasto degli impianti elevatori installati negli edifici nella disponibilità dell'azienda usl toscana centro ambito territoriale empoleso” **CIG: 9295386B2E**;

in qualità di:

- operatore economico singolo;
- operatore economico mandatario del costituendo/constituito RTI composto da _____;

(in caso di RTI costituendo/constituito compilare anche il paragrafo seguente, avendo cura di ripeterlo per ogni mandante)

L'operatore economico _____, con sede legale in _____, C.F./P.IVA _____, nella persona del legale rappresentante Sig./Sig.ra _____, operatore economico partecipante alla procedura di scelta del contraente per l'affidamento del “servizio di conduzione, manutenzione programmata e preventiva/correttiva su chiamata in caso di guasto degli impianti elevatori installati negli edifici nella disponibilità dell'azienda usl toscana centro ambito territoriale empoleso” **CIG: 9295386B2E**;

in qualità di:

- operatore economico mandante del costituendo/constituito RTI composto da _____;

dichiara che l'offerta economica presentata in data _____, tramite il Sistema Telematico Acquisti Regionale della Toscana, per l'affidamento del “servizio di conduzione, manutenzione programmata e preventiva/correttiva su chiamata in caso di guasto degli impianti elevatori installati negli edifici nella disponibilità dell'azienda usl toscana centro ambito territoriale empoleso” **CIG: 9295386B2E**, risulta così composta:

- 1- **costi di manodopera al netto dell'IVA:** _____
- 2- **costi aziendali relativi alla salute ed alla sicurezza sui luoghi di lavoro al netto dell'IVA:** _____

Li _____

per il **concorrente** (se singolo)

Sig./Sig.ra _____

(firmato digitalmente)

In caso di RTI costituito

Per il mandatario Sig./Sig.ra _____

(firmato digitalmente)

In caso di RTI costituendo

Per il mandatario Sig./Sig.ra _____

Per il/i mandante/i Sig./Sig.ra/Sigg. _____

(firmato digitalmente da ciascun mandante)

(firmato digitalmente)